

Лолита Вдовина

Елена Бойцова

ИНТЕЛЛЕКТУАЛЬНАЯ СОБСТВЕННОСТЬ

КАК ЗАЩИТИТЬ,
СОХРАНИТЬ
ЗА СОБОЙ В БРАКЕ
И ПРИ РАЗВОДЕ
И ПЕРЕДАТЬ
НАСЛЕДНИКАМ

+ АВТОРСКИЙ СПРАВОЧНИК
РЕЗУЛЬТАТОВ ИНТЕЛЛЕКТУАЛЬНОЙ ДЕЯТЕЛЬНОСТИ

Лолита Вдовина

**Интеллектуальная собственность.
Как защитить, сохранить
за собой в браке и при разводе
и передать наследникам**

«Издательские решения»

Вдовина Л. А.

Интеллектуальная собственность. Как защитить, сохранить за собой в браке и при разводе и передать наследникам / Л. А. Вдовина — «Издательские решения»,

ISBN 978-5-00-624264-7

Известные московские адвокаты Лолита Вдовина и Елена Бойцова рассказывают о защите авторских прав, особенностях владения интеллектуальной собственностью и способах сохранить за собой эту собственность в браке (и при расторжении брака) и передать по наследству. В книге изложена юридическая информация и показаны многочисленные примеры из практики. В конце книги — справочник. Для творческих людей, предпринимателей и всех, кто может стать владельцем результатов интеллектуальной деятельности.

ISBN 978-5-00-624264-7

© Вдовина Л. А.
© Издательские решения

Содержание

Эта книга – «многоуровневая»	6
ОТ АВТОРОВ	15
ОБ ЭТОЙ КНИГЕ	17
Глава 1.	20
РАЗБЕРЕМСЯ В ТЕРМИНАХ	20
КРИТЕРИИ РИД	22
ЦЕННОСТЬ РИД	25
КАК МОЖНО ЗАРАБОТАТЬ НА РИД?	26
ИНТЕЛЛЕКТУАЛЬНЫЕ ПРАВА, АВТОРСКИЕ ПРАВА	29
КТО СТАНЕТ ВЛАДЕЛЬЦЕМ ПРАВ НА РИД?	32
КАКИЕ ПРАВА ЕСТЬ У ВЛАДЕЛЬЦА РИД	38
КАК ПОДТВЕРДИТЬ СВОИ ПРАВА НА РИД	45
НЕОХРАНЯЕМЫЕ ОБЪЕКТЫ	50
ОХРАНА ИНТЕЛЛЕКТУАЛЬНЫХ ПРАВ	55
РИД – ЭТО АКТИВ	56
Глава 2.	58
НЕМНОГО ТЕОРИИ О РЕЖИМЕ СОБСТВЕННОСТИ	58
СУПРУГОВ	
ЕСЛИ РИД СОЗДАН В БРАКЕ	61
Конец ознакомительного фрагмента.	62

Интеллектуальная собственность Как защитить, сохранить за собой в браке и при разводе и передать наследникам

**Лолита Александровна Вдовина
Елена Анатольевна Бойцова**

Редактор Александра Васильева

Иллюстрации Элеонора Румянцева

© Лолита Александровна Вдовина, 2024

© Елена Анатольевна Бойцова, 2024

ISBN 978-5-0062-4264-7

Создано в интеллектуальной издательской системе Ridero



Эта книга – «многоуровневая»

Если нет времени на долгое чтение, полистайте комиксы в начале книги и картинки с подписями в конце.

Если времени чуть больше, найдите свой РИД в Справочнике и прочитайте о нем.

Если времени достаточно, изучите всю книгу, чтобы применить знания в жизни.

А если времени много, поразмыслите над изречениями знаменитых творцов, а эскизы шедевров пусть вдохновят вас и дадут почувствовать пульс созидания!

ИСТОРИЯ О ПИСАТЕЛЕ, ОСТАВШЕМСЯ БЕЗ ЖЕНЫ И ПОЛОВИНЫ ГОНОРАРА





ИСТОРИЯ О СЧАСТЛИВОМ БРАКЕ И ОСОЗНАННОМ ОТНОШЕНИИ К ДОКУМЕНТАМ





ИСТОРИЯ О НАСЛЕДСТВЕ БЕЗ ЗАВЕЩАНИЯ И УПУЩЕННОЙ ВЫГОДЕ





ИСТОРИЯ О ЗАВЕЩАНИИ, КОТОРОЕ ПРИМИРИЛО НАСЛЕДНИКОВ





ОТ АВТОРОВ

Vita brevis, ars longa (лат.)
Жизнь коротка, искусство долговечно.

Дорогие читатели!

Эта книга предназначена для тех, кто своим творческим трудом создает нечто новое, и тех, кто пользуется плодами творчества других людей.

Прогресс человечества в значительной степени обеспечивается достижениями в сфере интеллектуальной деятельности, а цивилизованность общества определяется его отношением к науке, культуре, технике. В современных условиях всеобщей цифровизации, когда возможности публикации произведений несравненно расширились, эта деятельность перестала быть прерогативой творческой элиты и стала частью жизни обычных людей. Порой даже не осознавая этого, многие являются владельцами интеллектуальной собственности!

Главными особенностями творчества являются уникальность, исключительность и неповторимость результата интеллектуального труда конкретного человека.

Современные авторы, правообладатели и другие заинтересованные лица обязаны знать о своих правах, чтобы защищать их, и об обязанностях, чтобы самим не нарушать права других правообладателей. Нам хочется простыми словами рассказать вам о некоторых премудростях «интеллектуальных» отношений, объединив в «трехмерном» правовом пространстве наследственное и семейное право с правом интеллектуальной собственности.

О чем вы узнаете в этой книге

Интеллектуальная собственность – это охраняемые законом результаты творческой, созидательной деятельности человека.

Человек, являющийся по природе творцом, созидателем, создает нечто новое – результат, имеющий нематериальную природу: мелодию, художественный образ, изобретение. Такой результат может получить правовую охрану как объект интеллектуальной собственности и стать доступным для других людей только после его воплощения в материальной форме. Материальный же носитель (холст, мрамор, фотобумага, вещество, изображение товарного знака, звуковые волны) не является интеллектуальной собственностью и служит лишь для фиксации этого нематериального результата. В понимании этих двух неразрывно существующих начал в праве интеллектуальной собственности возникает немало путаницы, и мы надеемся прояснить для вас эти моменты.

Результаты интеллектуальной деятельности (РИД) могут быть частью имущества супругов, и полезно понимать, как распределяются такие объекты в браке, на что стоит рассчитывать автору и/или владельцу результата интеллектуальной деятельности и его супругу. Мы рассмотрим брачный контракт как способ изменить традиционный режим собственности супругов.

Особое внимание уделим наследованию интеллектуальных прав: эта область права имеет ряд особенностей и в настоящий момент наименее урегулирована нормами закона. Мы подготовили для вас рекомендации по наследственному планированию в отношении объектов интеллектуальной собственности.

Во второй части книги вы найдете Справочник по видам РИД, где изложены их характеристики, способы извлечения прибыли и охраны прав на эти объекты. Аналогов этого справочника пока нет, и хочется подчеркнуть его уникальность в информационном пространстве.

Заниматься творчеством важно: это повышает интерес к жизни, помогает формировать нестандартные подходы к решению задач, способствует личностному росту, является источни-

ком эстетического удовольствия и часто позволяет получать материальную выгоду от занятия любимым делом.

Надеемся, книга поможет вам создавать, использовать и оберегать свои творения без проблем.

Желаем интересных открытий и новых идей!

Лолита Вдовина, адвокат,

управляющий партнер Адвокатского бюро «СЛМ. Адвокаты и поверенные»

Елена Бойцова,

адвокат, председатель Коллегии адвокатов «Центр правовых экспертиз»

ОБ ЭТОЙ КНИГЕ

Опыт – это самое ценное, чем может поделиться профессионал. Опыт, как сказал Пушкин, – сын ошибок трудных, он накоплен в разнообразных практических ситуациях, а нам с вами остается только им воспользоваться! Все примеры проиллюстрированы ярко и доступно. Эта книга, несомненно, поможет каждому!

*Игорь Николаев,
народный артист РФ,
поэт, композитор, певец*

Книга об авторском праве не просто полезна – она необходима. Ведь что такое авторское право? Это такая вещь, которую нельзя потрогать, нельзя подержать в руках, но понимать ее как-то нужно. В десятилетия пиратства в нашей стране мы даже представить себе не могли, как можно защищать и охранять свои права. А ведь во всех вопросах и аспектах нашей творческой жизни – и в семейных делах, и брачных договорах, и в наследственных ситуациях – если мы знаем закон, мы защищены. В этих важных ситуациях нам поможет такая книга, и я с увлечением читаю этот потрясающий труд! Здесь дано точное и четкое определение всем процессам. Я считаю, это большая победа в области юриспруденции и авторского права.

С Лолитой Александровной мы знакомы больше двадцати лет, и я в восторге от ее профессионализма: она потрясающий адвокат, специалист в авторском праве. Это уникальная личность, человек высочайшей культуры, тончайшей души, честнейший человек, и само общение с ней доставляет огромное удовольствие!

*Михаил Шуфутинский,
заслуженный артист РФ,
музыкант, исполнитель*

Замечательный информативный справочник! У каждого из нас в жизни бывает ситуация, когда возникает тот или иной юридический вопрос. И как же хорошо, что нам есть что открыть, прочесть и узнать, как правильно всё сделать в правовом поле. Ведь эта книга создана двумя профессионалами, юристами с огромным опытом, которые объединились в едином порыве, чтобы помочь людям защитить их права. Рассказать нам с вами, как не ошибиться и сделать всё по закону. Спасибо за ваш труд! Спасибо за неравнодушие. Этот справочник теперь всегда со мной.

*Юлия Проскуракова,
певица и актриса*

Пожалуй, для того, чтобы написать кратко о пугающе емком, легко о тяжело процессуальном, просто о запутанно сложном, нужен недюжинный талант и высочайший профессионализм. Этими чертами, несомненно, обладают Елена Бойцова и Лолита Вдовина – авторы, вселяющие в читателя уверенность в том, что всё пугающе сложное может быть не просто доступным, но и занимательным!

Спасибо вам за этот увлекательный экскурс! Я считал, что знаю всё об интеллектуальной собственности – но, читая книгу, убедился, что учению пределов нет!

*Николаас Коро,
главный куратор Исследовательского центра брендменеджмента и бренд-технологий, вице-президент Академии имиджологии России*

С увлечением прочитал часть, посвященную наследованию. Особое удовольствие доставили истории из жизни знаменитостей. Рекомендую тем, кто желает облегчить жизнь потомкам!

*Евгений Петров,
кандидат юридических наук,
эксперт по наследованию*

Закон об авторском праве – платформа деятельности нашей компании, одного из ведущих Российских агрегаторов музыки, видео, аудиокниг и других видов творческого контента; мы работаем с российскими и зарубежными авторами, сотрудничаем с продакшн-компаниями, цифровыми площадками, мобильными операторами.

В развивающемся информационном пространстве понимание основ авторского права стало необходимостью. Не осталось практически ни одной отрасли, где бы не использовалась творческая составляющая, и каждый топ-менеджер должен знать суть авторского права. Творческие идеи помогают создавать новые направления в бизнесе, открывают новые возможности; но правильное их использование без нарушения авторских прав – это тонкая грань, которую нужно видеть и уважать.

Команда, в составе которой потрясающий адвокат, юрист, мой коллега, ставший другом за много лет сотрудничества – Лолита Александровна Вдовина, создали эту книгу, простым языком объясняя нам сложные пути взаимодействия сторон в практических спорах об авторском праве.

Спасибо коллегам за их труд и веру в авторское право!

*Татьяна Карлова,
основатель и генеральный директор компании Digital project*



Глава 1.

РИД КАК ИМУЩЕСТВО И ЦЕННЫЙ АКТИВ

РАЗБЕРЕМСЯ В ТЕРМИНАХ

Результат интеллектуальной деятельности (РИД)

Сокращение РИД не раз встретится вам в этой книге. Этим термином принято обозначать произведения литературы, искусства, науки, изобретения, промышленные образцы, товарные знаки – словом, всё, что создано в результате творческого и умственного труда и выражено в объективной форме. Однако не все РИД охраняются законом – а только объекты интеллектуальной собственности.

Интеллектуальной собственностью (ИС) являются результаты интеллектуальной деятельности, которые указаны в статье 1225 части 4 Гражданского кодекса РФ. Этим объектам предоставлена правовая охрана, на них признаются интеллектуальные права. Важно помнить: список исчерпывающий, то есть перечень объектов ограничен этим списком.

Предметом охраны является именно объективная (материальная) форма нематериальных творений человеческого интеллекта. Изображение на холсте – интеллектуальная собственность. Сам холст, его рама, слой краски – материальный носитель, физический объект, вещь.

Как это ни странно, но права на материальный носитель и интеллектуальные права – это разные вещи. Можно владеть холстом, но не владеть интеллектуальными правами на написанную на нем картину, и наоборот. Права на носитель и воплощенное в нем произведение могут принадлежать разным людям. Так, приобретя диск с записью музыки, вы становитесь собственником этого диска, но не музыки, которая на нем записана. Вы вправе делать что угодно с самим диском, но не вправе изменять, аранжировать и исполнять записанное на нем произведение.

Основные виды интеллектуальных прав

1. Авторское право – на произведения науки, литературы и искусства.
2. Права, смежные с авторскими (смежные права) – на исполнения, фонограммы, сообщения радио- и телепередач организаций эфирного или кабельного вещания; на базы данных (в части их охраны от незаконного извлечения и повторного использования их материалов); на произведения науки, литературы и искусства, обнародованные после их перехода в общественное достояние.
3. Патентное право – на изобретения, полезные модели, промышленные образцы.
4. Право на секрет производства (ноу-хау).
5. Право на средства индивидуализации юридических лиц, товаров, работ, услуг и предприятий – товарный знак, фирменное наименование, географическое указание и наименование места происхождения товара, коммерческое обозначение.
6. Право на селекционные достижения – новые сорта растений и породы животных.

Перечислим самые распространенные РИД, с которыми часто приходится иметь дело юристам и которые наверняка есть (или когда-нибудь будут) у вас:

- литературные произведения – стихи, романы, дневники, статьи, лекции и др.;
- произведения изобразительного искусства – живопись, скульптура, комиксы и др.;
- музыкальные произведения – песни, сонаты, концерты, симфонии и др.;

- базы данных;
- программы для ЭВМ, мобильные приложения;
- исполнения и фонограммы;
- изобретения, полезные модели, промышленные образцы;
- секреты производства (ноу-хау);
- товарные знаки и знаки обслуживания.

Часть имущества, нажитого в браке, а также наследства современного человека составляют цифровые активы – фотографии, видео, тексты, доменные имена. Среди них нередко встречаются РИД, имеющие настоящую коммерческую ценность. Доля таких объектов в общем имуществе супругов и наследственной массе со временем будет только расти.

КРИТЕРИИ РИД

Что нужно, чтобы РИД был признан объектом авторского права и подлежал правовой охране?

- Творческий характер.
- Оригинальность, новизна.
- Объективная форма выражения.
- Возможность воспроизведения.



Эдвард Григ. Начало песни «Первые встречи»

Творчество, оригинальность, новизна

Произведение должно быть создано творческим трудом. Поэтому естественно, что под объектами авторских прав прежде всего понимают произведения науки, литературы и искусства, независимо от достоинств и назначения произведения: созданные по вдохновению на основе оригинальных идей, мыслей, чувств. Оригинальность в данном случае означает, что никто, кроме автора, не смог бы создать точно такое же произведение, даже оказавшись он в точно таких же условиях, с аналогичным объемом знаний и представлений о мире и с тем же набором подручных средств. В творческом произведении всегда отражается личность его создателя. Для авторского труда недостаточно одних только знаний, в этом процессе участвует дух, интуиция, характер и стиль автора.

Однако определить границы творческой составляющей в создании произведения, несмотря на ее крайнюю важность, не всегда возможно. Так, законом охраняются и произведения с минимальным уровнем творчества, например, составные произведения.

Плагиат (когда чужой РИД выдается за свой) – это грубое нарушение авторских прав, наряду с пиратством, но иногда бывает нелегко отличить его от подражания и пародии – объектов авторских прав, и тогда на помощь приходят эксперты – культурологи, филологи, уче-

ные в различных областях знаний. Если возникает спор, является ли произведение авторским или просто заимствовано у кого-то, может быть назначена специальная автороведческая экспертиза.

Объективная форма

Другой критерий охраноспособности – объективная форма, в которой должно быть выражено произведение. Пока идея находится только у вас в голове, на нее не распространяются авторские права. Если вы рассказали о своей идее коллеге, и тот, вдохновившись, написал сценарий или картину – авторские права на произведение возникнут у него. А вот если вы материализовали свою идею, хотя бы схематично изобразив ее на салфетке в кафе при помощи обожженной спички – это уже черновик произведения, результат интеллектуальной деятельности, который подлежит правовой охране.

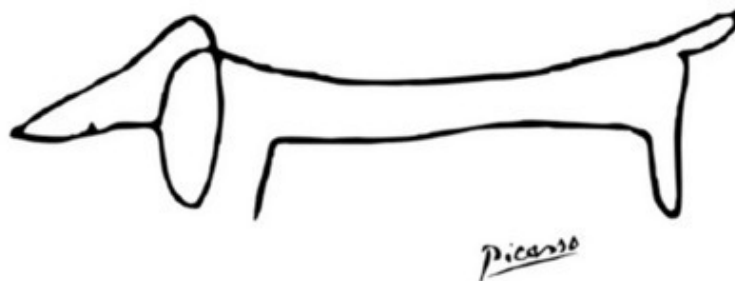

Пабло Пикассо иногда рисовал на скатертях такс, чтобы расплачиваться за еду в ресторанах. По легенде, однажды владелец маленького кафе тоже попросил его нарисовать что-нибудь на салфетке, на что художник ответил: «Я хотел всего лишь заплатить по счету, а не покупать всё ваше заведение».

Возможность воспроизведения

Еще одним признаком авторского произведения является возможность его воспроизведения, тиражирования, копирования, т.е. изготовления одного и более экземпляров в любой материальной форме. Это значит, что произведение должно быть выражено в такой объективной форме, чтобы обеспечить возможность повторения оригинала.

Существует легенда, связанная с композитором А. П. Бородиным, который исполнил дома увертюру к опере «Князь Игорь», но не записал ноты, а вскоре скончался. Считается, что его друг композитор А. К. Глазунов по памяти восстановил увертюру, которую слышал в авторском исполнении на фортепиано.

Ещё раз подчеркнем: не всякий РИД является объектом интеллектуальной собственности. Так, доменные имена или научные открытия – определенно РИД, однако объектами интеллектуальной собственности они не признаются, так как не упомянуты в ст. 1225 ГК РФ.

Защита интеллектуальной собственности отличается в разных странах. Например, у одного и того же автора, в зависимости от страны, на одну и ту же фотографию может быть различный набор прав.

Но в любом случае обладателю интеллектуальных прав противостоят все остальные граждане, обязанные соблюдать его права, то есть без разрешения правообладателя они не вправе использовать результат его творчества. Отсутствие запрета не считается разрешением!

ЦЕННОСТЬ РИД

Результаты интеллектуальной деятельности имеют прежде всего культурную, духовную ценность. Именно благодаря им возможен прогресс, развитие человечества, эстетическое и философское осмысление действительности. Культурная и творческая деятельность – неотъемлемое конституционное право каждого человека, поэтому профессиональный и непрофессиональный творческий работник имеют совершенно одинаковые права на созданную ими интеллектуальную собственность.

Интеллектуальная собственность может иметь огромную рыночную стоимость.

*Каждая торговая марка,
которую вы строите,
увеличивает финансовую ценность
вашего бизнеса намного больше,
чем ваши материальные активы.*

*Калян С. Канканала,
индийский писатель и адвокат по интеллектуальной собственности*

Зарабатывать с помощью РИД можно самым непосредственным образом, продавая их как материальный объект или производя на заказ, то есть просто обменивая на деньги. Но они могут «работать» и косвенным образом, становясь основой успешного производства, служа нематериальным активом или способствуя продвижению как имиджевый продукт.

При этом специфика интеллектуальной собственности такова, что в гражданском обороте участвует как имущественное право на объект интеллектуальной собственности, так и его материальный носитель.

КАК МОЖНО ЗАРАБОТАТЬ НА РИД?

В России коммерциализируется гораздо меньше интеллектуальной собственности, чем в Европе и США. Но такая практика всё равно существует, и довольно обширная, поскольку мы включены в оборот мирового рынка. Для оценки инновационности экономик ВОИС (Всемирная организация интеллектуальной собственности) использует глобальный инновационный индекс (ГИ), учитывающий 80 различных показателей инновационной деятельности. Согласно ГИ 2022 Россия заняла 47 место – из 132 стран мира, участвующих в рейтинге.



Права на РИД могут стать хорошим источником дохода

- Приносить прибыль при публикации и тиражировании РИД.
- Выступать предметом сделки или залога.
- Служить объектом лицензии на использование, проката.
- Участвовать в формировании уставного капитала предприятия.

- Служить рекламой, повышать инвестиционную привлекательность компании.
- Совершенствовать производство в качестве инноваций.

Для целей коммерциализации автор нередко передает исключительное (имущественное) право на РИД другим лицам – пользователям, которые становятся правообладателями. Далее правообладатели могут осуществлять производство и продажу продукции, используя этот РИД.

Скажем, наследник, получивший в наследство исключительное право на книгу, может продать право на ее публикацию и тиражирование издательству или на экранизацию киностудии, получая за это денежное вознаграждение.

Наследники Эдуарда Успенского получают выплаты авторского вознаграждения за использование персонажей его книг (Чебурашки, Крокодила Гены, кота Матроскина и т.д.) в любом виде – в качестве игрушек, принтов для детской посуды, изображений на этикетках сладостей. А также выплаты от использования созданных им произведений, в частности, российской государственной киностудией «Союзмультфильм», с которой у писателя долгое время был при жизни спор об авторских правах.

РИД выступают предметом различных договоров:

- лицензионных договоров;
 - договора об отчуждении исключительного права;
 - договора авторского заказа;
 - договора коммерческой концессии;
 - договора залога;
 - договора проката.
-

Киностудия работала над созданием музыкального полнометражного художественного фильма. По сценарию в нем предполагалось использование фрагментов более 10 песен (музыкальных произведений) разной продолжительности.

Фильм как аудиовизуальное произведение является сложным объектом. У каждого вошедшего в него произведения может быть несколько правообладателей, а использование в фильме музыкального фрагмента любой длительности без согласия правообладателя незаконно.

Во избежание претензий после выхода фильма в прокат, продюсеру важно соблюсти права всех правообладателей вошедших в него произведений. Поэтому в подготовительный период Киностудия заключила лицензионные договоры с каждым правообладателем – авторами музыки и текста (или их наследниками) вошедших в фильм произведений и выплатила им вознаграждение.

Информацию об авторах/правообладателях конкретных песен Киностудия запросила из реестра РАО, где представлено 26 000 российских и 2 000 000 иностранных авторов и правообладателей.

ИНТЕЛЛЕКТУАЛЬНЫЕ ПРАВА, АВТОРСКИЕ ПРАВА

Интеллектуальные права включают в себя (ст. 1226 ГК РФ):

- **личные неимущественные права** – права, которые непосредственно связаны с личностью автора, не могут передаваться и отчуждаться третьим лицам – право авторства; право автора на имя; право на неприкосновенность произведения; право на обнародование произведения,

- **исключительное (имущественное) право** – право автора использовать произведение в своих целях, в том числе коммерческих (передавать, отчуждать и распоряжаться любым другим способом), позволять или запрещать это другим лицам,

- **иные права** – права, которые могут быть установлены в отношении отдельных РИД, не относятся ни к исключительному праву, ни к личным неимущественным правам, связаны с личностью автора, неотчуждаемы, но могут принадлежать другому лицу (наследнику):

право следования и право доступа, действующие в отношении произведений искусства,

право на вознаграждение за служебные РИД,

право автора музыкального произведения, использованного в аудиовизуальном произведении,

право на получение вознаграждения за публичное исполнение либо сообщение в эфир или по кабелю аудиовизуального произведения

и другие.

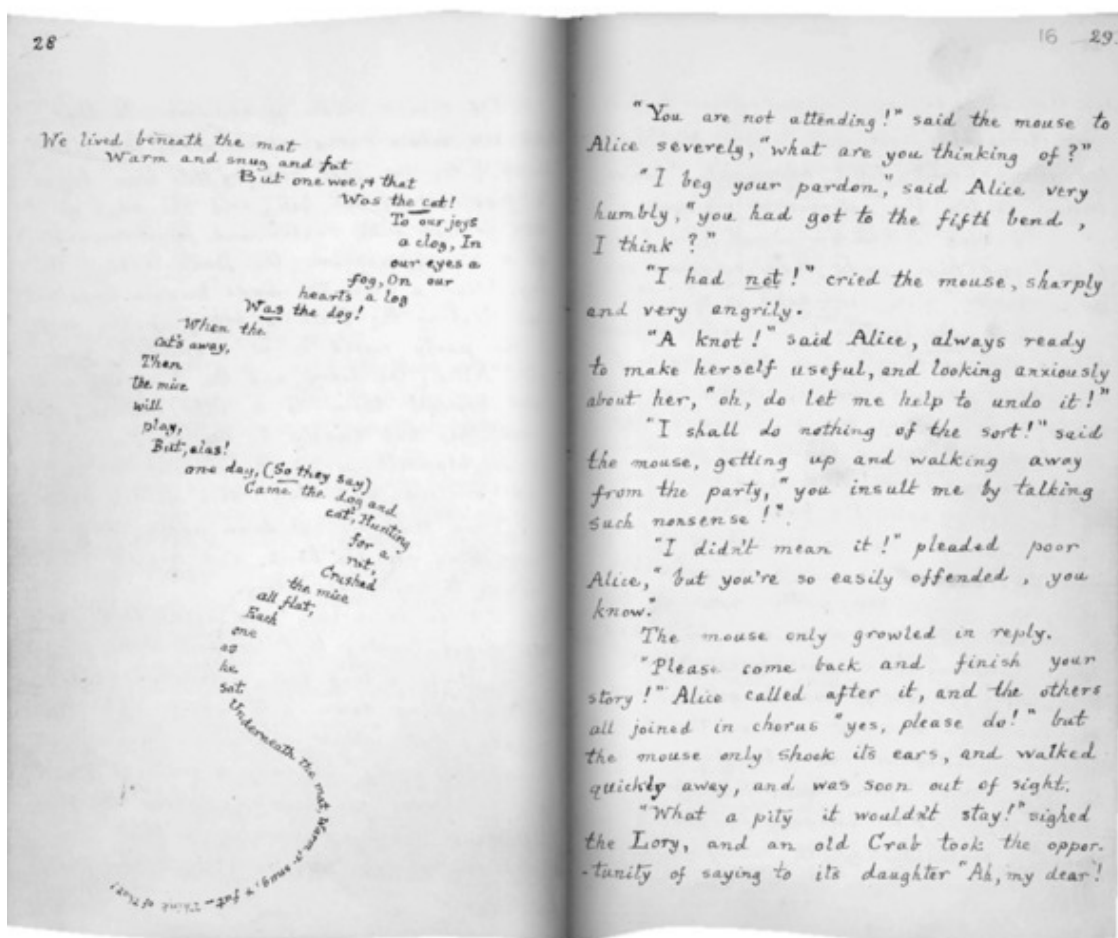

Льюис Кэрролл.
Рукопись «Алисы в стране чудес»

Видами интеллектуальных прав, в зависимости от типа интеллектуальной собственности, являются: авторские права, смежные права, патентные права, права на средства индивидуализации, права на нетрадиционные объекты интеллектуальной собственности – селекционные достижения, секрет производства (ноу-хау), топологии интегральных микросхем.

Авторские права – это интеллектуальные права на произведения науки, литературы и искусства; возникают у автора, творческим трудом создавшего произведение; заключаются в том, что только автор может использовать произведение по своему усмотрению, запрещать или разрешать использование другим; включают исключительное право на произведение и личные неимущественные права.



КТО СТАНЕТ ВЛАДЕЛЬЦЕМ ПРАВ НА РИД?

Автор

Это физическое лицо, творческим трудом которого создан результат интеллектуальной деятельности – произведение науки, литературы, искусства. Обычно его имя указывается на оригинале или экземпляре произведения. Именно он является обладателем авторских прав на созданное им произведение. Законное распоряжение произведением возможно только с разрешения автора.

Автором музыки и слов известных песен «Одна надежда на любовь!», «Смс» (музыкальных произведений со словами) является создавший их музыкант – композитор и поэт Игорь Николаев.

Соавторы

У одного РИД может быть несколько авторов.

Соавторы – это люди, создавшие РИД совместным творческим трудом, независимо от того, образует ли такое произведение неразрывное целое или состоит из частей, каждая из которых имеет самостоятельное значение.

Не признаются соавторами лица, не внесшие личного творческого вклада в создание РИД: например, оказавшие автору только техническую, консультационную, организационную или материальную помощь, способствовавшие оформлению прав на РИД, осуществлявшие контроль за выполнением творческих работ. Автор части произведения, имеющей самостоятельное значение, может использовать ее по своему усмотрению, независимо от частей, созданных другими соавторами.

Соавторство может быть двух видов. Делимое (или раздельное) – если РИД состоит из частей, каждая из которых имеет самостоятельное значение и авторство, как музыка и текст песни. Неделимое (или нераздельное) – если РИД образует неразрывное целое, например, результат труда творческого коллектива писателей – братьев Аркадия и Бориса Стругацких.

Композитор Игорь Николаев и поэт Павел Жажин стали соавторами многих популярных песен: «Сто друзей», «Там нет меня», «Королевство кривых зеркал» и других.

В творческом супружеском союзе композитора Александры Пахмутовой и поэта Николая Добронравова за 60 лет создано десятки прекрасных песен, среди которых «Нежность», «Я не могу иначе», «Надежда», «Беловежская пуца».

Для возникновения авторских прав при делимом соавторстве необходимо заключение соглашения о соавторстве. При расторжении соглашения или истечении срока действия делимое соавторство прекращается, и остаются права каждого автора на созданные ими части. Без соглашения делимого соавторства нет!

При неделимом соавторстве созданное произведение используется соавторами совместно. Неделимое соавторство не может быть прекращено соглашением сторон. Если произведение образует неразрывное целое, ни один из соавторов не имеет права безосновательно запретить его использование.

Доходы от совместного использования произведения распределяются между всеми соавторами в равных долях. Однако соавторы могут изменить как порядок распоряжения исключительным правом, так и порядок распределения доходов, заключив соглашение между всеми соавторами.

Джон Леннон и Пол Маккартни были соавторами песен для Битлз (Beatles) и с самого начала заключили соглашение о разделе доходов от использования песен – 50/50, независимо от того, какой вклад каждый из них внес в их создание. Так Леннон получил 50% доходов от Yesterday, хотя написал и исполнил ее Маккартни самостоятельно.

Работодатель автора (служебное произведение)

Если создание произведения входило в обязанности работника по трудовому договору, должностной инструкции или гражданско-правовому договору – это служебное произведение. Исключительное право принадлежит работодателю, а работник получает вознаграждение сверх обычной заработной платы. Например, автор статей работает в издательстве редактором, с ним заключен трудовой договор, и написание статей входит в его трудовые обязанности. Он получает зарплату, премии, подчиняется трудовому распорядку. Написанные им статьи являются служебными произведениями, а право распоряжения ими (исключительное право) принадлежит издательству – работодателю.

У работодателя есть 3 года на то, чтобы начать использовать произведение, либо передать исключительное право на него другому лицу, либо сообщить автору о сохранении произведения в тайне. Если всего этого не произошло, по истечении 3-х лет исключительное право на произведение возвращается автору.



Cover sketch for the magazine *L'Habitation pratique*. 1903.

Альфонс Муха.
Набросок для обложки журнала

Право на вознаграждение за служебное произведение неотчуждаемо и его нельзя передать по наследству. Но если автору было начислено, но не выплачено вознаграждение, оно должно достаться наследникам.

Бывает так, что автор создал произведение в рабочее время и на средства работодателя, но не по его заданию и не по должностной инструкции. В этом случае все права остаются у автора, но он обязан компенсировать работодателю затраты, а также предоставить ему право использования этого произведения на условиях договора простой (неисключительной) лицензии.

Если между работником и работодателем не было соответствующего договора, работник должен письменно уведомить работодателя о создании РИД, в отношении которого возможна правовая охрана.

Пределы использования служебного произведения и условия выплаты вознаграждения определяются договором между работодателем и автором, а в случае спора – судом. При наличии спора между работником и работодателем о том, является ли конкретное изобретение, полезная модель или промышленный образец служебным, бремя доказывания лежит на работодателе.

И, разумеется, вдумчивый работодатель и предусмотрительный автор могут составить соглашение о любом ином использовании служебных произведений. За консультацией в каждом конкретном случае можно обратиться к адвокату.

Приобретатель (покупатель)

*Не продается вдохновенье,
Но можно рукопись продать.*

А. С. Пушкин, «Разговор книгопродавца с поэтом»

Исключительное право на произведение можно получить, купив его у автора или другого правообладателя. Это делается на основании договора авторского заказа, договора об отчуждении исключительного права на РИД, договора дарения.

При этом новый владелец может использовать исключительное (имущественное) право на произведение по своему усмотрению. Однако личные неимущественные права автора – право авторства, право на имя, право на неприкосновенность произведения – навсегда принадлежат автору – купить их нельзя, они неотчуждаемы и непередаваемы.

Супруг автора

Если один из супругов является автором произведения, то он обладает и всеми авторскими правами на него. Супруг/супруга автора не может иметь притязаний на созданный объект – ни на авторство, ни на половину его стоимости. При распоряжении исключительным правом на объекты, созданные в браке, согласие второго супруга не требуется.

А вот доходы от использования этого объекта являются совместной собственностью супругов, и распоряжаются такими доходами муж и жена по обоюдному согласию. Доходы супругов от использования результатов интеллектуальной деятельности – это доходы, получаемые супругом, обладателем исключительного права на РИД: например, вознаграждение от использования произведений или изобретений.

Если ни один из супругов не был автором какого-то РИД, а супруги приобрели его в браке (например, заказали рисунки и музыку по договору авторского заказа для своего обучающего курса) – это общее имущество супругов, и оно подлежит разделу.

Но существует такой замечательный инструмент, как брачный договор, которым можно установить особый режим для исключительного (имущественного) права. Например, предусмотрев, что:

- исключительное право на РИД, созданные в браке, принадлежит обоим супругам, либо
- доходы от использования РИД, созданных одним из супругов в браке и полученные им в период брака (например, гонорары за комиксы), принадлежат только ему.

Важно: в брачном договоре нельзя предусмотреть переход личных неимущественных прав ко второму супругу, а также совместно обладать ими.

Подробнее о РИД как имуществе супругов мы расскажем в Главе 2.

Наследники автора

Наследниками интеллектуальной собственности могут стать как физические, так и юридические лица – фонды, музеи, университеты, организации.

По наследству переходят не все интеллектуальные права. Личные неимущественные права (право авторства, право на имя, право на неприкосновенность произведения) не могут быть переданы наследникам, даже если этого хотел автор.

Наследуются принадлежащие наследодателю на день открытия наследства исключительное право, а также иные имущественные права авторов (правообладателей). Наследование происходит по закону или по завещанию.

Итак, наследодатель остается автором, а наследники в течение срока действия исключительного права получают выгоду от использования произведения. После этого произведение переходит в общественное достояние.

Подтверждением прав наследников на перешедшее к ним имущество наследодателя является свидетельство о праве на наследство, получаемое после смерти автора (правообладателя) у нотариуса.

Исключительное право на объекты авторского права включается в состав наследства без подтверждения какими-либо документами, поскольку для возникновения, осуществления и защиты авторских прав не требуется регистрация или осуществление иных формальностей. Однако, на практике часто возникают вопросы, связанные с подтверждением авторства на тот или иной РИД /временного приоритета создания произведения. Если возникает спор о принадлежности наследодателю исключительного права на произведение, авторство наследодателя может быть подтверждено любыми доказательствами, а приобретение исключительного права – доказательствами, подтверждающими соответствующие сделки (покупку, дарение, наследование).

Наследниками по закону становятся родственники и члены семьи ушедшего из жизни автора. В первую очередь к наследованию призываются дети, супруг и родители наследодателя (наследники первой очереди). Если таких не нашлось, призываются наследники второй и последующих очередей по правилам очередности, установленным законом.

Наследников может быть несколько (так сложилось, например, в отношении творческого наследия Владимира Высоцкого, Александра Вертинского, Роберта Рождественского), и тогда они распоряжаются РИД совместно. Договор об использовании унаследованных объектов интеллектуальной собственности должен заключаться с каждым из наследников, иначе использование окажется незаконным.

Наследники могут заключить между собой соглашение и установить в нем иные условия использования интеллектуальных прав, распределения доходов от их совместного использования или предоставить право распоряжения правами на РИД одному из наследников.

Перед съемками телевизионного фильма «За полчаса до весны» о жизни Владимира Мулявина («Песняры») в рамках социально-творческого заказа к нам обратилось Белорусское ООО «Первая КиноВидеоКомпания» по поводу так называемой «очистки прав», то есть заключения лицензионных договоров с правообладателями (авторами/наследниками авторов) музыкальных произведений, фрагменты которых вошли в сценарий фильма.

Авторам фильма не удалось до конца реализовать свой замысел, поскольку некоторые любимые многими песни по разным причинам не вошли в фильм: песня «Вологда» – не удалось связаться с одним из четырех наследников автора музыки Б. Мокроусова; песня «Уральская рябинушка» – не нашли наследников автора слов М. Филипенко (они не обращались в РАО); песня «Будьте здоровы, живите богато...» – у наследницы автора музыки И. Любана отсутствовало правомочие, подтвержденное свидетельством о праве на наследство.

В то же время у В. Баснера, автора музыки к песне «Березовый сок», было 4 наследника, однако трудностей с передачей прав на использование произведения не возникло, поскольку

они выбрали одного наследника, который представлял интересы всех остальных и заключал лицензионные договоры от имени всех наследников.

Подробнее о РИД как наследстве поговорим в Главе 3.

КАКИЕ ПРАВА ЕСТЬ У ВЛАДЕЛЬЦА РИД

Правовая охрана объектов авторского права возникает в силу самого факта создания произведения, в отличие от тех РИД, которым требуется государственная регистрация или соблюдение иных формальностей. В добровольном порядке можно зарегистрировать некоторые произведения – например, программу для ЭВМ и базы данных (подробную информацию по каждому виду РИД вы найдете в Справочнике во второй части книги).



Валентин Серов.

Эскиз к портрету княгини О. Орловой

В отличие от права собственности на вещи (владение, пользование и распоряжение), интеллектуальные права относятся к нематериальному (творческому) результату интеллектуальной деятельности и не зависят от права собственности на материальный носитель (вещь), в котором выражен этот результат. Соответственно, переход права собственности на вещь не влечет одновременного перехода интеллектуальных прав.

Конечно, это парадокс! С одной стороны, авторское произведение должно быть выражено в материальной форме, а с другой – может в каком-то смысле функционировать отдельно от материального носителя.

В России владельцам интеллектуальной собственности принадлежат интеллектуальные права трёх категорий:

- личные неимущественные права;
- исключительное право (имущественное);
- иные права, связанные с использованием авторского произведения.

Личные неимущественные права

Большое число неимущественных прав автора РИД неразрывно связано с его личностью:

- право авторства (то есть непосредственно право быть автором произведения);
- право на имя (право быть упомянутым как автор, указывать свое имя или псевдоним на произведениях – литературных, музыкальных, художественных, научных, на моделях и промышленных образцах, а также публиковать их анонимно);
- право на наименование (если речь идет о селекционных достижениях);
- право на неприкосновенность произведения, исполнения;
- право на обнародование произведения;
- право на отзыв произведения.

«Иные права» – право следования и право доступа (действуют в отношении произведений искусства).

Право на неприкосновенность и право на обнародование произведения переходят к наследникам в ограниченном виде, остальные виды этих прав по наследству не переходят. Авторство и имя автора охраняются бессрочно.

В сфере интеллектуальных прав имеются три права, также неразрывно связанные с личностью автора. Они неотчуждаемы (их нельзя продать), но переходят по наследству:

- право следования (право автора произведения изобразительного искусства (картины, скульптуры и т.п.) получать определенный процент от суммы публичных перепродаж оригинала произведения);
- право автора музыкального произведения, включенного в аудиовизуальное произведение, на получение вознаграждения;
- право на получение вознаграждения авторами служебных РИД.

Личные неимущественные права объединяет то, что они неотчуждаемы от личности автора и непередаваемы даже при передаче другому лицу исключительного права на произведение или предоставление права использования произведения. Фактически автор обладает личным неимущественным правом, но не может распоряжаться им и отказаться от него.

Разберем подробнее права, с которыми возникает больше всего юридических «приключений».

Право на неприкосновенность произведения. Это запрет на внесение без согласия автора изменений, сокращений и дополнений, снабжение иллюстрациями, предисловием, послесловием, комментариями или пояснениями, особо подчеркивается недопустимость искажения, способного нанести ущерб чести и достоинству автора.

Право на неприкосновенность произведения прекращается в момент смерти автора. После смерти автора разрешается снабжение произведения (при его законном использовании) иллюстрациями, предисловием, послесловием, комментариями или иными пояснениями, если при этом не наносится ущерб чести и достоинству автора. Соответствующее разрешение выдается наследником.

Право на обнародование произведения. Это право на совершение действия, которое впервые делает произведение доступным для всеобщего сведения путем опубликования, публичного показа, публичного исполнения, сообщения в эфир или по кабелю и т. д. Всё это имеют право сделать наследники, если по какой-то причине автор не успел, не сумел или не захотел сделать самостоятельно при жизни.

*Если творческий человек крадет твою идею, он убивает свои творческие способности. Если он крадет твоё искусство, он убивает своё искусство. Если он делает его доступным для всего мира, это не создаст того воздействия, которое мог бы создать ты, потому что не исходит из нужного источника.
Майкл Бэсси Джонсон, современный африканский драматург и философ*

Право доступа. Даже если произведение изобразительного искусства продано (не важно – частному лицу, галерее или промышленному холдингу), автор вправе требовать от собственника оригинала осуществлять право доступа с целью воспроизведения своего произведения (фотографирования, снятия копий); автор произведения архитектуры всегда имеет право осуществлять фото- и видеосъемку своих произведений, где бы они ни находились.

Право следования. Особые правила закреплены в отношении права следования. Если автор продал оригинал (по договору об отчуждении исключительного права), а произведение перепродается дальше, и в качестве продавца, покупателя или посредника участвует галерея изобразительного искусства, художественный салон, магазин или иная подобная организация, автор имеет право на получение от продавца вознаграждения в виде процентных отчислений от цены перепродажи. Размер отчислений зависит от цены произведения и других факторов.

Право следования также действует и в отношении авторских рукописей (автографов) литературных и музыкальных произведений. Музыкальная рукопись – это написанное от руки на бумаге, пергаменте, другом материале музыкальное произведение в нотной записи; может содержать текст и изображение; если содержит почерк композитора – называется автографом.

Кроме того, после смерти автора это право переходит к наследникам, поскольку является имущественным. Это означает, что при каждой перепродаже оригинального авторского изделия организации или индивидуальному предпринимателю необходимо выплачивать наследникам процент от стоимости перепродажи.

Во многих странах это право не работает, поскольку затруднительно в применении.

Право на отзыв. Это возможность отказаться от решения об обнародовании произведения до его фактического обнародования, например, в последний момент автор вправе передумать и не демонстрировать публике свое произведение. Но при одном условии: автор обязан возместить убытки, причиненные таким решением лицу, которому было отчуждено исключительное право на произведение или предоставлено право использования произведе-

ния. Исключение здесь составляют программы для ЭВМ, служебные произведения и произведения, вошедшие в сложный объект (например, нельзя отозвать песню, уже ставшую саундтреком к сериалу).

Исключительное право на РИД

Исключительное право на РИД относится к имущественным правам гражданина и первоначально возникает у автора. Того, кто обладает таким правом, называют правообладателем; им может быть физическое лицо, юридическое лицо и даже государство.

Правообладатель вправе использовать РИД в любой форме любым не противоречащим закону способом. Правообладатель может по своему усмотрению разрешать или запрещать другим лицам использование РИД.

Так, правообладателю объекта авторского права принадлежит право использовать произведения науки, литературы и искусства в коммерческих или некоммерческих целях, т.е. в целях извлечения прибыли и без таковой, любыми не противоречащими закону способами, в том числе: воспроизводить и распространять произведение, публично показывать и исполнять его, сообщать в эфир, по кабелю и ретранслировать, переводить, перерабатывать, импортировать и отдавать в прокат, доводить до всеобщего сведения, практически реализовывать проект.

Распоряжение исключительным правом

Правообладатель может распоряжаться исключительным правом на любой РИД: литературное произведение, картину, статью, программу для ЭВМ, товарный знак, полезную модель и др. Для каждого способа распоряжения предусмотрены разные виды договоров, самыми распространенными из которых являются следующие:

- договор об отчуждении исключительного права – передача правообладателем другому лицу (приобретателю) исключительного права на РИД в полном объеме;
- лицензионный (сублицензионный) договор – предоставление права использования РИД или средства индивидуализации в установленных пределах, исключительное право не переходит к лицензиату. Лицензия может быть исключительной и простой (неисключительной);
- договор коммерческой концессии (франчайзинга) – предоставление права использования в предпринимательской деятельности комплекса исключительных прав (на товарный знак, секреты производства и другие РИД);
- договор авторского заказа на создание РИД – создание автором произведения по заказу заказчика;
- договор залога исключительного права на РИД или средство индивидуализации – обеспечение исполнения обязательств правообладателя. Важно: залогодатель не вправе отчуждать исключительное право без согласия залогодержателя!

Американский музыкант Билл Дис незадолго до своей смерти в 2012 г. упомянул в интервью, что всё еще получает от 100 до 200 тысяч долларов в год в виде роялти от использования песни Oh Pretty Woman спустя почти 50 лет после ее написания. Примерная стоимость песни оценивается в 19,75 миллиона долларов.

Английский музыкант и певец Стинг благодаря своей песне Every Breath You Take получает около 2 000 долларов в день (730 000 в год) в виде роялти.

Правообладатель самостоятельно решает, как распорядиться исключительным правом на объекты интеллектуальной собственности: разрешить всем использовать бесплатно или тре-

бовать деньги, а также может никому не давать право использовать объект даже за вознаграждение.

Обратите внимание! В отношениях между коммерческими организациями не допускается безвозмездное отчуждение исключительного права (ст. 1234 ГК РФ). Порой даже специалисты об этом забывают.

Защита исключительных прав

Использование РИД или средства индивидуализации без согласия правообладателя признается незаконным. К лицу, нарушившему интеллектуальные права на РИД, применяются меры гражданской, административной и уголовной ответственности. Другие лица не могут использовать соответствующие РИД или средства индивидуализации без согласия правообладателя, при этом отсутствие запрета не считается разрешением!

Есть несколько исключений, предусмотренных ГК РФ: разрешены некоторые случаи бесплатного использования без согласия правообладателя (в англоговорящих странах это именуется *fair use*, «добросовестное использование»), например, цитирование, пародия, применение в научных или образовательных целях.

Если интеллектуальные права нарушены, то по требованию правообладателя, РАО и других лиц они могут защищаться следующими способами: признание права, восстановление существовавшего до нарушения права положения, пресечение нарушающих право действий, компенсация морального вреда, публикация решения суда о допущенном нарушении. В зависимости от вида РИД могут применяться и другие способы защиты.

К ответственности привлекаются виновные лица, а отсутствие вины доказывает нарушитель.



КАК ПОДТВЕРДИТЬ СВОИ ПРАВА НА РИД

Если РИД – объекты авторского права

К этой группе относятся произведения литературы, науки и искусства.

Авторские права возникают у гражданина с момента создания произведения, и законом не предусмотрена государственная регистрация авторских прав, то есть формальная процедура по подтверждению времени создания произведения. Автором по умолчанию считается лицо, указанное в качестве автора на оригинале или экземпляре произведения (презумпция авторства).

Каждый имеет право на защиту моральных и материальных интересов, вытекающих из любой научной, литературной или художественной продукции, автором которой он является.

Из Всеобщей декларации прав человека, ООН

Однако если вдруг кто-то пытается оспорить ваше авторство, лучше быть готовым подтвердить факт принадлежности вам исключительного права. Вот какие доказательства примет суд:

- черновики, наброски произведения;
- показания свидетелей;
- объяснения лиц, участвующих в деле;
- договоры – лицензионные, об отчуждении исключительного права на произведение, договор авторского заказа, договор на разработку программы для ЭВМ;
- экземпляры опубликованных произведений с указанием имени автора;
- заказные письма и бандероли с произведением, отправленные автором по своему адресу и хранившиеся нераспечатанными;
- письмо с произведением, отправленное самому себе или другому лицу по электронной почте;
- скопированный на носитель (диск или флеш-карту) файл, содержащий произведение, который хранился без внесения изменений, поскольку в свойствах файла указано время создания и время последних изменений – то есть, собственно, дата создания произведения;
- экземпляр произведения, сохраненный в банковской ячейке;
- сведения о музыкальных произведениях из РАО (Российского авторского общества);
- свидетельство о депонировании произведения, что позволяет зафиксировать временной приоритет авторского права до обнародования созданных произведений;
- свидетельство о регистрации программы для ЭВМ и базы данных в Роспатенте;
- свидетельство международной регистрации прав (если вам довелось «пристроить» свое произведение в Библиотеку Конгресса США);
- свидетельство предъявления рукописи нотариусу (нотариус совершает на двух копиях произведения удостоверительную надпись, где указано время предъявления произведения, и одну копию хранит у себя);
- справка о первой трансляции аудио-произведения по радио;
- справка о первой демонстрации кино-/фото-произведения в кинотеатре/галерее, где проходил первый показ;
- справка об авторстве на произведение изобразительного искусства по запросу в Союз художников России;
- справка об авторстве на литературное произведение по запросу в Союз писателей России.

Знак копирайта (Copyright ©)

Это знак охраны авторского права, символ авторского права.

Используется с именем и фамилией физического лица или наименованием юридического лица, которому принадлежат авторские права, а также с указанием года публикации или диапазона дат.

- © Р. Ромашов, 2021 г.
- © ООО Издательство «Аванпост-Прим», 2015—2017.

Знак охраны авторского права используется автором/правообладателем для оповещения о том, что авторские права на произведение защищены. Но отсутствие такого знака на экземпляре произведения (как российского, так и иностранного автора) не лишает это произведение правовой охраны.

Юридическое значение знака лишь косвенное: он свидетельствует о том, что проставившее его лицо считает себя владельцем авторских прав на произведение и заявляет об этом.

Депонирование

Этим вопросом занимаются онлайн-сервисы: n'RIS (АО «Национальный реестр интеллектуальной собственности»), IREG (ООО «Айрег», интеллектуальный регистратор интеллектуальных прав), ВОИС (Всероссийское общество интеллектуальной собственности), а также творческие союзы и организации, специализирующиеся на депонировании авторского права. Процедура электронного депонирования представляет собой прием и хранение файла с РИД в зашифрованном виде в защищенной ячейке.

Удостоверение времени предъявления документов, в том числе в электронном виде – услуга, аналогичная депонированию, которую предоставляют многие нотариусы. Один из экземпляров произведения с удостоверительной надписью остается у автора, второй будет храниться у нотариуса. Нотариально удостоверенный документ обладает повышенной доказательственной силой.

Нотариус также может принять на хранение документы по описи (один экземпляр хранится у него, другой выдается лицу, сдавшему документы на хранение) или без описи, если они упакованы надлежащим образом: нотариус скрепляет упаковку, на ней ставятся подписи нотариуса и лица, сдавшего документы. Документ в упаковке, запечатанной нотариусом и вскрытой в ходе судебного или наследственного дела, будет являться надежным доказательством.

По сути, не важно, кто из уполномоченных лиц или организаций зафиксирует для вас время предъявления произведения. Депонирование подходит всем создателям объектов интеллектуальной собственности в области авторского или смежных прав, поскольку подтверждает право и устанавливает временной приоритет.

Если РИД – программы для ЭВМ, базы данных

Такие объекты авторского права регистрируются Федеральной службой по интеллектуальной собственности (Роспатент) в добровольном порядке в официальном государственном Реестре, и сведения о них считаются достоверными, пока не доказано иное.

Переход исключительного права на зарегистрированную программу для ЭВМ или базу данных другому лицу по договору или без договора, в том числе при заключении лицензионного договора, подлежит государственной регистрации в Роспатенте.

С 29 июня 2023 года введена обязательная регистрация в Роспатенте залога исключительного права на зарегистрированную программу для ЭВМ и базу данных.

Если РИД – объекты патентных прав

Это результаты интеллектуальной деятельности в сфере науки и техники: изобретения, полезные модели, промышленные образцы. Подтверждающий права документ – патент – удостоверяет приоритет, авторство и исключительное право автора/правообладателя.

Для получения этого документа необходимо обратиться в Роспатент, заполнить заявление, оплатить пошлины и ждать решения. Процесс может занять 12—18 месяцев. Переход исключительного права на изобретения, промышленные образцы и полезные модели также подлежит государственной регистрации.

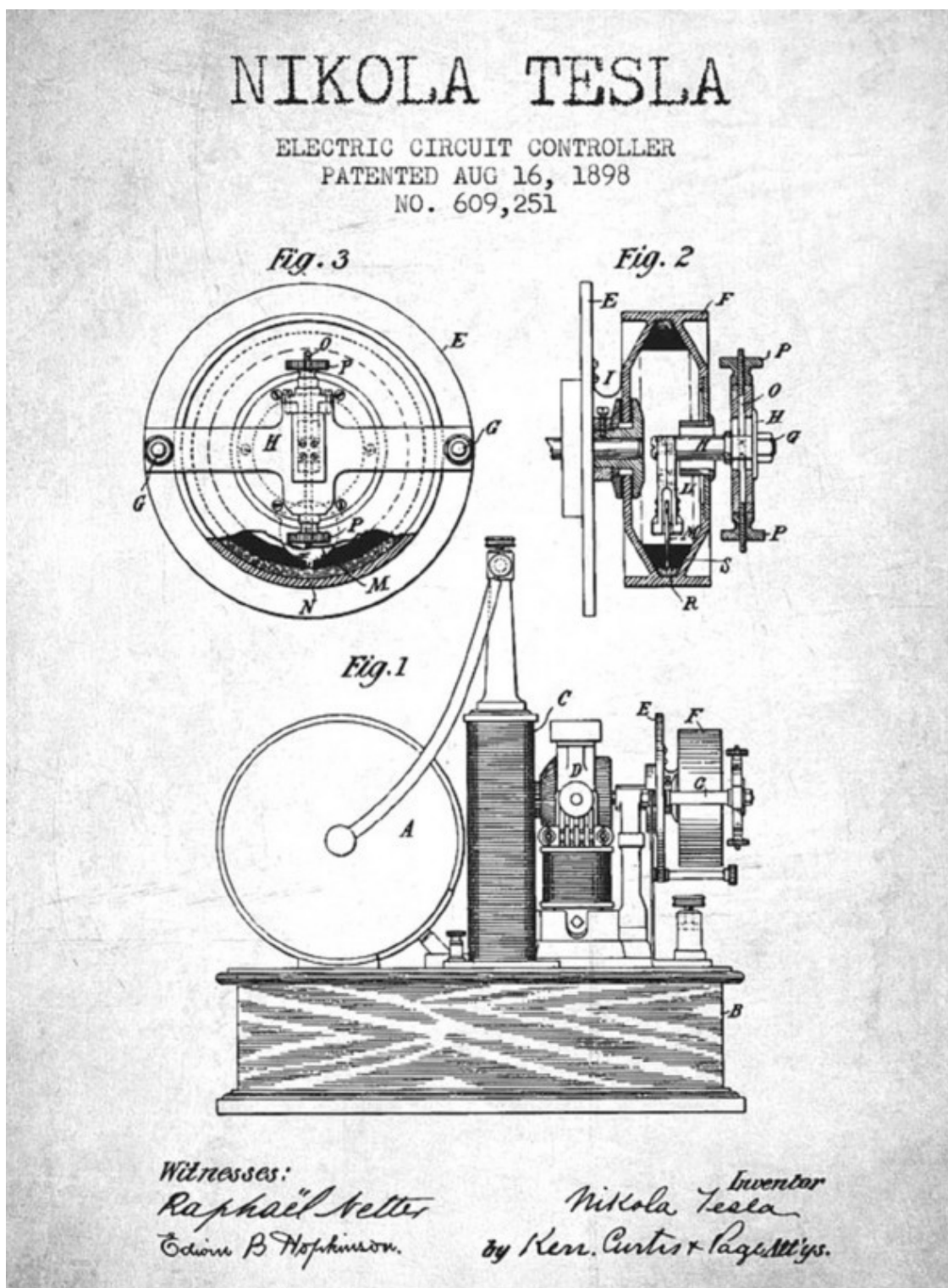

Никола Тесла.

Патентный чертеж контроллера электрической цепи

Если РИД – «нетрадиционные объекты»

К «нетрадиционным объектам» интеллектуальной собственности относят охраняемые РИД, не подпадающие под авторские, смежные и патентные права и имеющие особое правовое регулирование в силу своей специфики, а именно:

- секреты производства (ноу-хау);
- селекционные достижения;
- топологии интегральных микросхем.

Подробную информацию о таком объекте, как секрет производства, вы найдете в Справочнике во второй части книги.

Селекционные достижения как объекты прав – это сорта растений и породы сельскохозяйственных животных, зарегистрированные в Государственном реестре охраняемых селекционных достижений, что подтверждается патентом, выданным Министерством сельского хозяйства РФ. Автору селекционного достижения принадлежат право авторства и исключительное право.

Интегральные схемы используются в различных приборах, машинах и механизмах. Автору принадлежат право авторства и исключительное право, а также иные права, в частности, право на вознаграждение за служебную топологию. Пример топологии: система «Умный дом».

Если РИД – средства индивидуализации юридических лиц, товаров, работ, услуг и предприятий.

Особые правила установлены для средств индивидуализации, к которым относятся фирменное наименование, товарный знак и знак обслуживания, географическое указание и наименование места происхождения товара, коммерческое обозначение.

В большинстве случаев их правообладателем является юридическое лицо, но правами на коммерческое обозначение и товарный знак может также обладать индивидуальный предприниматель.

Фирменное наименование содержит организационно-правовую форму (например, Общество с ограниченной ответственностью «Метеор»), определяется в его учредительных документах и включается в ЕГРЮЛ (Единый государственный реестр юридических лиц) при государственной регистрации юридического лица. Фирменное наименование не отчуждается, право его использования не передается другому лицу.

Коммерческое обозначение не является фирменным наименованием, не подлежит регистрации, его указание в учредительных документах не обязательно. Оно используется как название, под которым компанию будут узнавать потребители и партнеры.

Наличие права на коммерческое обозначение подтверждается выписками из ЕГРЮЛ, ЕГРН, содержащими информацию о составе предприятия как единого имущественного комплекса. Исключительное право на коммерческое обозначение может перейти к другому лицу только в составе предприятия, для индивидуализации которого оно используется.

Средствами индивидуализации производимых товаров юридических лиц и ИП являются товарные знаки, а выполняемых работ или услуг – знаки обслуживания.

Товарные знаки регистрируются ФИПС – Федеральным институтом промышленной собственности, структурным подразделением Федеральной службы по интеллектуальной собственности (Роспатента).

Размещение товарного знака в доменном имени входит в сферу исключительного права на товарный знак.

НЕОХРАНЯЕМЫЕ ОБЪЕКТЫ

Авторские права не распространяются на идеи, концепции, принципы, методы, процессы, системы, способы, решения технических, организационных или иных задач, открытия, факты, языки программирования.

Если вся вновь возникающая информация окажется платной (как хотят поборники нынешних законов о праве копирования), развитие человечества если не остановится вовсе, то по меньшей мере многократно замедлится. Что ударит по всем видам творчества, включая охваченные законодательной защитой.

Анатолий Вассерман, российский журналист и политический деятель

Не являются объектами авторского права **официальные документы** государственных органов, законы, нормативные акты, судебные решения, иные материалы законодательного, административного и судебного характера; официальные документы международных организаций, официальные переводы; **государственные символы и знаки** (гербы, флаги, ордена и т.п.); **произведения народного творчества** (фольклор), не имеющие конкретного автора; **информационные сообщения** о фактах и событиях (новости дня, программа телепередач, расписание движения транспорта и т.п.).

Научные открытия, теории, математические методы, решения, заключающиеся только в предоставлении информации, являются общественным достоянием.

Не могут быть объектами патентных прав (изобретения, полезные модели) интеллектуальные решения, противоречащие общественным интересам; принципам гуманности; принципам морали, в частности: способы клонирования человека; способы модификации генетической целостности клеток зародышевой линии человека; использование человеческих эмбрионов в промышленных и коммерческих целях; иные.

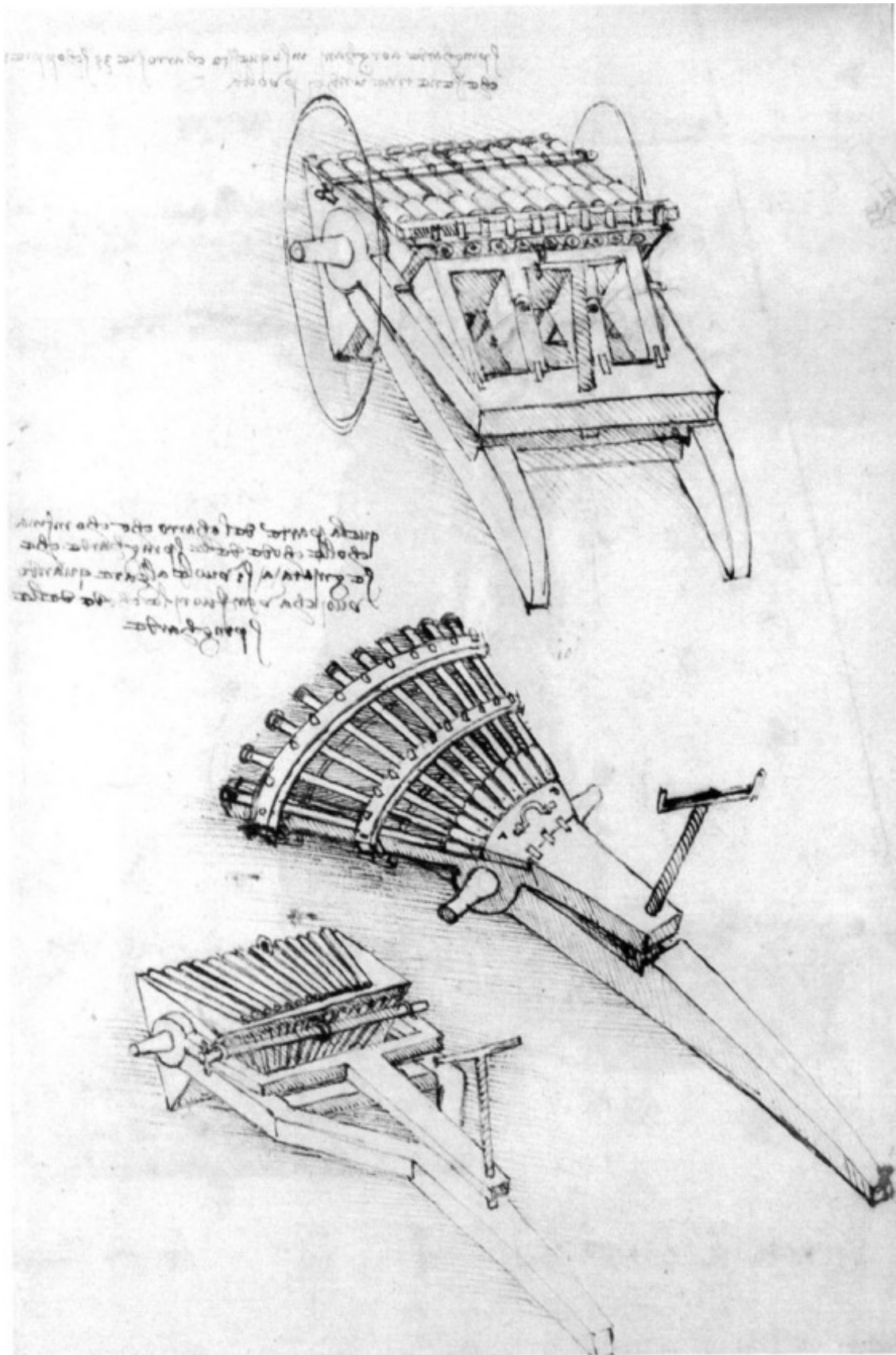

Леонардо да Винчи.
33-ствольная пушка

Сведения, составляющие государственную тайну, в том числе полезные модели и промышленные образцы, такие как средства вооружения, не охраняются ввиду прямого указания закона. Это связано с их незначительным вкладом в технический прогресс, а также с тем, что по своей сути они относятся к решениям, противоречащим общественным интересам, принципам гуманности и морали.

Не могут быть объектами патентных прав **способы клонирования человека**; способы модификации генетической целостности клеток зародышевой линии человека; использование человеческих эмбрионов в промышленных и коммерческих целях; иные решения, противоречащие общественным интересам, принципам гуманности и морали. Формально основная причина, которая препятствует клонированию человека, – это недостаточное изучение биологических и социальных последствий клонирования, отсутствие необходимых научных знаний; но не будем сбрасывать со счетов и духовный аспект подобных экспериментов.

Документация для строительства. Функционально-технологические, конструктивные и инженерно-технические решения не являются объектами авторских прав и сами по себе не могут охраняться авторским правом. Исключение в этом ряду составляет только архитектурный проект как художественное произведение, поскольку именно в нем выражен авторский замысел архитектурного объекта, его внешнего и внутреннего облика, пространственной, планировочной и функциональной организации, зафиксированный в архитектурной части документации для строительства и реализованный в построенном архитектурном объекте.

Методика, существующая только в виде концепции или идеи, не является объектом интеллектуальной собственности; а выраженная в виде учебного пособия, книги, сборника задач, набора изображений и фотографий, электронных материалов, программы для ЭВМ может быть защищена авторским правом.

Регистрация в Роспатенте также является способом защиты образовательной методики (способа обучения) – здесь действуют те же механизмы, что и для изобретений. В качестве изобретений охраняются только технические решения: патент дает защиту самой идее преподавания, а на другие объекты образовательной методики не распространяется.

Неохраняемые объекты находятся в свободном и неограниченном доступе для любых лиц, в том числе для беспрепятственного использования, копирования или распространения, если такое право не ограничено законом.

С развитием сетевых технологий постоянно возникают вопросы, порой нестандартные, в отношении правообладания (в том числе наследования) новых объектов интеллектуального права. И правила правопреемства применимы не ко всем вновь образующимся объектам интеллектуальной собственности.

Цифровые активы

Самый неочевидный, сложный и довольно «скользкий» с юридической точки зрения пласт РИД – это цифровые активы. Всё больше людей перемещают в сеть Интернет свои фотографии, видео, заметки, музыкальные сочинения. В результате у каждого накапливается огромное количество такого имущества. И одно дело, если данные хранятся и используются на личных цифровых устройствах: персональных компьютерах, ноутбуках, портативных медиаплеерах, планшетах. И совсем другое – когда они находятся во всеобщем доступе.

Развитие технологий приводит к появлению всё новых и новых виртуальных объектов, обладающих имущественной ценностью. Пользователи информационных технологий обла-

дают множеством учетных записей, содержащих разнообразные файлы, документы, лицензии, личную переписку и другие формы цифрового имущества, доступ к которым защищен логином и паролем.

*Даже частичная защита много лучше полного ее отсутствия.
Лолита Вдовина, адвокат, автор этой книги*

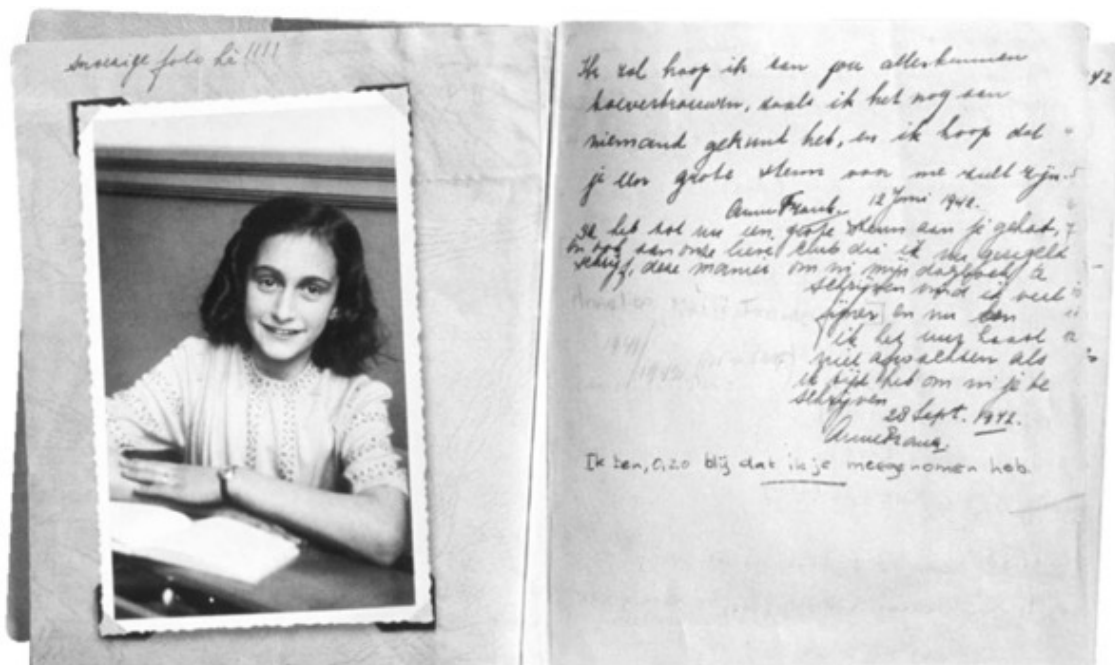

Личный дневник Анны Франк,
который лег в основу знаменитого произведения
и стал одним из самых спорных
объектов авторского права в мире

Пользователи имеют активные страницы в Одноклассниках и Вконтакте, учетные записи на Mail.ru и Gmail; каждую минуту на Литрес продаются электронные книги, на iTunes – песни; на Reg.ru регистрируются доменные имена, на серверы Rutube загружаются видео; миллионы пользователей развивают свои виртуальные парки техники в интернет-игре «Танки», и прочее, прочее...

В отношении аккаунтов социальных сетей юридических вопросов еще очень много. Например, после смерти владельца аккаунт продолжит свое существование, если его создатель сообщил наследникам логин и пароль. Аналогичные правила действуют и в отношении игроков сетевых игр с их дорогими коллекциями игровых артефактов и аутфитов.

В каждом конкретном случае, если хочется разобраться с охраняемыми и неохраняемыми объектами в своем имуществе, лучше обратиться за консультацией к адвокату.

Нейросеть

Когда мы смотрели фантастические фильмы («Матрица», «Терминатор», «Тринадцатый этаж»), то даже не предполагали, как скоро этот футуристический замысел станет реальностью. И вот искусственный интеллект почти повсеместно присутствует в нашей жизни.

Искусственный интеллект (ИИ) – это машина, которая может имитировать умственную деятельность: думать, обучаться и совершенствоваться, анализируя информацию. Пока он

не умеет программировать себя, он не заменит человека и лишь расширяет его возможности, что делает его ценным активом.

Пользователь платформы с помощью набора слов дает нейросети команду, на основе которой ИИ генерирует произведение. Нейросети пишут статьи и дипломные работы, рисуют картины, создают уникальные фотографии, симфонии, музыку для фильмов, комиксы, истории, романы...

Но главный вопрос – кто автор этих произведений? Разработчик платформы? Владелец? Нейросеть? Или эти произведения – общественное достояние?

В России нет действующих законов, регулирующих вопросы интеллектуальных прав, связанных с искусственным интеллектом. Формально такие работы не могут иметь автора, поскольку неимущественные авторские права (право авторства, право автора на имя, право на неприкосновенность произведения) неразрывно связаны с личностью автора как физического лица, а нейросеть таковым не является. Вероятно, вопрос о самостоятельной правосубъектности искусственного интеллекта еще долго не будет решен.

Однако у лиц, организовавших создание такого произведения, есть возможность его обнародовать! А значит, у них возникают смежные права публикатора: исключительное право на обнародованное произведение и право на указание своего имени на экземплярах обнародованного произведения.

Срок действия исключительного права публикатора на произведение – 25 лет.

ОХРАНА ИНТЕЛЛЕКТУАЛЬНЫХ ПРАВ

Интеллектуальная собственность охраняется законом; исчерпывающий список этих РИД содержится в ст. 1225 ГК РФ. При этом право авторства, права автора на имя, на неприкосновенность и защиту произведения от искажения охраняются бессрочно, даже когда произведение переходит в общественное достояние.

Защита личных неимущественных прав автора осуществляется следующими способами:

- признание права;
- восстановление положения, существовавшего до нарушения права;
- пресечение действий, нарушающих право или создающих угрозу его нарушения;
- компенсация морального вреда;
- публикация решения суда о допущенном нарушении.

Также осуществляется защита чести, достоинства и деловой репутации автора.

Защита имущественного (исключительного) права на РИД и средства индивидуализации осуществляется путем предъявления требования:

- о признании права;
- о пресечении действий, нарушающих право или создающих угрозу его нарушения;
- о возмещении убытков;
- об изъятии материального носителя;
- о публикации решения суда о допущенном нарушении.

Для объектов авторского и смежных прав установлен специальный способ защиты: за нарушение исключительного права правообладатель может по своему выбору вместо возмещения убытков требовать от нарушителя выплаты компенсации. Преимущество способа состоит в том, что не нужно доказывать размер убытков.

Сроки охраны интеллектуальных прав

Авторство, имя автора и неприкосновенность объекта авторского права (произведения науки, литературы и искусства, в том числе программы для ЭВМ, аудиовизуального произведения) охраняются бессрочно.

Исключительное (имущественное) право на произведение действует в течение всей жизни автора и 70 лет после его смерти. Если авторов у произведения несколько, семидесятилетний период отсчитывается после смерти последнего автора, пережившего других.

После истечения срока действия исключительного права произведение переходит в общественное достояние (англ. public domain), и его можно использовать и воспроизводить свободно, без ограничений.

Исключительное право на изобретение, полезную модель, промышленный образец и удостоверяющий это право патент действуют: для изобретений 20 лет; для полезных моделей 10 лет; для промышленных образцов 5 лет.

Продлить патент на изобретение и полезную модель нельзя; после завершения срока они переходят в общественное достояние. Возможно продление свидетельства на полезную модель по ходатайству (но не более, чем на 3 года); патента на изобретение (но не более, чем на 5 лет), относящегося к такому продукту, как лекарственное средство, пестицид или агрохимикат, применение которых лицензировано.

Свидетельство на товарный знак выдается сроком на 10 лет и в дальнейшем может быть продлено ещё на 10 лет неограниченное число раз.

РИД – ЭТО АКТИВ

Нематериальные активы – это ценности, в число которых на предприятиях и в организациях входят и результаты интеллектуальной деятельности. Они используются для ведения бизнеса, участвуют в процессе получения реальной прибыли. К нематериальным активам могут быть отнесены: произведения науки, литературы и искусства; программы для ЭВМ; изобретения; полезные модели; селекционные достижения; секреты производства (ноу-хау); товарные знаки и знаки обслуживания.

Их грамотное использование предполагает целый пакет мер:

- создание системы учета РИД в составе нематериальных активов, исключительное право на которые принадлежит организации;
- обеспечение режима конфиденциальности в отношении РИД, особенно таких, как секрет производства (ноу-хау);
- проведение исследований – патентных, маркетинговых и других;
- выявление охраноспособных РИД;
- оформление прав на РИД, выбор между патентной формой охраны и ноу-хау путем установления режима коммерческой тайны, в зависимости от особенностей и условий использования РИД, финансовых возможностей предприятия и его технической политики, ситуации на рынке аналогичной продукции;
- заключение договоров на создание и использование РИД;
- принятие на бухгалтерский и налоговый учет прав на РИД;
- защита прав на РИД в судебном/административном/уголовном порядке.

Для принятия объекта на бухгалтерский учет в качестве нематериального актива предприятия РИД должны одновременно удовлетворять определенным условиям:

- объект способен приносить экономические выгоды в будущем – например, в производстве продукции или при выполнении работ;
- организация имеет контроль над этим активом, у нее есть право на получение выгод, а доступ иных лиц к нему ограничен;
- объект может быть идентифицирован, т.е. отделен от других активов;
- объект предназначен для использования в течение срока свыше 12 месяцев;
- не предполагается продажа объекта в течение 12 месяцев;
- может быть надежно определена первоначальная стоимость актива;
- у объекта нет материально-вещественной формы.

Правообладатель (в частности, работодатель автора) служебного РИД определяет порядок уведомления о созданных охраноспособных решениях при помощи договора или локального акта на предприятии.

Принятие всей интеллектуальной собственности к бухгалтерскому учету как нематериальных активов позволяет увеличить стоимость компании, даже если раньше это списывали как расходы на рекламу.

Что почитать дополнительно:

п. 3 Положения по бухгалтерскому учету 14/2007

Как всякий актив, РИД нередко попадают в этические и юридические перипетии, если дело касается имущества в браке или наследства.

Расскажем об этом в двух следующих главах.



Глава 2. РИД КАК ИМУЩЕСТВО В БРАКЕ

НЕМНОГО ТЕОРИИ О РЕЖИМЕ СОБСТВЕННОСТИ СУПРУГОВ

Законный режим имущества супругов – режим совместной собственности (ст. 33 Семейного кодекса РФ). Это означает, что конкретные доли не выделяются: всё имущество, нажитое супругами во время брака, является общим.

Что закон относит к совместной собственности:

- доходы каждого из супругов от трудовой деятельности;
- доходы от предпринимательской деятельности;
- доходы от результатов интеллектуальной деятельности;
- пенсии, пособия, материальную помощь, прочие денежные выплаты;
- выигрыши в лотерею, в казино, на конкурсах, в телешоу и т. п.
- ценные бумаги, паи, вклады;
- доли в капитале банков и иных компаний;
- объекты недвижимости, транспортные средства, предметы интерьера, предметы искусства и прочее.

Деньги из всех источников идут в общую копилку, независимо от того, кто их заработал. Купленное на эти деньги имущество поступает в общую собственность, независимо от того, кто его приобрел, на чье имя оно оформлено и кто оплатил покупку.

Согласие супруга на сделку

Владеть, пользоваться и распоряжаться общим имуществом супруги могут только по обоюдному согласию. Нотариально удостоверенное согласие супруга требуется, если совершается сделка с имуществом, права на которое подлежат госрегистрации; если сделка по закону должна быть совершена в нотариальной форме; если сама сделка подлежит обязательной государственной регистрации. Всё это в основном относится к сделкам с недвижимостью, но следует помнить, что договоры с правами на некоторые РИД также подлежат госрегистрации (например, с правами на товарные знаки). При совершении всех иных сделок предполагается, что супруг действует с согласия другого супруга.

Если второй супруг не дал согласия на сделку или даже не был в курсе сделки с общим имуществом, он может ее обжаловать в суде. Суд признает сделку недействительной только в случае, если будет доказано, что сторона сделки знала или должна была знать о несогласии супруга на ее совершение. А доказать это очень непросто.

Поэтому, покупая РИД, являющийся совместной собственностью супругов, следует проявить осторожность и записаться согласием супруга, чтобы не стать участником судебных разбирательств. Ведь исключительное право на объект интеллектуальной собственности может быть отчуждено только в полном объеме, вам не удастся купить только половину произведения.



Женщина должна принадлежать тому мужчине, который избавит ее от проблем.

Оноре де Бальзак,
французский писатель

Раздел имущества супругов

При разделе совместного имущества доли супругов признаются, как правило, равными. Суды могут отступить от начала равенства долей и передать одному из супругов имущество большей стоимости, например, в интересах детей, или в других заслуживающих внимания случаях, но это происходит не часто.

Раздел совместного имущества супругов возможен:

- как в любой момент в период брака, так и после расторжения брака;
- как по инициативе супругов, так и по инициативе кредиторов каждого из супругов.

Если один из супругов ушел из жизни, переживший супруг имеет право на половину оформленного на него общего имущества и на половину общего имущества, оформленного на имя ушедшего из жизни супруга (супружескую долю).

Зачем заключают брачный договор

Брачный договор – полезный документ, соглашение, которым будущие или настоящие супруги могут изменить установленный законом режим совместной собственности и установить режим раздельной, долевой или совместной собственности как на всё имущество супругов, так и на его отдельные виды или имущество каждого из супругов.

Упомянем и о том, что права людей, живущих в гражданском браке, не регулируются Семейным Кодексом РФ. То, что казалось общим имуществом, при расставании остается тому, на кого оформлено. Поэтому как адвокаты по семейному праву мы советуем своим доверителям регистрировать брак и заключать брачный договор, особенно если они любят своих гражданских жен и мужей, собираются жить с ними долго и счастливо и обезопасить их и себя от многих имущественных рисков.

А теперь рассмотрим подробнее, как ведут себя РИД в качестве имущества супругов.



Лоуренс и Лаура Альма-Тадема,

британские художники-прерафаэлиты, обожали друг друга и преуспевали в живописи. В те патриархальные времена полотна женщин-художниц продавались гораздо хуже, чем мужчин, так что супруга просто ставила подпись: Л. Альма-Тадема, пользуясь сходством имен, и всё шло отлично, семейный бюджет никогда не пустовал.

ЕСЛИ РИД СОЗДАН В БРАКЕ

Авторские права неразрывно связаны с личностью создателя, творца. Авторским считается произведение, созданное творческим трудом и воплощающее интеллект, характер и душу автора. Именно поэтому на объекты интеллектуальной собственности не распространяется обязательное правило: «Нажитое в браке имущество является совместной собственностью супругов».

Исключительное право на РИД, созданный одним из супругов, принадлежит только ему и не включается в совместное имущество, поэтому можно не спрашивать согласия второго супруга на распоряжение исключительным правом на этот РИД.

А вот доход от использования РИД, созданного в браке, становится общим имуществом супругов. Если право на использование РИД передается по лицензионному договору любым способом, то материальное вознаграждение по нему также идет в семейный бюджет.

Доходы от использования РИД делятся между супругами поровну, однако наличие брачного договора может изменить это правило. Как именно составить брачный договор на РИД, вы узнаете в конце этой главы.

Геймдизайнер Андрей, будучи в браке, создал компьютерную игру и заключил лицензионный договор с крупной компанией. При разводе его жена Лена подала иск о разделе совместного имущества, включая права на компьютерную игру. Суд отказал в удовлетворении требования о разделе прав на компьютерную игру, пояснив, что исключительное право на нее принадлежит супругу-автору, не является совместным имуществом супругов и не подлежит разделу. О разделе доходов от использования компьютерной игры Лена не заявляла.

Конец ознакомительного фрагмента.

Текст предоставлен ООО «Литрес».

Прочитайте эту книгу целиком, [купив полную легальную версию](#) на Литрес.

Безопасно оплатить книгу можно банковской картой Visa, MasterCard, Maestro, со счета мобильного телефона, с платежного терминала, в салоне МТС или Связной, через PayPal, WebMoney, Яндекс.Деньги, QIWI Кошелек, бонусными картами или другим удобным Вам способом.