

МАСТЕРА ПСИХОЛОГИИ

С. Э. Поляков

**Феноменология  
психических  
репрезентаций**



16+

Сергей Поляков

**Феноменология  
психических репрезентаций**

«ЛитРес: Самиздат»

2010

## **Поляков С. Э.**

Феноменология психических репрезентаций / С. Э. Поляков —  
«ЛитРес: Самиздат», 2010

Книга издана в 2011 году, в издательстве "Питер", в серии "Мастера психологии". В ней представлен совершенно новый взгляд на основные проблемы психологии: феноменологию психических явлений, психические механизмы формирования понятий, закономерности и ошибки психического моделирования реальности. В издании убедительно показано, что ощущения, образы восприятия и человеческие понятия - это звенья одной цепи, неразрывно связанные, закономерные этапы развития человеческой психики. Автором обсуждаются и предстают перед читателем в неожиданном свете наиболее важные и интересные проблемы не только психологии, но и теории познания, психолингвистики и философии. Книга переведена на английский язык. Она адресована психологам, философам, социологам, лингвистам, медикам, а также студентам гуманитарных факультетов университетов.

# Содержание

Часть I	5
Глава 1.1	5
1.1.1. Интроспекция	5
1.1.2. Необихевиоризм	15
1.1.3. Субъективное и объективное	25
1.1.4. Объективная психология	30
1.1.5. Кризис современной психологии	45
1.1.6. Психические модели и репрезентации	55
1.1.7. Феноменология	60
Глава 1.2	64
1.2.1. Современные представления о формах репрезентаций	64
1.2.2. Репрезентации и компьютерная метафора	75
1.2.3. О целесообразности «объективного» исследования субъективных психических репрезентаций	80
Глава 1.3	83
1.3.1. Определение ощущения и образа	83
1.3.2. Сравнительные характеристики ощущений и образов	86
1.3.3. Мысленные образы	93
1.3.4. Образы представления и их отличия от образов восприятия	94
1.3.5. Образы воспоминания	100
Глава 1.4	104
1.4.1. Эволюция содержания понятия «образ»	104
1.4.2. Представления о соотношении объекта и его образа	112
1.4.3. Изоморфен ли образ восприятия объекту?	117
1.4.4. Образ восприятия как физический объект	124
1.4.5. Физическое и психическое	129
Глава 1.5	133
1.5.1. Главные свойства восприятия	133
1.5.2. Прочие свойства образов восприятия	134
1.5.3. Последствия появления в сознании образов восприятия и ощущений	139
1.5.4. Образ и ощущение как сложная психическая структура	143
Конец ознакомительного фрагмента.	146

# Сергей Поляков

## Феноменология психических репрезентаций

### Часть I Феноменология чувственных репрезентаций

#### Глава 1.1 Вводная

##### 1.1.1. Интроспекция

В психологии, пожалуй, нет другого столь же известного и столь же дискредитированного в XX в. метода исследования, как интроспекция<sup>1</sup>. Интроспективная психология XIX в., созданная В. Вундтом и его последователями, подверглась впоследствии уничтожающей критике. Разработанные школой В. Вундта модификации интроспективного метода были признаны несостоятельными. Но почему-то из этого был сделан вывод, что интроспекция как форма познания<sup>2</sup> вообще неадекватна и неэффективна. Сам этот вывод еще более неадекватен. Объективная психология XX в. и ее вариант – бихевиоризм тоже оказались недостаточно эффективными, тем не менее это не стало поводом для отказа от объективного метода исследования как такового. *Почему же большинство исследователей продолжают полагать, что следует отказаться от интроспекции? На основании чего следует забыть о том, что интроспекция эффективно использовалась лучшими умами человечества, по крайней мере на протяжении последних двух с половиной тысяч лет, что вся психическая феноменология была создана на основе интроспекции еще до появления экспериментальной психологии и сама психология как наука возникла в результате интроспекции?*

**У интроспекции ничуть не меньше заслуг и достижений в психологии, чем даже у экспериментальной объективной психологии**, тем более что последняя базируется на

---

<sup>1</sup> Интроспекция – особый способ познания человеком своего сознания, который заключается в якобы «непосредственном» восприятии его феноменов и законов [Большой психологический словарь, 2004, с. 208]. Интроспекция... Метод исследования психологических процессов, основанный на наблюдении собственно психологических процессов, без использования каких-либо инструментов или эталонов. ...В соответствии с правилами, которые были выработаны в Лейпцигской лаборатории В. Вундта, интроспекция должна отвечать основным требованиям научного эксперимента, к которым относится его воспроизводимость и четкая фиксация характеристик раздражителя, кроме того, наблюдатели должны уметь осознавать свои ощущения, вызываемые раздражителем, точно определять начало эксперимента и никогда не снижать уровень своего внимания. Виды: аналитическая интроспекция; систематическая интроспекция; феноменологическое самонаблюдение [Ж.-П. Сартр, 2002, с. 228].

<sup>2</sup> Я считаю, что от интроспекции как формы или варианта наблюдения не следует ожидать ничего, кроме отчета наблюдателя о появлении, изменении или исчезновении того или иного психического феномена в его сознании в процессе его самонаблюдения. Следовательно, она может и должна давать нам не более того, что дает нам отчет наблюдателя, описывающего внешний мир, воспринимаемый им в данный момент. Такая интроспекция не должна содержать выводов, оценок и даже мнений наблюдателя. Тем более последние, если они есть, не следует рассматривать как истину в последней инстанции, как нечто «непосредственно воспринятое из первоисточника», «непосредственное восприятие психических законов», а потому – «бесспорно верное». К мнению компетентного наблюдателя в процессе его интроспекции можно прислушиваться, но не более чем к мнению любого другого исследователя.

интроспекции и была бы немислима без интроспекции как исследуемых, так и самих исследователей, что я постараюсь показать ниже.

Ситуация с интроспекцией парадоксальна. С одной стороны, вроде бы очевидно, что сознание человека не может быть исследовано как физический объект. Г. И. Челпанов [1918, с. 145–152] отмечает, например, что физические явления одновременно могут быть доступны непосредственному наблюдению большого числа лиц, а психические явления доступны непосредственному наблюдению только того лица, которое их переживает. И о психических состояниях другого лица мы можем умозаключать только на основании того, что сами переживали. Э. Кассирер [1988, с. 7–8] указывает, что физические вещи можно описать в терминах их объективных свойств, но человека – только в терминах его сознания, что требует иных методов исследования. А. А. Гостев [2007, с. 170] подчеркивает, что без самонаблюдения невозможно исследование внутреннего мира человека. Д. Майерс (2001) пишет:

«Есть одна вещь по всей Вселенной, о которой мы знаем больше, чем могли бы узнать в результате наблюдения извне, – заметил К. С. Льюис [С. S. Lewis, 1969, p. 18 и 19]. – Эта вещь – мы сами. У нас есть, так сказать, внутренняя информация; мы в курсе дела» [с. 76].

Можно продолжать цитировать еще долго.

С другой стороны, вызывает удивление слишком уж яростная и эмоциональная критика, которой подвергается интроспекция, что заставляет думать о пристрастности критиков. Может быть, действительно дело не в недостатках интроспекции, а в научной позиции самих критиков, слабость которой лежит в основе их излишней эмоциональности. Как пишет С. Московичи (1998):

Предрассудки и бойкоты – не опираются ли они в основном на возвышенный и научный принцип? [С. 31.]

Нельзя не обратить внимание на то, что **интроспекционизм был категорически отвергнут бихевиоризмом, причем вместе с сознанием, ментальными образами и прочими «психическими эпифеноменами»**. Правда, с тех пор бихевиоризм и сам себя дискредитировал, но его последователи по-прежнему весьма сильны и не спешат реанимировать то, с чем он весьма успешно боролся. Тем не менее Э. Кассирер (1988) пишет:

Можно критиковать чисто интроспективную позицию, считая ее недостаточной, но нельзя запретить или просто игнорировать ее. Без интроспекции, без непосредственного значения чувств, эмоций, восприятий, мыслей, ощущений мы вообще не могли бы определить сферу человеческой психологии. Приходится признать, однако, что, следуя этим путем, мы никогда не придем к познанию человеческой природы во всей ее широте. Интроспекция открывает нам лишь малую часть человеческой жизни, которая доступна индивидуальному опыту: она не в состоянии охватить все поле человеческих феноменов [с. 4].

Но у каждого метода своя сфера применения. У интроспекции она тоже есть, и весьма немалая. Недостатки классических вариантов интроспекции действительно серьезны. Г. Райл [1999, с. 167] относит к ним, например, невозпроизводимость результатов, зависимость их от взглядов исследователей, неконтролируемость условий эксперимента, невозможность использования «наивных испытуемых» и др. Главным недостатком вундтовско-титченеровской интроспекции является ошибочное убеждение исследователей в том, что она позволяет получать «истинное знание» о психике «непосредственно из первоисточника». Однако все эти недостатки стали приписывать впоследствии уже не конкретной методике конкретных авторов, а интроспекции в целом.

Вообще под интроспекцией в психологии до сих пор понимают почему-то лишь метод, разработанный В. Вундтом, применявшийся им и его последователями, тогда как понятие *интроспекция* имеет гораздо более широкое содержание. Интроспекция существовала задолго до В. Вундта. Еще Р. Декарт обосновал ее как особую форму познания. Ф. Брентано использовал метод «внутреннего наблюдения». После В. Вундта «метод систематического экспериментального наблюдения» активно использовала Вюрцбургская школа психологии. Метод «феноменологического самонаблюдения» применяла гештальтпсихология. **Современная психология, в частности гуманистическая и трансперсональная, тоже активно использует интроспекцию. Даже когнитивная психология не обходится, как мы увидим ниже, без интроспекции.** Можно было бы добавить, что без интроспекции и психологии как таковой не было бы вовсе. Как отмечает Г. И. Челпанов [1918, с. 8–10], объективное наблюдение психических процессов может осуществляться только благодаря самонаблюдению<sup>3</sup> и его результаты становятся для нас понятными только в том случае, если мы переведем их в понятия, известные нам из нашего самонаблюдения.

Тем не менее противниками интроспекции вместо отказа от интроспективных методик В. Вундта и Э. Титченера была дискредитирована интроспекция в целом. Следует все-таки понимать, что есть Интроспекция и есть интроспекция. Первая – единственный метод непосредственного изучения сознания. Вторая – лишь конкретная методика психологического исследования, отвергнутая в процессе развития психологии. И интроспекция Вундта – Титченера – это отнюдь не Интроспекция вообще. Первая относится ко второй, как наблюдение вообще относится к конкретной методике наблюдения, разработанной конкретными исследователями.

**Невозможно, да и бессмысленно противопоставлять интроспективный и объективный психологические методы исследования, они просто должны дополнять друг друга.** Складывается впечатление, что **интроспекция почти 100 лет назад была просто дискредитирована доминировавшим в психологии бихевиоризмом за конкретную ошибку конкретных исследователей, и до сих пор никто из психологов не пытается даже разобраться в обоснованности ее дискредитации.** Можно согласиться с тем, что интроспекция дает меньше, чем хотелось бы исследователям, но это не столько проблема интроспекции, сколько проблема отсутствия адекватных методик ее применения.

Оказалось, что разработанных В. Вундтом правил явно недостаточно. А. Боно (2006) пишет:

Вундтовская версия этого метода (интроспекции. – *Авт.*) хотя и выглядела вполне научной в том смысле, что имела форму контролируемого лабораторного эксперимента, была лишена того, что в наше время считается существенным признаком науки, а именно – объективности. В науке у ученых должна быть возможность достичь согласия по поводу их основных наблюдений. А в интроспективном методе Вундта объектом наблюдения или интерпретации было содержание индивидуального сознательного опыта наблюдателей, обученных давать аналитические интерпретации своему опыту; то есть этот метод был, безусловно, субъективной процедурой. По-видимому, программа Вундта разбилась именно об эту субъективность... [с. 673].

---

<sup>3</sup> Самонаблюдение – экспериментальная стратегия, представляющая собой получение эмпирических психологических данных при наблюдении за самим собой. За счет сопоставления результатов самонаблюдения, представленных в более или менее вербализованном протоколе о текущей индивидуальной жизни, с аналогичным отображением самонаблюдения других людей происходит постулирование их принципиального родства и согласование с внешними проявлениями. Элементы этого метода лежат в основе любого научного исследования [Психологический иллюстрированный словарь, 2007, с. 511]. В советской психологии принято было проводить различие между методом интроспекции и методом самонаблюдения, хотя часто слова «интроспекция» и «самонаблюдение» используются как синонимы [Большой психологический словарь, 2004, с. 209].

В дальнейшем методики психологических экспериментов изменились и от наблюдателя перестали ожидать интерпретаций, он должен был просто ответить на поставленный экспериментатором вопрос, а затем, например, просто нажать кнопку или дать другую реакцию, тем самым сообщая экспериментатору о появлении психического феномена или его изменении. А. Боно [2006, с. 673] сообщает, что этого простого изменения методики оказалось достаточно для того, чтобы придать объективность большому количеству исследований после В. Вундта.

*Почему была отброшена интроспекция в целом?* Думаю, по двум причинам. На тот момент вундтовский интроспекционизм отождествлялся с центральным направлением существующей научной психологии, которая только что выделилась в самостоятельную науку во многом благодаря именно В. Вундту и была основным конкурентом бихевиоризма. Главное же – в идеологической неприемлемости интроспекционизма для бихевиоризма, который тогда претендовал на господствующее положение в психологии. Эта идеологическая неприемлемость заключалась в интроспективном наблюдении психических сущностей, которые для бихевиоризма не существовали вовсе.

В последующие десятилетия бихевиоризм сменился «объективной» психологией и когнитивизмом, для которых интроспекция по-прежнему оставалась неприемлемой в силу своей субъективности. При этом никого из ее критиков не смущает тот факт, что **сам предмет исследования «объективной» психологии по природе своей недоступен никому, кроме субъекта, обладающего сознанием, что он – субъективен.** Для преодоления данного «неудобства» критиками интроспекции предлагались разные пути: от объективизации интроспективных самоотчетов испытуемых до замены объекта исследования. Так, обсуждая работу Л. С. Выготского, Е. Е. Соколова (2005), например, пишет:

Во-первых, мы можем получить более объективные сведения о себе, не «вживаясь» в свои внутренние переживания, как это рекомендовали психологи-интроспекционисты, а наблюдая за своим поведением в объективных жизненных ситуациях. Никакая интроспекция не даст субъекту сведения о том, «храбр ли он», – только реальное участие в соответствующих событиях (например, в бою) покажет человеку, может ли он считать себя храбрым. Во-вторых, мы можем использовать данные самоотчета испытуемого о своих переживаниях (что он чувствовал, например, при предъявлении ему той или иной картинки), но как сырой материал, требующий толкования и оценки [с. 121].

Очевидно, что речь здесь идет о «наблюдении за поведением», то есть о бихевиоризме<sup>4</sup>. Что же касается интроспекции, то она и не должна давать субъекту «сведений о том, храбр ли он», так как «храбрость», как и всякая черта характера вообще, лишь с очень серьезными возражениями и весьма условно может быть отнесена к сфере психического. Это внешняя характеристика поведения, но об этом мы поговорим подробнее ниже. Интроспекция же занимается и должна заниматься исключительно психическими явлениями, к которым не относятся, например, черты личности. Автор продолжает:

---

<sup>4</sup> Бихевиоризм – крупное психологическое направление... отказывается от рассмотрения субъективного мира человека в качестве предмета психологии и предлагает считать таковым поведение... К поведению относятся все внешне наблюдаемые реакции организма... [Большой психологический словарь, 2004, с. 6]. Подход в психологии, в котором утверждается, что единственным предметом исследований в научной психологии должно быть наблюдаемое, измеряемое поведение [Большой толковый психологический словарь, 2001, с. 100]. Из этого следует, что бихевиоризм до сих пор принято считать частью психологии, хотя, по сути дела, он имеет к психологии не большее отношение, чем, например, рефлексология или физиология к высшей нервной деятельности.

Психическая деятельность не дана нам непосредственно, как объект научного изучения – ее необходимо реконструировать, изучая отдельные ее проявления (явления) в речевых и поведенческих реакциях [с. 121].

Действительно, можно сказать, что «психическая деятельность» нам не дана непосредственно, так как данное понятие репрезентирует некую сложную гипотетическую сущность. В своем сознании мы имеем лишь психические явления, которые и даны нам непосредственно. Вот их-то и должна изучать интроспекция. Автор предлагает «использовать данные самоотчета испытуемого, но лишь как сырой материал», что, впрочем, уже давно, повсеместно и активно делается всей современной «объективной» психологией. Возникает вопрос: *почему можно рассматривать данные самоотчета одного человека – испытуемого и нельзя рассматривать данные самонаблюдения другого человека – психолога, если ни в первом, ни во втором случае мы не будем принимать в расчет личное мнение испытуемых?*

Многие сторонники интроспекции действительно дали оппонентам очень серьезный повод для критики не только их личной позиции, но и интроспекции в целом тем, что утверждали, будто интроспекция способна давать нам «самые точные и бесспорные» «знания из первоисточника». Справедливо критикуя такую позицию, Ж.-Ф. Лиотар (2001) пишет:

Интроспекция как общий метод психологии, во-первых, полагала аксиому: переживание в сознании конституирует посредством себя самого знание сознания. Если я ужасаюсь, то я, следовательно, знаю то, что есть страх, поскольку я боюсь. Эта аксиома предполагала, в свою очередь, полную прозрачность событий сознания для взгляда сознания, а также то, что факты сознания суть сознательные факты. Другими словами, переживание дается непосредственным образом вместе со своим смыслом, когда сознание направлено на него. ...Феноменология находится в полном согласии с объективизмом в критике некоторых положений интроспекционистов. То, что смысл содержания сознания непосредственно проявляется и постигается как таковой, опровергается самим психологическим проектом: если мы доказываем необходимость психологической науки, то это происходит потому, что мы знаем, что мы не знаем, что такое психическое. И правда, когда я ужасаюсь, тогда я боюсь, но я не знаю тем не менее, что такое страх, я «знаю» только, что я боюсь: можно оценить дистанцию между этими двумя видами знания. В действительности «познание себя самим собой является косвенным, оно есть конструкция, и мне нужно расшифровывать мое поведение, как я расшифровываю поведение других» (Merleau-Ponty...) [с. 60–62].

И автор, безусловно, прав. Интроспекция – не более чем наблюдение, пусть и внутреннее, или самонаблюдение. Как и любое наблюдение, оно далеко не всегда дает нам возможность проникнуть в суть наблюдаемого предмета или явления, но оно и должно давать нам лишь материал для познания, а не какое-то «истинное знание». В любом случае **интроспекция – отнюдь не некий абсолютный метод познания фактов, которые якобы «наблюдаются вместе со своим смыслом», а лишь метод наблюдения.**

Б. М. Теплов [2005, с. 156] пишет, что люди осуществляют самонаблюдение в течение десятков тысяч лет и пределы тех единиц, на которые самонаблюдение может разложить психическую деятельность, давно уже обнаружили. Это утверждение, однако, весьма спорно, так как представления людей о мире, о самих себе и своей психике непрерывно и сильно меняются, особенно в последние два века. И то, что, например, мог бы обнаружить в процессе интроспекции современный исследователь, учитывая иной уровень психологических знаний, не могли обнаружить даже В. Вундт или Э. Титченер.

Б. М. Теплов (2005) справедливо утверждает, что, если человека посадят в лабораторию, дадут ему инструкцию и будут записывать его самонаблюдения, острота и глубина его внутреннего зрения не изменятся. Поэтому психолог-интроспекционист подобен физику, который посадил бы человека в специальную комнату и дал ему инструкцию внимательно «рассмотреть» атомное строение тела. Ни простым, ни внутренним глазом нельзя увидеть ни атомное строение тела, ни механизм психических процессов. Подобные попытки – пустая трата времени. Все это, безусловно, еще раз подтверждает, что проблема – в правильной постановке задач и организации исследования при понимании возможностей метода. Просто не следует предлагать испытуемым изучать механизмы их мышления. Надо ставить более адекватные и гораздо более простые задачи. Например, предложить ответить на вопрос: может ли и в каком виде испытуемый представить себе яблоко, только что предъявленное ему на 5 секунд? Такая интроспекция и лежит сейчас в основе большинства современных психологических экспериментов, которые считаются «объективными». В этой связи интересно замечание А. А. Шевцова (2004):

...давно забытая и выкинутая у нас психология самонаблюдения, оказывается, не только тайком от наших психологов возрождена на... Западе, но еще и сделала успехи за последнее время!. Самонаблюдение снова востребовано, поскольку возрождается наука о сознании! [С. 778.]

Кстати, даже многие физические открытия были результатом не физического эксперимента, а простого наблюдения. Большинство физических теорий тоже были выстроены в результате размышлений исследователей и лишь потом проверялись экспериментально. Сама экспериментальная психология не смогла бы развиваться без интроспекции и самоотчетов как испытуемых, так и исследователей. Очень большое число так называемых объективных психологических экспериментов представляют собой как раз помещение испытуемого «в лабораторию, где ему дают инструкцию и записывают результаты его самонаблюдения». И в этом случае не требуется какой-либо особой остроты или глубины «внутреннего зрения».

Б. М. Теплов [2005, с. 158] говорит о существовании распространенного предрассудка, согласно которому всякое знание о себе и своей психике человек якобы получает лишь интроспективно. Тогда как в действительности наиболее важные знания о себе человек получает опосредованно, теми же способами, которые доступны и другим людям. С автором можно согласиться, потому что **интроспекция – это всего лишь наблюдение, «внутреннее рассмотрение» возникающих в сознании собственных психических явлений. Выводы, которые делает человек из такого рассмотрения, совершенно не обязательно правильные и тем более бесспорные. Они не являются «истинным знанием».** Интроспекция не должна, да и не может «поставлять» нам какие-либо «готовые выводы». Как и всякое наблюдение, она может лишь предоставлять нам факты о психических явлениях, на основании которых исследователи могут уже затем делать те или иные выводы для последующей их проверки. **Интроспекция же – лишь единственно возможный способ непосредственного рассмотрения субъективного психического содержания – психических феноменов сознания и не более того.**

Она достаточно ограничена в своих возможностях, поэтому представляется, например, верным высказывание Б. М. Теплова о том, что нельзя с помощью интроспекции установить возможности своей памяти. В то же время никак, кроме интроспекции, невозможно установить, возникает ли определенный образ воспоминания в сознании испытуемого или нет. Б. М. Теплов [2005, с. 159], на мой взгляд, прав и в том, что интроспекция не является средством определения собственных знаний, умений и навыков, особенностей своей личности: темперамента, характера и способностей. Это так, потому что все перечисленное не относится к воз-

никающим в сознании человека психическим феноменам, которые лишь и могут быть предметом интроспекции.

Как это ни странно и даже удивительно, но среди исследователей весьма широко распространено убеждение в том, что мы не способны к интроспекции. Г. Райл (1999), например, вообще сомневается в том, что человеку доступен «акт внутреннего восприятия», так как в этом случае его внимание должно быть направлено на две вещи:

...многие из тех, кто готов поверить, что действительно может заниматься... интроспекцией, пожалуй, усомнятся в этом, когда убедятся, что для этого они должны будут концентрировать свое внимание одновременно на двух процессах. Они скорее сохраняют уверенность в том, что не концентрируют внимание одновременно на двух процессах, чем в том, что способны заниматься интроспекцией [с. 166–167].

Дж. Серл (2002) говорит примерно о том же:

Сам факт субъективности... делает подобное (интроспективное. – *Авт.*) наблюдение невозможным. Почему? Потому что там, где это касается сознательной субъективности, не существует различия между наблюдением и наблюдаемой вещью, между восприятием и воспринимаемым объектом. Модель зрительного восприятия работает на основе предпосылки, что имеется различие между видимой вещью и видением ее. Но для интроспекции просто невозможно осуществлять подобное разделение. Любая присущая мне интроспекция моего собственного сознательного состояния сама есть это сознательное состояние. ...Стандартная модель наблюдения не работает по отношению к сознательной субъективности... В силу этого сама идея того, что мог бы быть особый метод исследования сознания, а именно «интроспекция», которая, как полагают, есть нечто вроде внутреннего наблюдения, была изначально обречена на неудачу, и потому нет ничего удивительного в том, что интроспективная психология потерпела банкротство [с. 105].

Тем не менее для интроспекции совершенно не требуется «осуществлять разделение» «видимой вещи и ее видения», которого, кстати, никогда и не происходит при нормальном восприятии. Это «разделение» привнесено позже самими исследователями, изучавшими восприятие. То, что «стандартная модель наблюдения не работает по отношению к сознательной субъективности», для интроспекции совершенно неважно, так как сама эта «стандартная модель» никакой реальной роли не играет даже в восприятии. Она сама – всего лишь конструкт исследователей. И образ восприятия, и образ представления объекта – это явления сознания. И для их интроспекции несущественно, что именно они репрезентируют: воспринимаемый в данный момент внешний объект, существовавший когда-то объект или вовсе объект, сконструированный сознанием. Соответственно, для нас неважно, где находится причина, вызвавшая появление в нашем сознании репрезентации – психического феномена: вовне (как в случае образа восприятия) или внутри (как в случае образа представления или даже истинной галлюцинации).

В нашем сознании вообще нет никакой двойственности вещи и ее видения. В нем есть лишь образ восприятия, или образ представления вещи, или, наконец, понятие вещи. И именно эти психические феномены подвергаются рефлексии в процессе интроспекции. Причем подвергаются рефлексии почти непрерывно. Если бы это было не так, то мы ежеминутно с удивлением обнаруживали бы, что почему-то именно сейчас надеваем ботинки, наливаем в чашку чай, зачем-то вышли из дома и т. д. и т. п. На этот факт обратил внимание еще И. Кант [1994, с. 503].

Обсуждая интроспекцию, Б. М. Теплов (2005), однако, пишет:

...учение о субъективном методе в психологии покоится на вере в то, что у человека имеется специальное орудие для непосредственного познания своей психики (внутреннее восприятие, или интроспекция)... Глубоко прав был Сеченов, заявивший в полемике с К. Д. Кавелиным, что «особого психического зрения как специального орудия для исследований психических процессов, в противоположность материальным, нет»... [с. 154–155].

Е. Е. Соколова (2005) тоже утверждает, что:

...одним из существеннейших недостатков метода интроспекции является невозможность одновременно переживать что-то и наблюдать за этим переживанием – всегда есть риск своим наблюдением за переживанием разрушить его [с. 117].

Возникает вопрос: *чем наше самонаблюдение, или интроспекция, отличается от нашего же наблюдения за окружающим миром с точки зрения протекающих в нашем сознании процессов?*

Нельзя не признать, что и то и другое – варианты наблюдения. Меняется лишь объект наблюдения. Наблюдая за окружающим, а следовательно, и переживая его репрезентации в своем сознании, так как никак иначе мы не могли бы за окружающим наблюдать, мы одновременно анализируем репрезентируемое или, говоря иначе, «наблюдаем» за этими репрезентациями и рефлекслируем их. Тем самым, если следовать логике Е. Е. Соколовой, мы непрерывно воздействуем на эти свои репрезентации и рискуем разрушить их. Несмотря на это, мы вполне успешно данным обстоятельством пренебрегаем в своей жизни. По крайней мере, это не мешает нам адекватно воспринимать и осмысливать окружающий нас мир и достаточно успешно адаптироваться к нему. *Почему же в случае рефлексии наших образов воспоминания и представления, например, мы должны придавать данному обстоятельству какое-то иное, особое значение?*

Раз мы легко можем одновременно осмысливать образы восприятия окружающего мира и обдумывать все связанное с ними, пусть и рассматривая эти психические феномены в плоскости мира физического, то я лично не вижу, что может помешать нам делать то же самое, то есть рассматривать психическое содержание своего сознания и в иной плоскости – плоскости психических явлений. Другими словами, мы способны одновременно без труда и переживать, и осмысливать представляемые и вспоминаемые образы окружающего, то есть заниматься интроспекцией.

Психику можно представить как несколько одновременно протекающих в разных плоскостях (или воспринимаемых при интроспекции как протекающие одновременно) процессов. Интроспекция свидетельствует, например, что в сознании одновременно сосуществует и поток визуальных образов восприятия (одна плоскость), и поток образов воспоминания и представления (другая плоскость), и поток слуховых образов восприятия (третья плоскость, по крайней мере иная модальность первой плоскости), и функционирующий параллельно вербальный мысленный «телетайп» (как я его называю), в вербальных конструкциях которого представлены в том числе наши мнения и выводы по поводу переживаемых чувственных образов, а также мнения и выводы по поводу вербальных конструкций, которые только что или чуть раньше возникали в сознании (четвертая плоскость или иная модальность плоскости второй). В данном обсуждении пока неважно, действительно ли все они протекают параллельно, или просто перечисленные психические явления быстро сменяют друг друга, создавая субъективное ощущение одновременности их наличия.

Сознание непрерывно подвергает ревизии собственное содержание, в том числе то, которое моделирует само это содержание. Сознание устроено так, что любое присутствующее в нем ощущение или образ всегда противопоставляются, как бы «демонстрируются» в большей или

меньшей степени нашему внутреннему «Я». В процессе рефлексии психическое содержание: образы, эмоции, желания, ощущения – обычно подвергается рассмотрению со стороны некой нашей внутренней сущности, нашего «Я».

Несмотря на странность фразы «рефлексия (или внутреннее рассмотрение) образа восприятия», именно она правильно отражает сущность наших субъективных переживаний в тот момент, когда мы рефлексируем, например содержание собственного восприятия. Мы действительно в состоянии субъективно и непосредственно чувственно, а не вербально различать в своем сознании некую воспринимающую, наблюдающую сущность – «Я» и собственные психические явления (в том числе образы и ощущения в качестве того, что доступно наблюдению этой сущности).

Критикуя интроспекцию, Г. Райл (1999) пишет:

Теоретики спорят, например, существуют ли действия сознания, отличные от интеллектуальных и одновременно от выполняемых привычным и ритуальным способом? А почему бы не посмотреть и не увидеть это интроспективно? Если же сторонники этих теорий так поступают, то почему их отчеты о подобных наблюдениях противоречат друг другу? Далее, многие теоретики, рассуждавшие о человеческом поведении, заявляли, что существуют некоторые процессы, *sui generis*, отвечающие определению «воления». Я же доказывал, что таких процессов нет. Почему же мы спорим об их существовании, коль этот вопрос мог бы разрешиться так же легко, как вопрос о том, пахнет ли в кладовке луком? [С. 167.]

Можно ответить вопросом на вопрос: *почему нам никак не удастся, например, сопоставить теории сознания в рамках восточной и западной философии? И вообще, почему они радикально отличаются друг от друга?*

Лишь потому, что сложность проблемы необычайна. Наше сознание – не «кладовка с луком» и даже не самая сложная ЭВМ. Исследователи не могут договориться даже о едином понимании проблем квантовой физики, хотя она «объективна». *Как же им договориться об абсолютно субъективных проблемах собственного сознания?* Мне, например, сложно понять, что Г. Райл (1999, см. выше) имеет в виду, когда говорит о «действиях сознания, отличных от интеллектуальных и одновременно от выполняемых привычным и ритуальным способом». *Как же мы с ним сможем «посмотреть и увидеть», если каждый видит свою модель или не видит даже ее? Как могут «их (исследователей) отчеты о наблюдениях не противоречить друг другу», если до сих пор в психологии нет единого понимания самых элементарных, казалось бы, базовых вещей – того, что такое ощущения и образы, не говоря уже, например, о том, что такое сознание или личность?*

**Следовательно, проблема не в интроспекции, а в методике исследования и теоретических подходах к построению интроспективного эксперимента. Необходимы стандартные, воспроизводимые процедуры, понятные всем задачи и простые цели исследования, исключающие трактовку испытуемым наблюдаемых им в процессе интроспекции явлений, исключающие его самоанализ, его собственные оценки и мнения, но для этого надо отказаться прежде от предвзятого подхода к интроспекции.**

Г. Райл [1999, с. 168] напоминает возражение против возможностей интроспекции, выдвинутое еще Д. Юмом. Оно заключается в том, что есть состояния сознания, которые человек не может хладнокровно интроспективно изучать. Это состояния паники, ярости, буйного веселья, сильного возбуждения и т. п. Правильно. Их и не надо изучать с помощью интроспекции. Здесь можно только предложить в качестве контраргумента рассмотреть адекватность результатов физических экспериментов, если бы исследователи проводили их, пребывая в тех

самых «исключающих возможность быть хладнокровным» состояниях. Очевидно, что в таких экспериментах вряд ли были бы получены достоверные результаты. Кроме того, надо сказать, что **интроспекция не должна предназначаться для того, чтобы что-то «изучал» испытуемый. Изучать результаты интроспекции даже самих исследователей должны и другие исследователи. И результаты эти не могут быть ничем, кроме фактов самонаблюдения в форме: возникли, исчезли или изменились так-то образ, ощущение, состояние и др.** Сам исследователь может лишь фиксировать наличие и изменение феноменов своего сознания. Следовательно, дело опять же не в пороках интроспекции, а в методике проведения интроспективных исследований.

Отрицая интроспекцию, Г. Райл (1999) тем не менее готов использовать данные ретроспекции, которые представляются ему более адекватными:

...частью того, что имеют в виду, говоря об интроспекции, является аутентичный процесс ретроспекции. Но в объектах ретроспекции нет ничего специфически призрачного. ...Я могу припомнить, как я что-то видел и как я что-то воображал; мои внешние действия, равно как и мои ощущения. ...Ретроспекция несет на себе часть бремени, тяжесть которого пытались возложить на интроспекцию. Но она не может взять на себя все это бремя, особенно самую его философски драгоценную и хрупкую часть. ...Сколь бы тщательно я ни припоминал свое действие или ощущение, я все же могу ошибаться относительно его природы. Были ли вчерашние переживания, о которых я сегодня вспоминаю, подлинным сопереживанием или угрызением совести, это не станет для меня яснее от того факта, что они сохранились в моей памяти как живые. Хроники не объясняют то, память о чем они сохраняют. Автобиографичность ретроспекции не означает, что она дает нам Привилегированный Доступ к особому рода фактам. Однако она действительно дает нам массу данных, способствующих пониманию нашего поведения и характеристик сознания [с. 168–169].

При этом Г. Райла не смущает тот факт, что сама по себе ретроспекция – это в гораздо большей степени, чем интроспекция, воссоздание, а не отчет о реально пережитых психических феноменах.

С неожиданной позиции защищает интроспекцию Б. Рассел [2007, с. 232], критикуя взгляды одного из основоположников бихевиоризма Дж. Уотсона. Он пишет, что аргументы противников интроспекции покоятся на двух основаниях. Первое заключается в том, что данные интроспекции являются приватными и верифицируемы только одним наблюдателем, а стало быть, не могут обладать той степенью публичной достоверности, которой требует объективная наука. Второе состоит в том, что физическая наука конструирует пространственно-временной космос, подчиняясь определенным законам, и то, что в мире существуют вещи, не подчиняющиеся этим законам, вызывает у объективистов раздражение. Б. Рассел замечает, что «приватный характер» данных – слабое возражение против данных интроспекции, так как все наши телесные ощущения носят приватный характер. Например, зубная боль. При этом никто не рассматривает знание нашего собственного тела как научно ничтожное, хотя оно приобретает лишь с помощью приватных данных.

Мне представляется, что аргумент Б. Рассела об уникальности телесных ощущений наносит смертельный удар по теории, отрицающей значимость интроспекции. Надо напомнить хотя бы то «несущественное» обстоятельство, что **вся медицина построена в первую очередь на интроспекции больного**. Сам ее предмет – человек, страдающий заболеванием, – «больной» – тот, который испытывает субъективное ощущение – боль. Следовательно, вся медицинская наука и практика основываются на чем-то, с объективистской точки зре-

ния, «незначимом», «необъективном», «ненаучном». Однако, несмотря на «ненаучность» и «необъективность» интроспекции, наше существование в мире во многом зависит именно от нее, так как только она позволяет нам вовремя обратить внимание на свои внутренние проблемы и обратиться за помощью.

Б. Рассел [2007, с. 233–234] полагает, что данные интроспекции должны рассматриваться как не подчиняющиеся законам физики, и именно это является фундаментальной причиной попыток их отвергнуть. Он указывает на то, что даже часть наших ощущений, которые мы привыкли считать репрезентациями физической реальности, относится к области интроспекции. Так, данные зрения и слуха более публичны, запах – в некоторой степени менее, прикосновение – еще менее, висцеральные или внутренние ощущения непубличны вообще. Он обращает внимание на важность совпадения одинаковых ощущений у людей в одно и то же время. Если человек слышит удар грома вместе с кем-то, это – «объективный» факт. Если же он слышит удар грома, который никто больше не слышит, то думает, что сошел с ума. При этом, если он чувствует боль в животе, то у него нет повода для удивления, даже если ее никто больше не чувствует, поэтому мы говорим, что боль в животе моя, и она – субъективна, тогда как гром – объективен. Это лишний раз подтверждает условность разделения психических переживаний на «объективные» и «субъективные».

В. М. Розин (2005) пишет:

Они (интроспекционисты. – *Авт.*) не соблюдали также один из основных принципов естественно-научного изучения – требование объективности, то есть контроля за тем, чтобы само изучение не влияло на поведение объекта: исследователь в естественной науке выступает только как носитель научных процедур (таких как измерение, моделирование, идеализация и т. д.). ...Соединение в одном лице исследователя и изучаемого объекта (то есть сознания экспериментатора и испытуемого), а также специализация в интроспекции означали, что исследователь не только влияет на изучаемый объект – он его целенаправленно формирует [с. 54–55].

Но это требование невозможно соблюсти даже в самых «чистых» «объективных» физических экспериментах. Это тот самый принцип *влияния наблюдателя на результаты эксперимента*, который не смогли удалить из своих опытов в XX в. даже физики.

*В чем разница между внешним наблюдением и внутренним наблюдением – интроспекцией?* Она заключается лишь в том, что в первом случае доступ к наблюдаемой сущности открыт многим субъектам. Во втором случае он открыт только одному. В первом случае – это психическая репрезентация чего-то внешнего по отношению к субъекту. Во втором – внутреннего. Но и в том и в другом случае предметом сознательного рассмотрения являются субъективные психические репрезентации наблюдателя, поэтому в случае «объективного» внешнего наблюдения мы имеем в результате несколько субъективных самоотчетов, а в случае «субъективного» внутреннего наблюдения – один субъективный самоотчет.

### 1.1.2. Необихевиоризм

**Бихевиоризм, успешно справившийся с интроспекцией, сам через несколько десятилетий разделил ее судьбу. Тем не менее, как и в случае с интроспекцией, заявления исследователей о том, что он преодолен и остался в прошлом, – не более чем декларация. Его влияние сохраняется, и он по-прежнему определяет, хотя и не столь однозначно, как раньше, взгляды очень многих исследователей.**

Для человека наиболее очевидно и достоверно то, что явлено ему в его сознании. Об этом уже не один век говорят выдающиеся философы, поэтому удивляет упорное, достойное лучшего применения нежелание необихевиористов, которыми являются многие современные,

в том числе когнитивные, психологи, принимать, например, в качестве очевидной данности факт наличия собственных психических явлений, в частности «ментальных образов». С помощью самых неожиданных приемов они пытаются заменить психические явления чем угодно: от «поведенческих реакций» и не вполне понятных, физиологически трактуемых<sup>5</sup> «репрезентаций» до «структур нервной системы». При этом они убеждены, что действительно отказались от бихевиоризма.

У. Найссер (2005а), например, замечает:

Сегодня теория научения (бихевиоризм. – *Авт.*) почти полностью отброшена. ...Даже лабораторная крыса обратилась против своих старых друзей... [с. 21–22].

Тем не менее сам У. Найссер придерживается необихевиористских взглядов. У российских психологов тоже существует неоправданное убеждение, что советская психология никогда не принимала бихевиоризм и всегда с ним боролась. Между тем великого русского физиолога И. П. Павлова можно с полным основанием считать одним из главных, если не главным, родоначальников бихевиоризма. Хотя об этом не принято говорить, потому что советская наука вообще и советская психология в частности официально не приняли бихевиоризм. Идеи И. П. Павлова, однако, много лет определяли развитие советской психологии и до сих пор оказывают на нее влияние. Если зарубежные бихевиористы просто отказались от изучения психических явлений, то советские психологи пошли «своим», но тоже «объективным» путем. Они объявили, что объектом психологической науки является человеческая деятельность. *Что это, как не бихевиоризм в другом ракурсе?* Причем и сегодня этот подход никто даже не пытается открыто ставить под сомнение.

В недавно опубликованном и наиболее авторитетном многотомном российском университетском учебнике по общей психологии, например, так определяется объект психологии:

Именно деятельность... является объектом психологической науки, то есть той реальностью, которая может и должна изучаться... психологами... Предметом же психологии... выступает ориентировочная функция различных форм (внешней и внутренней) этой деятельности, то есть психика [Е. Соколова, 2005, с. 29]. ...Психика и деятельность онтологически тождественны [там же, с. 188].

Другими словами, и объект, и предмет психологии – это человеческая деятельность, а психика – это «ориентировочная функция различных форм... этой деятельности». Я, например, вообще не в состоянии понять последнюю часть данной фразы, даже понимая значения составляющих ее понятий<sup>6</sup>.

Между тем предмет психологии почти полтора века назад определил еще один из ее основателей – У. Джеймс (2003):

Наиболее ясное представление о предмете психологии дает профессор Ледд: «Психология... есть описание и истолкование состояний сознания как

---

<sup>5</sup> Более подробно об этом см. в гл. 1.2.

<sup>6</sup> Ориентировочный – служащий для ориентации... [Словарь иностранных слов, 1954, с. 501]. Ориентация, ориентировка: 1) определение своего местоположения... 2) умение разобраться в окружающей обстановке; 3) направление деятельности в определенную сторону [там же, с. 500]. Функция: 1) деятельность, обязанность, работа... 2) зависимая переменная величина, то есть величина, изменяющаяся по мере изменения другой величины... 3) специфическая деятельность органа или организма [там же, с. 755]. Понятием *деятельность* охватываются разные формы человеческой активности (экономическая, политическая, культурная...) и сферы функционирования общества. С помощью этого понятия даются характеристики различных аспектов и качеств бытия людей. ...Понятие *деятельность* разворачивается «веером» понятий: труд, практика, поведение, социальное действие, коммуникативное действие, социальное конструирование реальности, самоактуализация, самореализация, самотрансцендирование и т. п. [Современный философский словарь, 2004, с. 186].

таковых». Под состояниями сознания мы понимаем ощущения, желания, эмоции, процессы познания, суждения, решения и т. п. [с. 3].

В рассматриваемом руководстве предлагается иной подход:

...все феномены, изучаемые психологами разных школ, представляют собой многообразие форм существования, механизмов реализации и результатов человеческой деятельности [Е. Е. Соколова, 2005, с. 29].

Иными словами, и состояния сознания, и ощущения, и желания, и эмоции, и процессы познания, и суждения, и решения и др. – все это «формы, механизмы и результаты человеческой деятельности». Возможно, это и так, хотя еще никто этого не доказал, но предположим, что это так и есть. *Что же тогда из этого следует?*

Давайте вернемся к первоисточнику. Основоположник советской психологической теории деятельности А. Н. Леонтьев (1983а) пишет:

...советская психология, формируясь на марксистско-ленинской философской основе, выдвинула принципиально новый подход к психике и впервые внесла в психологию ряд важнейших категорий, которые нуждаются в дальнейшей разработке. Среди этих категорий важнейшее значение имеет категория деятельности [с. 136]. В теории марксизма решающее значение для психологии имеет учение о человеческой деятельности... Вводя понятие деятельности в теорию познания, Маркс придавал ему строго материалистический смысл... [с. 104–105].

*Что же сам автор понимает под «категорией деятельности»?*

Он поясняет:

...говоря о деятельности, мы разумеем, следуя марксистской традиции, предметную деятельность, основной и исходной формой которой является деятельность чувственная, непосредственно практическая. Что же касается внутренней, умственной деятельности, то она представляется дериватом внешней деятельности, и, как таковая, она сохраняет общую структуру внешней деятельности, порождая функцию психического отражения реальности [с. 244]. Даже если пропустить замечание автора о том, что функцией умственной деятельности является психическое отражение реальности, обращает на себя внимание другое его смелое, но совершенно бездоказательное утверждение – что умственная деятельность представляется дериватом (производным [Словарь иностранных слов, 1954, с. 215]) внешней деятельности. Гипотетическое предположение о трансформации внешней деятельности в умственную было широко распространено в середине XX в. Однако оно так и не было ничем подтверждено и постепенно забылось. Можно согласиться с тем, что внешняя и умственная деятельность как-то сложно связаны, но пока непонятно как.

В любом случае ситуация проясняется: психологии предлагается заняться изучением внешней «практической деятельности». *А как ее можно изучать?* Как показывает все та же практика и история психологии, делать это можно лишь путем изучения поведения людей. Что, впрочем, и делалось уже в психологии большую часть XX в. *Но как называется изучение поведения людей?*

А называется оно «бихевиоризм». Тогда, если российской психологии предлагают другой предмет для изучения, отличный от того, что изучала классическая психология, данный факт следует не менее ясно декларировать. Как и то обстоятельство, что в этом случае предполагается уже иная наука, а не та, которая была названа «психологией» ее основателями. Впрочем,

эта иная наука тоже далеко не нова и хорошо всем нам знакома. П. Саугстад (2008), например, цитирует основоположника американского бихевиоризма Дж. Уотсона:

Почему бы нам не сделать важнейшей областью психологии предмет наших непосредственных наблюдений? Давайте ограничимся рассмотрением лишь тех явлений, которые мы можем наблюдать непосредственно, и сформулируем законы относительно этих явлений. Ну и что же мы можем наблюдать? Мы можем непосредственно наблюдать только поведение... [с. 348].

Обращаю внимание на последние слова Дж. Уотсона. Зарубежная психология и сегодня не отказалась от этого предмета. Он вполне достойный, и, безусловно, необходимо заниматься его изучением. Р. Л. Аткинсон, Р. С. Аткинсон, Э. Е. Смит и др. (2007) пишут:

Психологию можно определить как научное исследование поведения и психических процессов [с. 20].

А. Ребер (2001а) тоже указывает в своем толковом психологическом словаре, что психология:

...определяется по-разному: «как наука о психике», «наука о психической жизни», «наука о поведении» и т. д. [с. 148].

Большинство психологов даже считают бихевиоризм психологией или, по крайней мере, ее разделом. Хорошо, давайте это примем, но при этом и четко сформулируем, что «исследование поведения» называется еще «бихевиоризмом», который включает в себя не только радикальный бихевиоризм Дж. Уотсона или русский бихевиоризм И. П. Павлова [Большой толковый психологический словарь, 2001, с. 100], но и множество разновидностей умеренного бихевиоризма и необихевиоризма. Я отнюдь не хочу сказать, что бихевиоризм – это плохо. Наоборот. Это совершенно необходимое направление научных исследований. Однако следует его отличать от классической психологии и внятно об этом говорить.

Вернемся к российскому необихевиоризму, который называется «теорией деятельности». Е. Е. Соколова (2005) пишет:

А. Н. Леонтьев утверждал, что деятельность составляет субстанцию сознания... и психики в целом, добавим мы. Психика, таким образом, неотделима от деятельности как ее характеристика или функция (функциональный орган) [с. 188].

Кстати, сам А. Н. Леонтьев (1983а), будучи выдающимся психологом, прекрасно понимал, что его точка зрения на *деятельность* отнюдь не общепринята и весьма неоднозначна. Он замечает:

...введение так называемой категории деятельности в психологию ставит много вопросов, в том числе дискуссионных [с. 244].

А. Н. Леонтьев полагал, что:

...психологический анализ деятельности состоит... в том, чтобы ввести в психологию такие единицы анализа, которые несут в себе психическое отражение в его неотторжимости от порождающих его и им опосредуемых моментов человеческой деятельности. Эта защищаемая мною позиция требует, однако, перестройки всего концептуального аппарата психологии, которая в данной книге лишь намечена и в огромной степени представляется делом будущего [с. 100].

Перестройка эта, однако, так и не была осуществлена за прошедшие десятилетия ни в советской, ни в российской психологии и не будет никогда осуществлена не только потому, что не имеет больше практического смысла, но и потому, что она невозможна по сути. Я хорошо понимаю политическую целесообразность создания и разработки в советской психологии теории деятельности, «соответствующей учению марксизма», но теперь больше нет такой целесообразности. И поддерживают теорию деятельности по инерции лишь представители школы А. Н. Леонтьева.

Надо сказать, что зарубежные исследователи всегда скептически относились к советской психологической теории деятельности. Западная психология вообще не склонна придавать деятельности столь глобальное и определяющее значение, какое придавала ей советская психология. В основных зарубежных учебниках и руководствах по психологии даже не выделяется специальный раздел, посвященный деятельности. Понятие *деятельность* имеет в зарубежной психологии достаточно ясное и вполне определенное значение:

Деятельность. Родовой термин, применимый как синоним для обозначения действия, движения, поведения, мыслительного процесса, физиологических функций и т. д. Из-за большой обобщенности «деятельность» обычно употребляется вместе с определяющим прилагательным, например целенаправленная деятельность, спонтанная деятельность, деятельность, направленная на решение задач, и т. д. [Большой толковый психологический словарь, 2001, с. 232].

...Целенаправленное энергичное общение (как речевое, так и неречевое) человека с окружающим миром... [Большая психологическая энциклопедия, 2007, с. 134].

Теория деятельности А. Н. Леонтьева явно выходит за рамки психологии, превращаясь, скорее, уже в общефилософскую. Столь широко трактуемое, как в его работах, понятие *деятельность*, мы могли бы с полным основанием заменить понятием *активность* человеческого организма и отождествить психику уже не с деятельностью, а, например, с активностью организма, чтобы стала еще очевиднее неадекватность подобного расширения. Более того, если продолжить ту же логическую линию, психику можно даже отождествить и с жизнью вообще. И это отнюдь не мое вольное допущение. А. Н. Леонтьев (1983а), например, пишет:

...что такое человеческая жизнь? Это есть совокупность, точнее, система сменяющих друг друга деятельностей. ...Деятельность есть молярная, неаддитивная единица жизни телесного, материального субъекта [с. 141].

И ниже:

Деятельность человека и составляет субстанцию его сознания [с. 185].

Но тогда, если жизнь – это деятельность, а деятельность составляет субстанцию сознания, то сама жизнь – субстанция сознания. Следовательно, если вы планируете изучать психику, вам стоит заняться изучением жизни. В общем правильно, но применительно к задачам психологии, вероятно, малопродуктивно.

В. П. Зинченко (1983), обсуждая вклад А. Н. Леонтьева в советскую психологию, совершенно справедливо замечает:

...деятельностная теория психики и сознания строится под знаком двух ведущих категорий – жизни и мира. Чтобы правильно понимать эту теорию, нужно все время помнить, в каком онтологическом пространстве она строится. Это пространство не физическое и не феноменальное, хотя оно связано с тем

и другим, находясь как бы на их границах, это жизненный мир, материей которого является деятельность [с. 13].

Иными словами, теорию деятельности А. Н. Леонтьева скорее следует рассматривать как философскую, а не психологическую. В. В. Мацкевич (2001), рассматривая категорию *деятельность* в обсуждаемой нами мыслительной традиции, говорит, что это понятие с «максимальным логическим объемом», и продолжает:

Понятий с максимальным объемом и онтологической претензией на универсальность в истории философии встречается немало, это предикаты суждений типа: «Все есть Это». Все, что может быть включено в объем такого понятия, наделяется статусом действительного существования, и, наоборот, все, что не входит в объем данного понятия, признается недействительным и невозможным [с. 291].

Автор приводит примеры категорий, игравших в человеческом познании сходную роль: стихии (*вода, огонь, воздух*), специальные понятия (*логос, апейрон, атомы и пустота, мышление и протяженность*), категории *природа, сознание* и др. Все это лишь подтверждает мою мысль о том, что психологическая теория деятельности – это скорее попытка общепсихологического подхода к пониманию психики, чем конкретная психологическая теория.

Нельзя также забывать о мощном идеологическом давлении, которое оказывала на советскую психологию марксистская философия. Так, спустя двадцать с лишним лет В. П. Зинченко (2004) пишет:

В советской психологии доминировало рассмотрение деятельности в качестве объяснительного принципа всей психологической жизни, что существенно ограничивало пространство психологической мысли... Необходимо преодолеть устоявшийся схематизм сознания психологов, что предметная деятельность, якобы лишенная модуса психического, погружаясь извне внутрь, рождает психику или становится психической [с. 137].

Автор определяет в этом контексте деятельность как:

...философскую и общенаучную категорию, универсальную и предельную абстракцию [с. 136].

Попытка предложить сегодняшней психологии заняться изучением деятельности не может на практике привести ни к чему, кроме изучения поведения, что есть движение назад.

Е. Е. Соколова (2005) продолжает:

Как было показано сторонниками деятельностного подхода к психологии (С. Л. Рубинштейн, А. Н. Леонтьев, А. Р. Лурия, П. Я. Гальперин, Б. Б. Эльконин и др.), *существование психических процессов в различных субъективных... формах представляет собой вторичное явление, тогда как исходным и основным способом их бытия является их объективное существование в различных формах предметно-практической деятельности субъекта* (курсив мой. – Авт.) [с. 62].

Психика есть функция деятельности субъекта, а не его мозга как такового... [с. 306].

...Единственный путь изучения психики – изучение деятельности субъекта в ее особой (ориентировочной) функции [с. 191].

Итак, по мнению автора, существование психических процессов представляет собой вторичное явление. Можно было бы сказать проще и привычнее – так, как говорили радикальные бихевиористы, что психика – это эпифеномен. Очевидно, что данный подход представляет

собой не что иное, как очередную разновидность необихевиоризма. При таком весьма специфическом понимании психики трудно ожидать, например, принятия интроспекции как метода ее исследования.

Но вернемся к психологии. Подвергать сомнению тот бесспорный факт, что деятельность – важнейшая часть жизни человека, естественно, бессмысленно. Но не менее бессмысленно абсолютизировать эту сферу, замещая ею психику человека вообще. Мне представляется более адекватным понимание деятельности как процесса активного взаимодействия человека с окружающим миром, при котором мир оказывает мощное влияние и на тело, и на психику человека. Человеческая психика, действительно, формируется и развивается в процессе деятельности и в ней проявляется. Неудивительно поэтому, что психологи и даже философы, например еще Т. Гоббс (1991), уделяли в прошлом и уделяют сейчас громадное внимание поведению человека. В то же время следует отдавать себе отчет в том, что деятельность – это не психика, а лишь активность человека, в том числе моторная, например ходьба, плавание, копанье земли, бег трусцой и т. п. Сознательные психические процессы играют определяющую роль в регуляции человеческого поведения, но из этого отнюдь не следует, что человеческая деятельность «тождественна психике» [Е. Е. Соколова, 2005, с. 188] и «составляет субстанцию сознания и психики» (там же).

Психология не занимается, да и не должна заниматься многими другими тесно связанными с психикой человека и зависимыми от нее сферами человеческой жизни: общественными отношениями, культурой, верованиями, языком и т. д., которые в не меньшей степени, чем деятельность, определяются психикой человека и сами влияют на последнюю. Ими занимаются отдельные науки: социология, культурология, теология, лингвистика и др. Поведением, деятельностью человека тоже должна заниматься особая наука, смежная с психологией, которую следовало бы назвать «реальным бихевиоризмом».

«Советский бихевиоризм», в основании которого лежат идеи И. М. Сеченова, И. П. Павлова и В. М. Бехтерева, имеет и других чрезвычайно авторитетных основателей. В его обоснование можно привлечь даже высказывания Л. С. Выготского (2000):

Или психические феномены существуют – тогда они материальны и объективны, или их нет – тогда их нет и изучать их нельзя. Невозможна никакая наука только о субъективном, о кажимости, о призраках, о том, чего нет. Чего нет – того нет вовсе, а не полунет, полуесть... Нельзя сказать: в мире существуют реальные и нереальные вещи – нереальное не существует... Субъективное есть кажущееся, а потому – его нет [с. 105].

Л. С. Выготский поддерживал многие идеи бихевиористов, в частности одну из основных идей основоположника американского бихевиоризма Дж. Уотсона. Так, Л. С. Выготский (2000), например, пишет:

Даже мышление всегда сопровождается теми или иными подавленными движениями, большей частью внутренними речедвигательными реакциями, то есть зачаточным произнесением слов. Произнесете ли вы фразу вслух или продумаете ее про себя, разница будет сводиться к тому, что во втором случае все движения будут подавлены, ослаблены, незаметны для постороннего глаза, и только. По существу же и мышление, и громкая речь суть одинаковые речедвигательные реакции, но только разной степени и силы. Именно это дало повод физиологу Сеченову, положившему начало учению о психических рефлексах, сказать, что мысль есть рефлекс, оборванный на двух третях, или первые две трети психического рефлекса [с. 134].

Идея эта была позже опровергнута в эксперименте С. Смита и соавторов (см. разд. 1.1.4). Впрочем, и великие ошибались. Л. С. Выготский тем не менее принимал интроспекцию. Он (2000) пишет, например:

...оно (самонаблюдение. – *Авт.*) есть инструмент в ряду других инструментов, как глаз у физиков. Использовать его нужно в меру его полезности, но никаких принципиальных приговоров над ним – о границах познания или достоверности, или природе знания, определяемых им, – выносить нельзя [с. 53].

Современный российский необихевиоризм занимает весьма активную позицию. Так, Е. Е. Соколова (2005) замечает:

Как ни странно, до сих пор многие современные отечественные философы, решая проблему идеального, отождествляют психическое с субъективным и тем самым возрождают в той или иной степени позиции интроспективной психологии. Вот характерные цитаты: «Сознание потому и понимается как субъективная реальность, что выступает как реальность лишь для субъекта...», «Для другого человека его сознание существует так же, как для меня существует мое сознание» [Лузгин В. В., 1985]. Мало того, тем самым психология как объективная наука о сознании оказывается невозможной: данные высказывания противоречат также и накопленному в научной психологии опыту объективного изучения сознания – в частности, школе Выготского – Леонтьева – Лурия [с. 304].

Что касается В. В. Лузгина, то он лишь повторил высказанную еще в античности и очевидную для большинства исследователей мысль о том, что наше сознание является областью, совершенно недоступной для кого-либо еще, кроме нас самих. В этом, собственно, и заключается субъективизм сознания и в то же время абсолютная реальность этой субъективности для каждого человека. Причем субъективное, «кажимое», «призрачное» для любого другого сознания содержание чужого сознания является в то же время единственной и неоспоримой реальностью для самого носителя данного сознания, что тоже было очевидно еще античным мыслителям. Другое дело, что наш подход к чужому сознанию, постоянно и во всем выстраивающий его по аналогии с нашим собственным, делает это субъективное содержание чужих сознаний объективной реальностью в какой-то степени и для нас. Правота критикуемого автором В. В. Лузгина настолько очевидна, что я не вижу смысла даже дискутировать по этому поводу.

Е. Е. Соколова продолжает:

Известный отечественный психолог Б. М. Теплов не уставал повторять, что в самонаблюдении наше сознание нам непосредственно не дано: «В ощущении и восприятии мы непосредственно воспринимаем объективную реальность. Самих же ощущений и восприятий мы непосредственно не воспринимаем, о них мы узнаем опосредованно»... [с. 304].

Б. М. Теплов (2005) действительно пишет:

Нередко думают, что словесные высказывания испытуемого в обычных экспериментах по изучению ощущений и восприятий есть показания самонаблюдения. Это ошибка. Показания о том, что испытуемый видит, слышит, вообще ощущает или воспринимает, – это показания о предметах и явлениях объективного мира. ...Но какое же основание говорить о показаниях самонаблюдения или об использовании интроспекции в обычных экспериментах по изучению ощущений или восприятий, когда испытуемые

отвечают на такие, например, вопросы: «Какой из двух квадратов светлее?», «Какой из двух звуков выше (или громче)?» и т. п. Совершенно очевидно, что здесь испытуемый занимается не интроспекцией, а экстраспекцией, не внутренним восприятием, а самым обычным внешним восприятием. Совершенно очевидно, что он дает здесь не показания самонаблюдения, а показания о предметах и явлениях внешнего мира. ...Иначе пришлось бы признать, что все естествознание строится на показаниях самонаблюдения, так как нельзя себе представить научное наблюдение или эксперимент, которые могли бы обойтись без суждений восприятия [с. 157].

Проблема, однако, не так проста, как может показаться. Здесь мы сталкиваемся с двойственностью того, что называем образом восприятия объекта. С одной стороны, это – физический объект. С другой стороны – психическое явление. Как говорят об этом У. Джеймс и Б. Рассел (см. разд. 1.4.1), то, с чем мы в итоге имеем дело, зависит от контекста рассмотрения проблемы.

Вернемся к испытуемому. Для того чтобы он ответил на вопрос: «Что именно он видит?» – он должен увидеть что-то. Затем смоделировать увиденное вербально, то есть построить специальную вербальную, а затем и языковую конструкцию. Например: «Я вижу три светящиеся точки». *Что такое данное утверждение, если не результат интроспекции?* Если бы такого утверждения не было вовсе, например, испытуемый увидел точки и без особых раздумий нажал на кнопку, сигнализирующую экспериментатору о данном факте, можно было бы условно согласиться с Б. М. Тепловым, что здесь есть лишь «экстраспекция – обычное внешнее восприятие». Но в том-то и дело, что здесь испытуемый отдает уже себе и даже окружающим вербальный отчет в том, что видит, и видит именно три точки, а это он может сделать только путем интроспекции.

Даже если испытуемый просто говорит: «Три светящиеся точки», то и в этом случае понимает, что именно он видит их. Из сказанного следует, что самое банальное наше заявление типа: «Я проснулся» или «Я вижу солнце» – это уже далеко не просто факт восприятия, а результат рефлексии, а следовательно, и интроспекции. Мне представляется, что наша психика функционирует таким образом, что процессы рефлексии<sup>7</sup> протекают в сознании непрерывно или почти непрерывно, в противном случае мы не могли бы функционировать. Даже если бы рефлексия протекала лишь эпизодически, мы с недоумением все время обнаруживали бы себя в самых неожиданных местах и в странных позах. Хотя и само это обнаружение было бы невозможно без рефлексии.

*Чем фраза испытуемого: «Я вижу три светящиеся точки» – отличается, например, от фразы испытуемого-психолога: «Я имею образ восприятия трех светящихся точек»?* Мне представляется – лишь тем, что второй испытуемый владеет специальной психологической терминологией, возможно, глубже рефлексировал содержание своего сознания и в состоянии с несколько более научным, так сказать, пониманием преподнести результаты собственной интроспекции по сравнению с первым испытуемым. Но и в первом и во втором случае испытуемые доносят до нас возникшие в их сознании и осознанные ими факты присутствия в их сознании новых психических феноменов. Поэтому, когда другой человек говорит о предметах и явлениях окружающего объективного мира, мы обычно имеем дело с результатами его интроспекции, с его анализом собственного внутреннего психического содержания. Не может быть никаких самоотчетов испытуемого, в том числе о наблюдаемой окружающей реальности, без интроспекции. Сама фраза *я вижу...* – результат рефлексии, а значит – интроспекции,

---

<sup>7</sup> Рефлексия – самопознание в виде размышлений над собственными переживаниями, ощущениями и мыслями [Большая психологическая энциклопедия, 2007, с. 394].

так как рефлексия и тем более вербальный самоотчет о ее результатах в форме выражений: *я вижу...*, *я слышу...*, *я чувствую...*, *я понимаю...* и т. п. – невозможны без интроспекции.

Б. М. Теплов (2005) касается и другой сложной проблемы, когда говорит:

Никакой здравомыслящий человек не скажет, что военный наблюдатель, дающий такие, например, сведения: «Около опушки леса появился неприятельский танк», занимается интроспекцией и дает показания самонаблюдения. ...Но ведь дело, в сущности, не меняется, если военный наблюдатель или разведчик дает показания по памяти, то есть показания о том, что он видел несколько часов назад. И эти показания никто не назовет показаниями самонаблюдения; это высказывания о предметах внешнего мира, а вовсе не о самом себе, хотя по таким высказываниям и можно определенным путем вывести суждения о памяти человека, дающего показания. Следовательно, и о показаниях испытуемых во многих экспериментах, посвященных изучению памяти, нельзя сказать, что они являются показаниями самонаблюдения [с. 157].

Не только образы представления и образы воспоминания, но и образы восприятия возникают в сознании наблюдателя, а не во внешнем мире. Поэтому образ восприятия столь же субъективен и столь же недоступен объективным методам изучения, как и всякий образ сознания. Следовательно, придется признать, хоть это и не принимает Б. М. Теплов, что не только наблюдения разведчика, о которых он рассказывает, но и действительно «все естествознание строится на показаниях самонаблюдения». В случае разведчика мы имеем дело с вербальным моделированием собственных чувственных репрезентаций реальности. Можно сказать – с повторным или вторичным моделированием, основанным на интроспекции, с формированием вербальных психических моделей (описательных моделей) первичных сенсорных психических репрезентаций (образов и ощущений реальности). Если человек рассказывает что-то по памяти, то в его сознании возникают образы воспоминания, о которых он и рассказывает. *Что это такое, если не интроспекция? Как еще, кроме интроспекции, может быть доступно человеку содержание его памяти?*

Сам Б. М. Теплов признает:

Показаниями самонаблюдения следует называть лишь высказывания испытуемых о себе, о своих действиях и переживаниях [с. 157].

*Тогда если наблюдатель говорит: «Я видел танк», то это – результат интроспекции, но если же он говорит: «Вдруг появился танк», то это уже не результат интроспекции?* Весьма сомнительное утверждение. Конечно, показания наблюдателя, в том числе военного, не принято называть «показаниями самонаблюдения», но лишь исходя из соображений «здравого смысла». Мы же рассматриваем их психологическую природу. И, исходя из механизмов их возникновения, вполне можем назвать их сформированным в результате интроспекции отчетом о собственных воспоминаниях. Что будет правильно.

Если военный наблюдатель просто видит что-то малоактуальное для него и забывает об этом или в его сознании спонтанно возникают образы воспоминания танка, выползающего из-за деревьев, и исчезают – это действительно не интроспекция, а лишь его психические переживания. Если же он отдает себе отчет в том, что видит или вспоминает нечто, например увиденный им где-то танк, а отдавать себе отчет он может лишь в форме вербальной конструкции: *я вижу танк*, или просто *вижу танк*, или *видел танк*, то есть репрезентирует данный чувственный факт собственной перцепции себе уже вербально – это уже не что иное, как сформированный в процессе интроспекции самоотчет о собственных психических переживаниях. Хотя рассматривать в такой плоскости собственные репрезентации окружающего мира и не принято.

Естественно, в реальной жизни практически невозможно дифференцировать те психические явления и переживания, которые мы рефлекслируем, и те, которые не рефлекслируем, то есть те, которые подвергаются интроспекции, и те, которые ей не подвергаются. Слишком быстро наши образы и идеи сменяют друг друга. Но и без того очевидно, что рефлексия, а следовательно, и интроспекция почти постоянно осуществляются нашим сознанием, так как без этого невозможна даже нормальная ориентировка в окружающем мире.

Можно согласиться с Б. М. Тепловым в том, что самонаблюдение – более широкое понятие, чем интроспекция, так как оно может включать в себя, например, самонаблюдение за собой, за своим телом в зеркале, просмотр фильмов о самом себе, о своем поведении, знакомство с мнением других людей о себе и т. д. и т. п. Интроспекция же – это непосредственное наблюдение и описание собственных психических феноменов – единственно возможный способ непосредственного изучения субъективного психического содержания человеческого сознания.

Следует подчеркнуть, что позиция Б. М. Теплова и его последователей далеко не общепринята. Б. Г. Мещеряков (2004), например, отождествляя самонаблюдение и интроспекцию, рассматривает их как разновидности наблюдения (метод субъективного наблюдения). Он пишет:

...психологические науки всегда были «уникальным заповедником» метода субъективного наблюдения. Его-то и пытались уничтожить некоторые представители так называемой объективной психологии (он говорит более чем мягко; в действительности интроспекцию просто уничтожили и продолжают клеймить, хотя и пользуются при этом ею вовсю. – *Авт.*). ...В значении достаточно широком (метод объективного наблюдения. – *Авт.*) – это любой метод наблюдения, в котором выполняется требование независимого контроля (наблюдателями-дублерами или с помощью приборов). Существует наивное представление, что методы самонаблюдения в принципе не удовлетворяют такому требованию, тогда как экстероспективные и особенно приборные наблюдения всегда ему удовлетворяют (и в этом смысле объективны). С обоими утверждениями можно не согласиться [с. 285–286].

А. Ребер (2001а) тоже полагает, что:

...нет никакой логической причины того, почему субъективный должен быть менее надежным или достоверным, чем объективный [с. 330].

### 1.1.3. Субъективное и объективное

Продолжая обсуждение, имеет смысл рассмотреть понятия *субъективный* и *объективный*. Основные признаки *субъективного*: внутренний, персональный, недоступный для общественного рассмотрения, ощущаемый или психический, не подтверждаемый другими непосредственно, обусловленный личными, эмоциональными оценками, ненадежный, предвзятый [Большой толковый психологический словарь, 2001а, с. 329–330]. Признаки *объективного*: физический, очевидный или реальный для всех воспринимающих его, доступный публичной верификации и надежный, фиксируемый как независимый от субъекта, внешний по отношению к телу или сознанию, свободный от психического или субъективного опыта [Большой толковый психологический словарь, 2001, с. 541; Современный философский словарь, 2004, с. 480–481]. К признакам *объективного* можно добавить: воспроизводимый практически без заметных для наблюдателя изменений при повторении тех же условий восприятия, предсказуемый, подчиняющийся известным физическим законам.

Из всего сказанного вроде бы вырисовываются существенные различия между двумя рассматриваемыми группами сущностей. Но настораживает тот факт, что наиболее характерными примерами этих сущностей являются два явления, и оба – психические. Самым характерным примером субъективного выступает образ представления, тогда как единственным примером объективного – образ восприятия. Это более чем странно и парадоксально, если считать истинным разделение мира на две группы принципиально разных сущностей, потому что в итоге мы все равно приходим только к одной – к психической, включающей в себя и образы представления, и образы восприятия.

Идеи об объективном и субъективном основываются на убеждении большинства исследователей в том, что существует объективный предметный мир, который «отражается» в субъективном сознании каждого человека. Данные взгляды по-прежнему доминируют в психологии, несмотря на то что И. Кант еще в XVIII в. утверждал, что предметный мир выстраивается сознанием человека, а не «отражается» им, и исследователи в основном вроде бы с ним согласились. Складывается парадоксальная ситуация. С одной стороны, казалось бы, никто из психологов не возражает против «новых» философских представлений. Хотя какие уж они новые, если им почти два с половиной века? С другой – когда доходит до изложения конкретных собственных взглядов, большинство из них почему-то превращаются в ярых «объективистов». Даже, скорее, в «замшелых» материалистов, уверенных, что «стол-то уж точно существует сам по себе и независимо от нашего сознания». Хотя в этом, пожалуй, и нет ничего удивительного, так как здесь работает «здоровый смысл»: раз я вижу стол, и ты его видишь, и он его видит, то это, конечно, значит, что стол существует сам по себе, независимо от нас. Причем именно как стол, а не как непонятная кантовская «вещь в себе».

*Что будет с понятиями «объективное» и «субъективное», если мы рассмотрим представления о мире, вытекающие из концепции И. Канта?*

Согласно «здравому смыслу», существует один объективный физический мир, одинаковый для всех людей, и он отражается в сознании каждого. Согласно же И. Канту, каждое сознание строит предметный мир из недоступного нам физического мира «вещей в себе», о сущности которого мы не можем ничего сказать, так как он недоступен познанию. Каждое сознание уникально. Следовательно, каждое сознание строит свой уникальный предметный или физический мир. Таким образом, вместо одного объективного физического мира существует столько физических миров, сколько существует сознаний.

Чтобы согласиться с этим, достаточно рассмотреть перцептивные картины мира у людей с нормальным зрением, с сильной дальновзоркостью или близорукостью, дальтонизмом, слепых, глухих и т. д. Тогда вместо привычного для «здорового смысла» единого объективного физического предметного мира придется рассматривать разные индивидуальные субъективные предметные миры и наряду с ними один совершенно непонятный и уж никак не предметный кантовский мир «вещей в себе». Его мы не можем считать ни субъективным, ни объективным, так как он доступен нам не напрямую, а лишь в виде соотносимых с ним субъективных репрезентаций нашего сознания. Тем не менее, учитывая биологическое и психическое сходство людей, а также общие способы использования предметов в одних и тех же целях людьми и сходство действий с ними, можно утверждать, что субъективные предметные физические миры, выстраиваемые разными людьми, очень похожи друг на друга. Поэтому у людей не возникает понимания того, что каждый из них живет в своем физическом мире, хотя и очень похожем на физические миры окружающих его людей.

Очевидно, что понятия *субъективный* и *объективный* не в состоянии отобразить сложные соотношения между уникальными сознаниями людей и окружающей их «реальностью в себе». Благодаря сходству различных субъективных предметных миров «здоровый смысл» легко и привычно отождествляет их друг с другом, превращая в общий «объективный физический мир», существующий якобы вне всякого индивидуального сознания. Так рождается миф о

единственном объективном окружающем нас предметном физическом мире. Я ни в коем случае не хочу сказать, что окружающий физический мир не существует. Он, безусловно, есть и не менее реален для нас, чем наше сознание.

Но следует различать понятия «единственный объективный окружающий нас *физический мир*» и «единственный объективный окружающий нас *предметный физический мир*». Структуры «реальности в себе» участвуют в процессе конституирования (построения) предметов нашим сознанием, поэтому без нашего сознания в физическом мире нет того, что мы считаем физическими предметами. В нем есть что-то иное – то, что можно было бы назвать «элементами реальности в себе», а И. Кант называл «вещами в себе». Вне конкретного человека существует единственный объективный окружающий физический (но не предметный) мир – «реальность в себе» и миллиарды – по числу живущих людей, разных, пусть и похожих, субъективных предметных миров.

Вернемся к доминирующим сейчас в психологии представлениям «здравого смысла». В соответствии с ними «объективный предметный мир» существует независимо от индивидуального сознания каждого из нас, и его предметы «отражаются» в каждом индивидуальном сознании, обеспечивая тем самым его «объективность». Причем «отражаются» настолько одинаково, что индивидуальными различиями можно пренебречь. Когда мы воспринимаем «внешний реальный и очевидный физический предмет», то он «объективен», так как:

...состояние или функция его доступны публичной верификации, имеют внешние проявления и не зависят (якобы. – *Авт.*) от внутреннего, психического или субъективного опыта [Большой толковый психологический словарь, 2001, с. 541].

Однако еще раз повторю замечание И. Канта, что вне нашего сознания нет единого объективного предметного мира. И именно наше сознание из некой непонятной «вещи в себе» создает предмет. Вне сознания нет предмета. Следовательно, существует не объективный единый физический стол, например, который воспринимают двадцать человек, сидящих вокруг него, а двадцать субъективных столов. По одному в сознании каждого из сидящих. И это несмотря на то, что люди уверены в существовании вне их сознаний реального физического стола. Далее мы еще будем возвращаться к обсуждению этого вопроса.

А. Бергсон (1992) критически рассматривая существующее в философии положение, пишет:

Материя для нас – совокупность «образов». Под «образом» же мы понимаем определенный вид сущего, который есть нечто большее, чем то, что идеалисты называют представлением, но меньшее, чем то, что реалисты называют вещью, – вид сущего, расположенный на полпути между «вещью» и «представлением». Это понимание материи просто-напросто совпадает с ее здравым смыслом. Мы бы весьма удивили человека, чуждого философским спекуляциям, сказав ему, что предмет, находящийся перед ним, который он видит и которого касается, существует лишь в его уме и для его ума или даже, в более общей форме, как склонен это был делать Беркли, – существует только для духа вообще. Наш собеседник всегда придерживался мнения, что предмет существует независимо от воспринимающего его сознания. Но, с другой стороны, мы также удивили бы его, сказав, что предмет совершенно отличен от его восприятия нами, что ни цвета, который приписывает ему глаз, ни сопротивления, которое находит в нем рука, нет. Этот цвет и это сопротивление, по его мнению, находятся в предмете: это не состояние нашего ума, это конститутивные элементы существования, независимого от нашего. Следовательно, для здравого смысла предмет существует в себе самом, такой

же красочный и живой, каким мы его воспринимаем: это образ, но этот образ существует сам по себе [с. 160].

В последней фразе А. Бергсона представлена доминирующая сегодня и в психологии точка зрения «здорового смысла» на окружающую человека реальность. В связи с этим следует констатировать, что психология как-то незаметно, но, мягко говоря, весьма существенно уклонилась от основного направления философского учения о человеке и мире, созданного И. Кантом и его последователями и рассматриваемого в философии как главное достижение кантианства. Это отклонение объясняется преобладанием во взглядах психологов на сознание человека и окружающую его реальность представлений «здорового смысла». Большинство психологов знакомы с достижениями философии, но тем не менее в своих собственных теориях они больше тяготеют к привычному «здоровому смыслу», «здорово» полагая: «философия философией, а стол-то вот он». Подобные представления в психологической литературе доминируют абсолютно.

Слабость позиции тех, кто отстаивает точку зрения о жестком отличии субъективного и объективного, очевидна для многих авторов. Так, Э. Кассирер (2006), например, пишет:

...как оказалось – одно и то же содержание опыта может называться и субъективным, и объективным, смотря по тому, в отношении к каким логическим точкам исхода оно берется [с. 314–315].

Автор (2002) полагает, что:

«объективное» в опыте означает для научно-теоретического мировоззрения его неизменные и необходимые элементы: однако чему именно в этом содержании приписывается неизменность и необходимость, зависит, с одной стороны, от общего методологического масштаба, который мышление накладывает на опыт, а с другой стороны, обусловлено наличным состоянием познания, совокупностью его эмпирически и теоретически проверенных взглядов. Вот почему то, каким способом мы применяем понятийную противоположность «субъективного» и «объективного» в процессе формирования опыта, в построении образа природы, оказывается не столько решением познавательной проблемы, сколько ее полноценным выражением [с. 26].

А. Н. Леонтьев (1981) говорит о том же:

...противоположность между субъективным и объективным не является абсолютной и изначально данной. Их противоположность порождается развитием, причем на всем протяжении его сохраняются взаимопереходы между ними, уничтожающие их «односторонность» [с. 34].

Е. Ф. Губский и соавторы замечают:

Объективностью также называют способность что-либо наблюдать и излагать «строго объективно». Но такой способностью человек не обладает. ... Поэтому подлинная объективность достигается лишь весьма приблизительно и остается для научного труда идеалом [Философский энциклопедический словарь, 1998, с. 314].

Можно было бы сказать: не достигается никогда.

М. К. Мамардашвили (2002) пишет:

Казалось бы, можно установить в конце концов, что такое «объективное» и как к нему относится сознание. Но странная вещь: у всех философов фигурирует эта проблема, а установление того, что объективно, а что

относится к сознанию, каждый раз ситуативно. Нет раз и навсегда заданного чего-то, что всегда объективно, и нет раз и навсегда заданного, что всегда субъективно [с. 166].

Ю. М. Лотман (2004) отмечает, что:

Из наивного мира, в котором привычным способам восприятия и обобщения его данных приписывалась достоверность, а проблема позиции описывающего по отношению к описываемому миру мало кого волновала, из мира, в котором ученый рассматривал действительность «с позиции истины», наука перешла в мир относительности [с. 386],

и цитирует В. Гейзенберга:

...квантовая механика выдвинула еще более серьезное требование. Пришлось вообще отказаться от объективного в ньютоновском смысле описания природы, когда основным характеристикам системы, таким как место, скорость, энергия, приписываются определенные значения, и предпочесть ему описание ситуаций наблюдения, для которых могут быть определены только вероятности тех или иных результатов. Сами слова, применявшиеся при описании явлений атомарного уровня, оказывались, таким образом, проблематичными. Можно было говорить о волнах или частицах, помня одновременно, что речь при этом идет вовсе не о дуалистическом, но о вполне едином описании явлений. Смысл старых слов в какой-то мере утратил четкость. Предельно обобщая, можно, пожалуй, сказать, что изменения структуры мышления внешне проявляются в том, что слова приобретают иное значение, чем они имели раньше, и задаются иные, чем прежде, вопросы [с. 386].

Относительность понятий *объективное* и *субъективное* можно легко продемонстрировать на конкретном примере. Каким является мое психическое содержание, например план моих действий на завтра? Очевидно, субъективным. Но каким он является, если вы видите его изложенным на бумаге в виде пунктов предстоящих действий? Очевидно, это уже нечто объективное, так как представленное в виде слов, потенциально способных трансформироваться в субъективное психическое содержание конкретного сознания, оно доступно для многих людей.

Понимая теоретическую шаткость рассматриваемой дихотомии мира на субъективное и объективное и необходимость замены ее в будущем чем-то более адекватным, можно попытаться выделить то, что принято считать объективным. К объективному традиционно относят окружающий предметный мир, а следовательно, наши перцептивные психические репрезентации. Наиболее существенными признаками объективности чего-либо считают:

- доступность его репрезентации (перцептивного образа) многим наблюдателям;
- повторяемость его перцептивного образа в сходных условиях наблюдения;
- сходство его перцептивных образов, возникающих у разных наблюдателей, воспринимающих объект одновременно или у одного наблюдателя в разное время;
- относительную независимость его перцептивного образа от воли наблюдателя;
- подчиняемость его перцептивного образа известным наблюдателю физическим законам, в том числе, например, возможность повторного появления сходного образа в ожидаемом наблюдателем месте при сходных условиях восприятия и прогнозируемость возможных изменений образа.

Можно, однако, сказать, что признаками объективности воспринимаемой физической сущности являются качества ее образа восприятия, что сразу ставит саму концепцию объективности под сомнение.

*Что изменится, если вместо термина «физический предмет» мы используем понятие «вещь в себе»? По сути, ничего, кроме признания нами того факта, что вне сознания есть не физический предмет, а лишь «нечто», репрезентируемое в форме физического предмета только в нашем сознании. Внешний мир при этом останется независимым от нашего сознания, но понятия *объективное* и *субъективное* станут бесполезными.*

Воспроизводимость, или повторяемость репрезентации [см., например: Б. Г. Мещеряков, 2007, с. 51], играет основную роль в установлении признака объективности предмета или факта, так как дает возможность проверить в научном эксперименте результаты восприятия как самому человеку, так и другим людям. В то же время Х. Г. Гадамер (2006), например, ставит под сомнение данный признак:

Каждый из нас может считать проверяемость результатов познания за идеал. Но нужно также признать, что этот идеал чрезвычайно редко может быть достигнут, а те исследователи, которые усиленно стараются его достичь, преимущественно не могут нам сказать ничего серьезного... Нужно признать, что наибольшие достижения гуманитарных наук оставляют далеко позади идеал проверяемости. С философской точки зрения это очень важно [с. 509].

#### 1.1.4. Объективная психология

Теория «объективности науки» уже не первый век является доминирующей научной доктриной. Не принято не только критиковать эту теорию, но даже сомневаться в ее достоверности. Дж. Лакофф (2004) замечает:

Многие из тех, кто имеет отношение к миру науки, полагают, что научное мышление требует объективистского взгляда на мир – приверженности принципу существования единственно «правильной» концептуальной системы. Одно только предположение, что в мире могут существовать различные концептуальные системы, столь же разумные, как наша собственная, слишком часто рассматривается, как плевок в лицо науки [с. 33, 395].

Однако подобный подход сродни убеждению в том, что мир можно «правильно» увидеть только через специально созданные для этого очки с синими стеклами. Данное обстоятельство заставляет глубоко задуматься над высказываниями некоторых авторов, что такого рода представления – лишь заблуждение западной познавательной традиции.

О. Шпенглер (1993), например, указывает, что:

...картина души есть всегда лишь картина какой-то определенной души. А претензии западной рационалистической психологии на абсолютную объективность – не более чем европоцентристская иллюзия... [с. 482–483].

Р. Мэй (2001a) цитирует В. Гейзенберга, написавшего:

Идеальная наука, полностью независимая от человека (например, совершенно объективная), – это иллюзия [с. 129].

М. Полани (2004) говорит о том, что какие бы славословия ни возносились «объективности»,

...абсолютная объективность, приписываемая обычно точным наукам, принадлежит к разряду заблуждений и ориентирует на ложные идеалы [с. 321].

...Будучи человеческими существами, мы неизбежно вынуждены смотреть на Вселенную из того центра, что находится внутри нас,

и говорить о ней в терминах человеческого языка, сформированного насущными потребностями человеческого общения. Всякая попытка полностью исключить человеческую перспективу из нашей картины мира неминуемо ведет к бессмыслице [с. 321].

С. Прист (2000) обращает внимание на то, что:

наука и значительная часть эмпирического знания дают нам только частичное объяснение реальности. Это происходит потому, что наука и эмпирическое знание являются, в сущности, объективными или же подходят ко всему с позиции третьего лица. Они трактуют свой предмет как «другого». Ни наука, ни эмпирическое знание не способны предложить объяснение субъективности, в частности сознания, которое является субъективным феноменом от первого лица. Кроме того, чисто объективные способы мышления не способны объяснить отношение между сознательными субъектами и воспринимаемыми ими объектами. Наука все рассматривает как физическое. Она не может объяснить сознание и локализацию сознающего субъекта во вселенной [с. 100].

Я ни в коем случае не предлагаю огульно отказаться от всего того, что принято относить к «объективной науке», а предлагаю лишь внимательно разобраться в том, что же именно туда относят и на каком основании. Естественно, меня интересует в первую очередь «объективная психология». Можно выделить два ее варианта: устаревший радикальный и современный. Первый основывается главным образом на бихевиористской позиции и отрицает наличие субъективных психических феноменов как таковых, замещая их чем угодно – от мозговой активности до так называемых моделей поведения. Иллюстрацией такого подхода является, например, следующее высказывание Б. М. Теплова (2005):

Объективный метод в психологии есть метод опосредованного познания психики, сознания... Для объективного метода чужая психическая жизнь не менее доступна научному изучению, чем своя собственная, так как фундаментом этого метода не является интроспекция. ...Психическая деятельность всегда получает свое объективное выражение в тех или других действиях, в речевых реакциях, в изменении работы внутренних органов и т. д. Это – неотъемлемое свойство психики, забвение которого неизбежно ведет к подмене «психических реальностей» «психическими фикциями» (Сеченов) [с. 156].

Современные объективисты менее категоричны, да и сами их позиции существенно различаются. Наиболее радикальные из них полагают, что «полноправными» могут считаться только те данные психологических исследований, которые основаны на измерениях в физических, объективных терминах. Другие исследователи придерживаются гораздо более умеренных взглядов, полагая, что для того, чтобы считаться «объективным»,

...научное исследование должно проводиться таким образом, чтобы любой заинтересованный член научного сообщества мог воспроизвести его результаты [Психологическая энциклопедия, 2006, с. 495].

Многие авторы давно и неоднократно высказывали сомнения в способности объективной психологии быть адекватным средством изучения субъективной по своей природе человеческой психики. Э. Гуссерль (1995), например, пишет:

Будучи объективной, психология просто не способна тематизировать психику в ее собственной сущности, то есть исследовать действующее и

страдающее «Я». Определяя телесную функцию, участвующую в деятельности оценки или воления, психология может опредметить эту деятельность, индуктивно обработать ее, но может ли она сделать то же самое в отношении целей, ценностей, норм? [С. 324.]

Представители «объективной» психологии утверждают, что в случае интроспекции отсутствует главное достоинство объективного метода<sup>8</sup>, а именно, доступ разных наблюдателей к «объекту наблюдения». При этом они почему-то игнорируют то обстоятельство, что в случае наблюдения за физическим объектом в сознании у каждого из его наблюдателей тоже возникает лишь свой субъективный образ восприятия данного физического объекта. И все возникшие у наблюдателей образы различаются между собой. Самый банальный пример – различия визуальных перцептивных образов у людей с нормальным зрением и близорукостью или дальтонизмом.

Фактически каждому наблюдателю его сознание репрезентирует особую уникальную перцептивную модель объекта. И лишь наш «здоровый смысл» объединяет разные субъективные репрезентации наблюдателей в некий «единый физический предмет», который, однако, есть лишь в сознании и отсутствует в таком виде в окружающем мире. Объект поэтому может быть отделен от субъекта, который его наблюдает или обсуждает, лишь умозрительно, хотя в соответствии со «здравым смыслом» мы привычно считаем, что реальный «физический предмет», данный стол например, находится перед нами в физической реальности. И факт «объективности» этого предмета, а соответственно, и метода его исследования подтверждается тем, что у разных наблюдателей этого стола возникают сходные субъективные репрезентации этого предмета и все они легко воспроизводимы при тех же условиях восприятия предмета. Однако неизменность, очевидность и реальность «единого физического предмета» – внешнего объекта, его «доступность для публичной верификации» и «надежная фиксируемость как независимого от субъекта» на самом деле заключается лишь в сходстве субъективных образов его восприятия у разных наблюдателей и феноменологических особенностях самих перцептивных образов.

Р. Л. Аткинсон, Р. С. Аткинсон, Э. Е. Смит и др. (2007) пишут в своем университетском учебнике по психологии:

Экспериментальный метод отличается от других методов научного наблюдения... возможностью осуществлять точный контроль за переменными [с. 36].

И так считают практически все исследователи. Авторы, однако, почему-то не учитывают того, что большинство этих «переменных» сами являются всего лишь психическими конструкциями<sup>9</sup>, созданными исследователями со специальными целями, а не присущи исходно физической реальности. В физической реальности нет, например, единиц измерения: метра, секунды, килограмма и др. Там нет большого или малого, толстого или тонкого, высокого или низкого, быстрого или медленного и т. д. Там нет храброго или боязливого, волевого или безвольного, тревожного или спокойного. В физическом мире нет даже красного и белого, теплого и холодного, вкусного и противного, пахучего, болезненного и т. д. Все эти, как принято счи-

---

<sup>8</sup> Представления об объективности методов научного исследования непрерывно менялись вместе с развитием психологии как науки. В конце XIX в. объективными называли методы, заимствованные психологией из естественных наук (биологии, медицины, физики, математики), опиравшиеся на физиологические показатели работы организма (телесные реакции, движения и т. п.) и регистрируемые с помощью специальных приборов. Данные, получаемые путем прямого наблюдения за человеком, объективными не считались. В настоящее время объективные методы включают любые методы, с помощью которых можно получить достоверную информацию о психике человека, то есть методы, которые отвечают требованиям надежности и валидности [Большая психологическая энциклопедия, 2007, с. 288].

<sup>9</sup> К таким конструкциям относятся даже такие физические, как принято считать, характеристики испытуемых, как, например, возраст, рост, вес и т. д.

тать, характеристики физической реальности на самом деле – лишь порождения нашего сознания, которое пытается как-то репрезентировать эту реальность. Э. Гуссерль (1995) пишет:

...объективистская наука видит в том, что она называет объективным миром, универсум всего сущего, не замечая, что никакая объективная наука не может отдать должного субъективности, порождающей науку [с. 322].

Многие авторы отмечают, что в своих «объективных» опытах человек всегда проверяет свои уже существующие теории, а при наблюдении за другим человеком мы не более «объективны», чем при наблюдении за самим собой. Мне представляется, что многие блестящие когнитивные психологи существенно дополнили бы наши представления о психике, если бы смогли побороть наследие бихевиоризма и, кроме экспериментов, обратились бы к самонаблюдению. Когда читаешь работу по когнитивной психологии, часто складывается ощущение, что читаешь что-то, имеющее отношение к вычислительной технике или программированию: «акустические, зрительные, лексические коды», «семантическая информация», «единицы информации», «стимул», «реакция», «сигнал», «индикатор», «переменный стимульный поток», «градиенты», «отдельный импульс информации», «стимульные переменные», «осознаваемые центробежные и центростремительные импульсы», «иконическое хранилище», «вычислительные возможности мозга» и т. д. и т. п.

Дж. Серл (2002) замечает:

Не менее прискорбно то, что мы позволяем нашим методам определять предмет исследования, а не наоборот. Как пьяный, потерявший ключ от своей машины в темных кустах, но ищущий их под светом уличного фонаря, «потому что здесь светлее», мы пытаемся понять, как люди походят на наши вычислительные модели, вместо того чтобы попытаться установить, как действительно работает человеческое сознание [с. 225].

Когнитивная психология оперирует множеством моделей, объясняющих функционирование психики, но они, к сожалению, никак не соотношены с интроспективными моделями. Складывается впечатление, что **с помощью «объективных» и интроспективных методов исследователи изучают не один объект – психику, а два совершенно разных, хотя эти методы могли и должны были бы дополнять друг друга.** В. М. Аллахвердов (2000) цитирует Г. Айзенка, который пишет, что для современных психологов:

...самые разумные доводы значат меньше, чем экспериментальные доказательства [с. 66].

Порой доходит до очевидного абсурда, когда когнитивная психология прилагает титанические усилия, чтобы «открыть» совершенно очевидные при интроспекции вещи. Например, проведено множество экспериментов, чтобы установить бесспорный с точки зрения интроспективной психологии факт наличия в сознании зрительных образов представления. Даже такой авторитет, как Дж. Андерсон (2002), с сомнением пишет:

...можно попробовать найти различие между репрезентацией звучания слова в сравнении с напечатанным словом [с. 135].

Между тем их различия – это совершенно очевидный и тривиальный для сторонников интроспекции факт. Достаточно закрыть глаза и представить себе звучащее слово и, например, это же слово представить зрительно в написанном на стене виде, чтобы обнаружить между слуховыми и зрительными репрезентациями слова очевидную разницу. Многие предположения и утверждения когнитивной психологии интроспективная психология могла бы уточнить сразу или изложить иначе. Например, когнитивисты в лице Дж. Андерсона (2002) утверждают, что:

пространственные репрезентации не привязаны к зрительной модальности, к ним также можно получить доступ тактильным или слуховым путем. По-видимому, имеется общая пространственная репрезентация, которая может получать информацию любой модальности [с. 124].

Интроспекция однозначно убеждает нас в том, что у человека существует полимодальная репрезентация объекта реальности, и каждый из ее компонентов имеет свои пространственные характеристики. Еще епископ Д. Беркли (2000, с. 39) установил интроспективным путем в то время, когда даже не знали ни об «объективной психологии», ни об «объективных методах исследования», что пространственные характеристики репрезентаций разной модальности различны. Пространственные характеристики репрезентаций предмета в разных модальностях сложно взаимодействуют между собой. С. Л. Рубинштейн (1999) приводит, например, интересные данные самонаблюдения, демонстрирующие, как перемещение источника звука зависит от визуального восприятия места нахождения говорящего:

Заседание происходило в очень большом радиофицированном зале. Речи выступающих передавались через несколько громкоговорителей... Сначала, сидя сравнительно далеко, я... не разглядел выступавшего... Голос... выступавшего я отчетливо услышал слева, он исходил из помещавшегося поблизости громкоговорителя. Через некоторое время я вдруг разглядел докладчика... и тотчас же звук неожиданно переместился – он шел ко мне прямо спереди, от того места, где стоял докладчик. ...Воспользовавшись перерывом, я пересел на заднее место справа. С этого отдаленного места я не мог разглядеть говорившего... звук... снова переместился к громкоговорителю, на этот раз справа от меня. ...В течение этого заседания раз 15 звук... перемещался на трибуну или снова возвращался к ближайшему громкоговорителю в зависимости от того, видел ли я говорящего человека... или нет [с. 208–209].

Для того чтобы убедиться в справедливости теории «двойного кодирования в памяти вербальной слуховой и зрительной информации», тоже не требовалось ставить сложные эксперименты (см. о них, например: Дж. Андерсон, 2002). Достаточно мысленно представить себе зрительный образ слона и слуховой образ слова «слон». Очевидно, что есть и тот и другой. Более того, они далеко не исчерпывают всего многообразия психического репрезентирования, так как существует множество других чувственных репрезентаций физического объекта, в том числе тактильных, вкусовых и обонятельных, поэтому следует говорить не о «двойном», а о полимодальном «кодировании информации в памяти». О «двойном» репрезентировании можно говорить лишь в плоскости вербальных – невербальных образов.

Интроспективной психологии были не нужны сложные эксперименты, чтобы установить также тот факт, что после восприятия лингвистического сообщения люди помнят только его смысл, а не точную формулировку, или то, что память на детали сообщения сохраняется на короткое время после его предъявления, а потом исчезает, тогда как память о значении сообщения сохраняется. В то же время трудно или невозможно интроспективным путем получить информацию о сохранении в памяти испытуемого части материала, который кажется ему забытым, но наличие которого эксперименты могут показать. Очевидно, что эксперимент в ряде случаев более точен, чем самонаблюдение, а порой и незаменим. На него меньше влияют знания экспериментатора.

Например, я при попытке воспроизвести опыт Уоллеса, в котором предлагается сравнить длину двух одинаковых параллельных горизонтальных прямых, предварительно заключив их мысленно в перевернутую букву V (рис. 1), получил однозначный ответ – прямые равны. Как

только я предложил то же задание своей дочери, немедленно получил ответ: «верхняя – длиннее», так как у нее не было моей установки, что «прямые в любом случае равны».

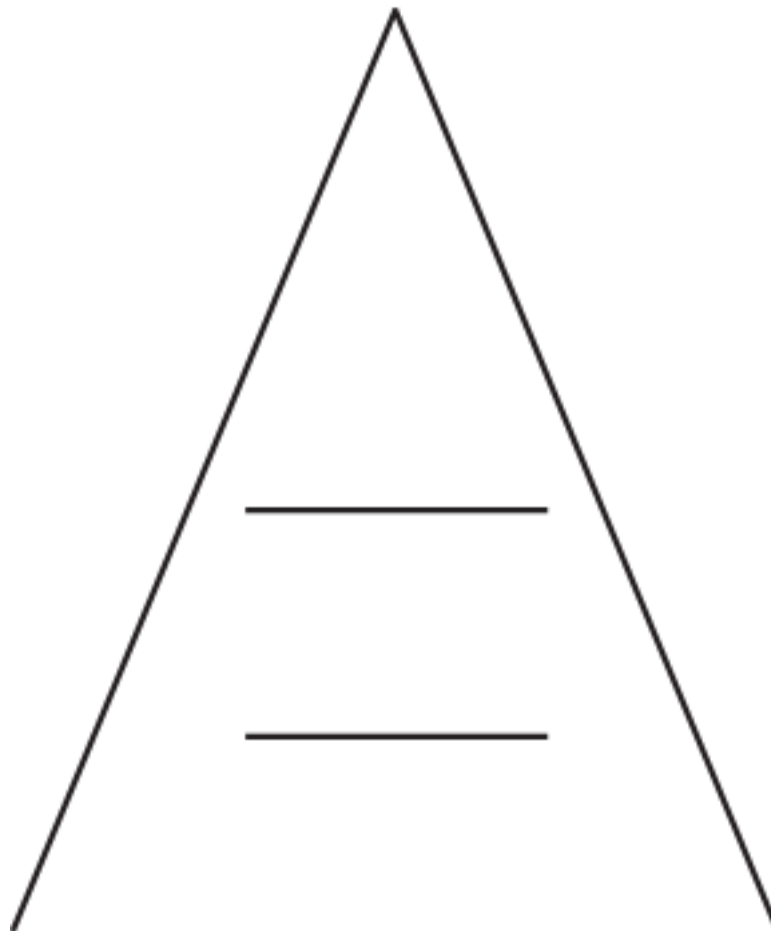

**Рис. 1.** Параллельные горизонтальные прямые, заключенные в перевернутую букву V

Можно поэтому сказать, что экспериментальная психология и интроспекция могли и должны были бы удачно дополнять друг друга. Экспериментальная психология имеет бесспорное преимущество в определенных областях психологических исследований, например при исследовании памяти, к которой в наибольшей степени подходит модель «черного ящика», и где эффективность самонаблюдения минимальна, а интроспекция имеет неоспоримые преимущества, например при изучении психических феноменов.

Требования объективизировать психологию приводят к нелепым попыткам верифицировать, например, с помощью наблюдения за поведением факт наличия субъективных переживаний. Стремление объективизировать с помощью экспериментальной науки изучение психических явлений, не подлежащих экспериментальному наблюдению в принципе, нередко принимает гротескные формы. Достаточно вспомнить в связи с этим сначала полное неприятие, а затем яростные многолетние дискуссии в когнитивной психологии о наличии или отсутствии «ментальных образов» – образов представления и воспоминания. И это притом, что **субъективная регистрация наличия в сознании любого психического явления сама по себе – наидостовернейший, очевиднейший и реальнейший для человека, переживающего его, факт, не требующий уже никаких доказательств и тем более «объективной» верификации. Даже если человеком переживается всего лишь болезненная галлюцинация.**

Если один человек, обнаружив в собственной психике некий феномен, моделирует его в форме вербальной психической конструкции и предлагает на всеобщее рассмотрение в качестве особого явления сознания, а другие люди тоже обнаруживают в своем сознании сходный феномен, то его существование в человеческом сознании можно принять как очевидный факт. Такой подход к изучению сознания, впрочем, активно используется со времен античности и, несмотря на позицию объективистов, продолжает применяться в настоящее время даже в самой «объективной» когнитивной психологии. Можно предавать анафеме интроспекцию, но именно благодаря ей была создана классическая феноменология психических явлений, были описаны образы, ощущения, эмоции, потребности и т. д. и сейчас продолжается уточнение этих сущностей. В огромном количестве так называемых объективных, а на самом деле всего лишь воспроизводимых психологических экспериментов<sup>10</sup> присутствует самонаблюдение – интроспекция. При этом полученные в них результаты трактуются психологической наукой как «объективные». *Что же на самом деле изучают в них исследователи?*

Если проводить аналогии с физическим экспериментом, то там воздействуют на объект стимулом с определенными параметрами в строго определенных условиях и регистрируют, какие с объектом произошли изменения. В «объективной» психологии тоже воздействуют на объект – тело испытуемого и опосредованно на его сознание – стимулом с определенными параметрами в строго определенных условиях. Затем регистрируют, но не изменения, которые произошли с объектом – телом и уж тем более не с сознанием, потому что изменения в сознании невозможно наблюдать непосредственно, а некие реакции второго, третьего и последующих порядков, ставшие результатом первичных изменений в объекте – теле, обладающем сознанием. Чаще всего изучается психомоторная активность испытуемого, в том числе в форме его ответов и самоотчетов.

Речевые ответы – это, как правило, самоотчеты испытуемых об их самонаблюдениях либо даже уже интерпретации испытуемыми этих их самонаблюдений. Двигательные ответы представляют собой обычно произвольное движение, которым испытуемый указывает один из предложенных ему исследователем вариантов ответа на поставленную перед ним в эксперименте задачу. Это даже не результат мысленного действия, направленного на решение задачи, а последующее указание испытуемого окружающим на соответствующий результат или вербализация результата его мысленных действий, то есть вторичная коммуникативная реакция испытуемого. Таким образом, в психологических экспериментах изучаются обычно не психические феномены, а поведенческие последствия экспериментальных воздействий на организм испытуемого.

Учитывая то обстоятельство, что субъективное пространство в принципе недоступно ничему, кроме интроспекции, **то, чем занимается «объективная» психология, есть главным образом «объективизация» субъективных самоотчетов (толкование результатов чужой интроспекции) либо просто изучение поведения и изменений физиологических процессов у испытуемых в ответ на действие стимулов, обладающих для испытуемых субъективным значением. Регистрируемые поведенческие и физиоло-**

---

<sup>10</sup> Эксперимент – метод эмпирического (эмпиризм – взгляд, согласно которому знания поучаются из чувственного опыта. – *Авт.*) познания, при помощи которого в контролируемых и управляемых условиях... получают знание относительно связей (чаще всего причинных) между явлениями и объектами или обнаруживают новые свойства объектов или явлений [Новейший философский словарь, 1998, с. 838]. Во время эксперимента исследователь активно вмешивается в ситуацию. Он манипулирует процессом и фиксирует возникающие изменения [Большая психологическая энциклопедия, 2007, с. 511]. Эксперимент в психологии отличается от «метода наблюдения» тем, что в нем «...одновременно с наблюдением осуществляется измерение отдельных психических свойств и качеств» [Экспериментальная психология, 2007, с. 15]. Если, например, мы изучаем взаимное расположение цветов радуги, то это будет простое наблюдение. Если же мы, изучая явление, изменяем условия или обстоятельства, при которых оно возникает, то это может быть названо изучением при помощи эксперимента [Г. И. Челпанов, 1918, с. 11]. Эксперименты могут быть натурными и мысленными [Новейший философский словарь, 1998, с. 838]. Однако мысленный эксперимент не может быть осуществлен без интроспекции. Следовательно, и в процессе интроспекции можно проводить эксперименты.

**гические ответы испытуемых привязываются авторами исследований к собственным психологическим теориям, обычно выстраиваемым на основе собственной интроспекции исследователей.**

Рассмотрим, например, несколько классических «объективных», с точки зрения одного из основоположников «объективной» когнитивной психологии – Дж. Андерсона, психологических экспериментов, на которые автор ссылается в своей монографии (2002) по когнитивной психологии. Начнем с тех, в которых самонаблюдения, казалось бы, нет. Например, с эксперимента.

Р. Уоррен и Р. Уоррен (Warren R.M. & Warren R.P., 1970) предлагали испытуемым распознавать предложения, подобные, например, следующим:

It was found that the – eel was on the axle.

It was found that the – eel was on the shoe.

It was found that the – eel was on the orange.

It was found that the – eel was on the table.

Везде (-) обозначает неречевой звук. Однако испытуемые обычно слышали соответствующее контексту слово: wheel, heel, peel, meal. Авторы делают вывод, что восприятие неясного слова, во-первых, не происходит мгновенно и, во-вторых, зависит от контекста, то есть от восприятия других слов.

/Перевод: «Было обнаружено, что колесо на оси», «Было обнаружено, что каблук на туфле», «Было обнаружено, что шкурка на апельсине», «Было обнаружено, что еда на столе»./

*В чем заключается «объективность» данного эксперимента?*

Мне ответят: в доступности его результатов многим наблюдателям, в возможности повторить все условия эксперимента и его результаты (то есть в их воспроизводимости и контролируемости) и в отсутствии интроспекции в эксперименте. Еще раз напомним, что объективными в научной психологии могут считаться:

...только те данные, которые основаны на измерениях в физических, объективных терминах. Особое значение придается исключению данных, основанных на интроспекции или интерпретации [Большой толковый психологический словарь, 2001, с. 541].

*Однако действительно ли в данном эксперименте не используется интроспекция испытуемых?*

Здесь мы опять возвращаемся к рассказу военного наблюдателя (см. выше). Интроспекция, безусловно, используется в этом эксперименте, так как испытуемый рассказывает о том, что он слышал, то есть вербально моделирует собственные образы воспоминания, что невозможно сделать без интроспекции. Это становится совершенно очевидно, когда испытуемый, например, прямо говорит: «Я слышал предложение...» Однако мы опять делаем вид, что интроспекция в данном эксперименте не используется, или на самом деле не понимаем того, что имеем дело с результатами интроспекции испытуемых.

В других, тоже «объективных», экспериментах уже прямо декларируется, что используется интроспекция испытуемых.

Р. Мойером (R. S. Moyer, 1973) измерялось время, необходимое для мысленного сравнения объектов. Испытуемым предлагалось оценить по памяти относительные размеры двух животных, например лося и таракана, волка и льва. Многие испытуемые сообщали, что, давая оценки, они переживали образы объектов и действительно мысленно сравнивали их

размеры. Автор предлагал также оценить абсолютные размеры животных. Он установил, что увеличение разницы в размере объектов уменьшает время реакции испытуемых. Наибольшие трудности возникали при сравнении близких по размерам объектов.

Вопрос: *что изучается здесь «объективно»?* Ответ: ничего. Как я уже подчеркивал, объективная психология исключает возможность использования данных интроспекции. Р. Мойер же непосредственно использует результаты интроспекции испытуемых. Основываясь на гипотезе, выстроенной на основе собственной интроспекции, экспериментатор успешно «объективно» доказывает в интроспективном эксперименте, что задача на различение визуальных образов представления двух объектов будет решаться быстрее, если объекты различаются в большей степени. И тем не менее Дж. Андерсон приводит этот эксперимент в качестве вполне «объективного» в своей основополагающей монографии по когнитивной психологии. «Объективность» же, по-видимому, заключается в факте измерения исследователем времени получения от испытуемых интроспективных самоотчетов. Следовательно, стоит только добавить в эксперимент чуть-чуть математики или физики, как мы уже готовы считать его достоверным и «объективным». Вспоминаются слова Р. Мэя (2001в):

В нашей культуре главенствует странное убеждение, что вещь или опыт не реальны, если мы не можем привести их к математической формуле, а если мы можем свести их к числам, то, так или иначе, они реальны. ... Современный западный человек оказывается в странной ситуации после того, как что-то сводит к абстракции: он вынужден убедить себя, что эта абстракция существует в реальности. ... Только тот опыт мы полагаем реальным, который точно таковым не является. Таким образом, мы отрицаем реальность наших собственных переживаний [с. 144].

Из сказанного мною не следует, что я не согласен с автором эксперимента или против подобных экспериментов. Я лишь демонстрирую, что это не «объективная» психология, а попытка объективизации, точнее – даже формализации результатов интроспекции исследователя и его испытуемых.

Не менее «объективен» и широко известный в когнитивной психологии эксперимент Р. Финке, С. Пинкера и М. Фараха (R. A. Finke, S. Pinker & M. J. Farah, 1989), который тоже рассматривается Дж. Андерсоном [2002, с. 125] как объективный.

Авторы предлагали испытуемым создавать умственные образы, а затем осуществлять их трансформации. Например, предлагалось представить заглавную букву N, а затем провести линию от верхнего правого угла к нижнему левому углу. Затем вообразить заглавную букву D, повернуть ее на 90 градусов влево и поместить снизу заглавную букву J. Испытуемые осуществляли эти преобразования с закрытыми глазами и отвечали, что у них получилось. В первом случае они видели песочные часы, во втором – зонтик.

По мнению когнитивных психологов, считающих себя «объективными исследователями», описанный эксперимент объективно продемонстрировал, что испытуемые способны строить в своем сознании визуальные образы представления и трансформировать их. В действительности же здесь наблюдатель предлагает испытуемому провести некое мысленное действие со зрительными образами представления и дать вербальный отчет о результатах своей интроспекции. Сам экспериментатор, без сомнения, произвел ранее те же действия мысленно. И на основании интроспекции сделал вывод о трансформации одного визуального образа в другой. Далее он сравнивает результаты собственной интроспекции с результатами интроспекции испытуемого. Данный «объективный» эксперимент целиком и полностью основывается

на интроспекции испытуемых, которые что-то воображают, мысленно строят, а затем выдают ожидаемый экспериментаторами ответ. Таким образом, мы вновь имеем дело с типичным интроспективным экспериментом, который «превратился» в «объективный» лишь потому, что легко может быть повторен другими исследователями.

Эксперименты по умственному вращению зрительных образов представления, выполненные Р. Шепардом и его коллегами (см., например: R. Shepard & J. Metzler, 1971; R. Shepard, 1975; R. Shepard & S. Shipman, 1970; L. Cooper & R. Shepard, 1973), Дж. Андерсон [2002, с. 116–118] не просто считает объективными, но и рассматривает как одни из наиболее важных исследований умственных образов, проведенных в когнитивной психологии. И это несмотря на то, что **существование самих мысленных образов не может быть доказано объективно и не было доказано ни в этих, ни в каких-либо других «объективных экспериментах».** Мысленные образы потому и субъективны, что они не доступны никому, кроме субъекта, который их переживает. **И данный факт очевиден каждому, кто их имеет, то есть всем.**

В эксперименте Р. Шепарда и Дж. Метцлера (R. Shepard & J. Metzler, 1971) испытуемым предъявлялись пары двумерных репрезентаций трехмерных объектов (рис. 2). и. пред- 2) и предлагалось определить, идентичны ли объекты без учета их ориентации. Две фигуры на рис. 2, *a* и *б* идентичны друг другу, хотя и ориентированы по-разному. На рис. 2, *в* изображены разные объекты. Авторы просили испытуемых оценить, имеет ли второй предмет такую же форму, что и первый.

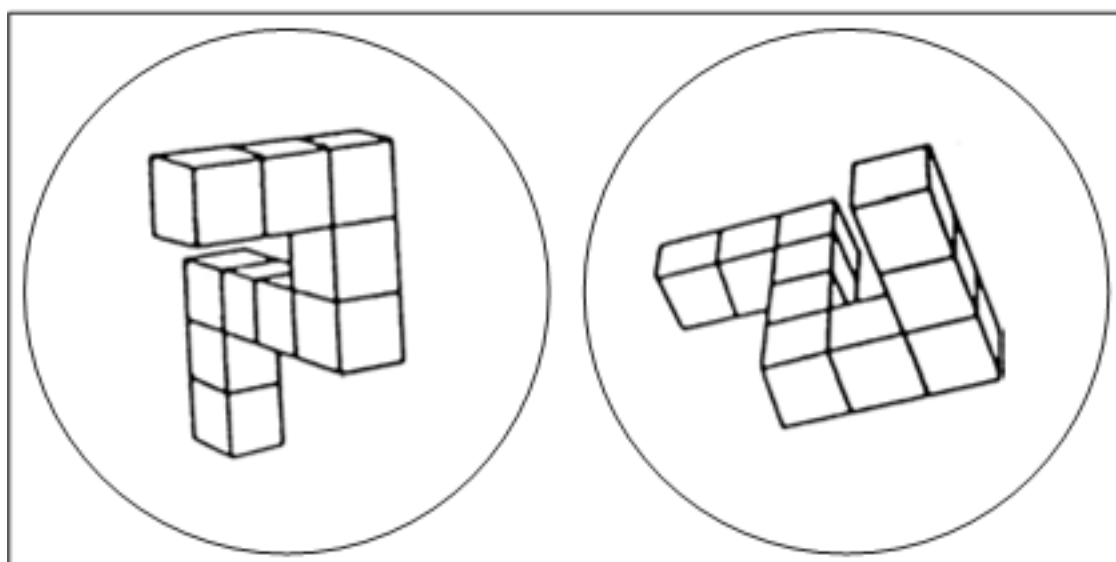

*a*

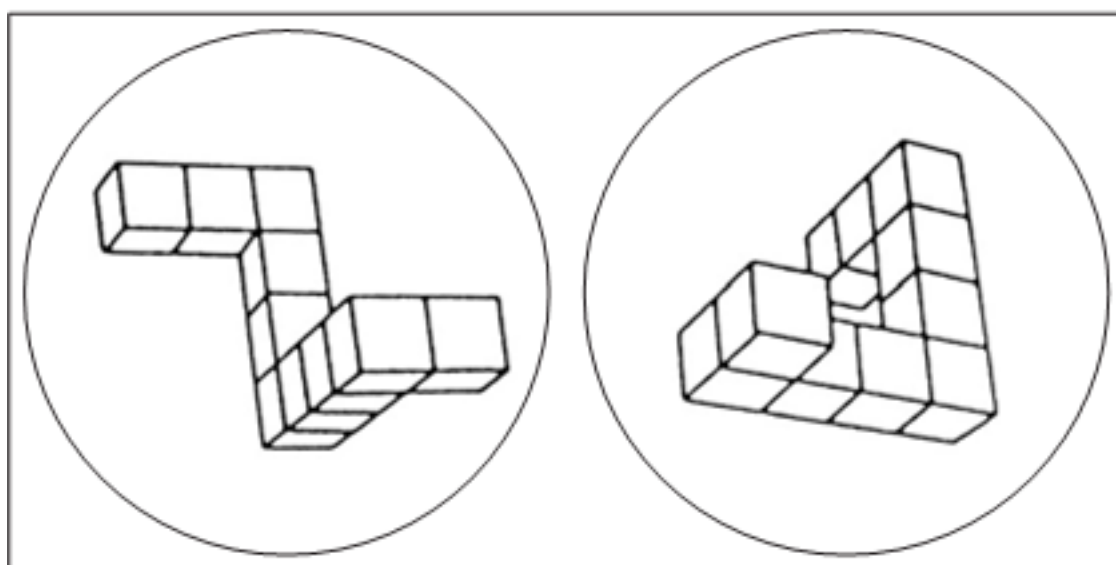

*б*

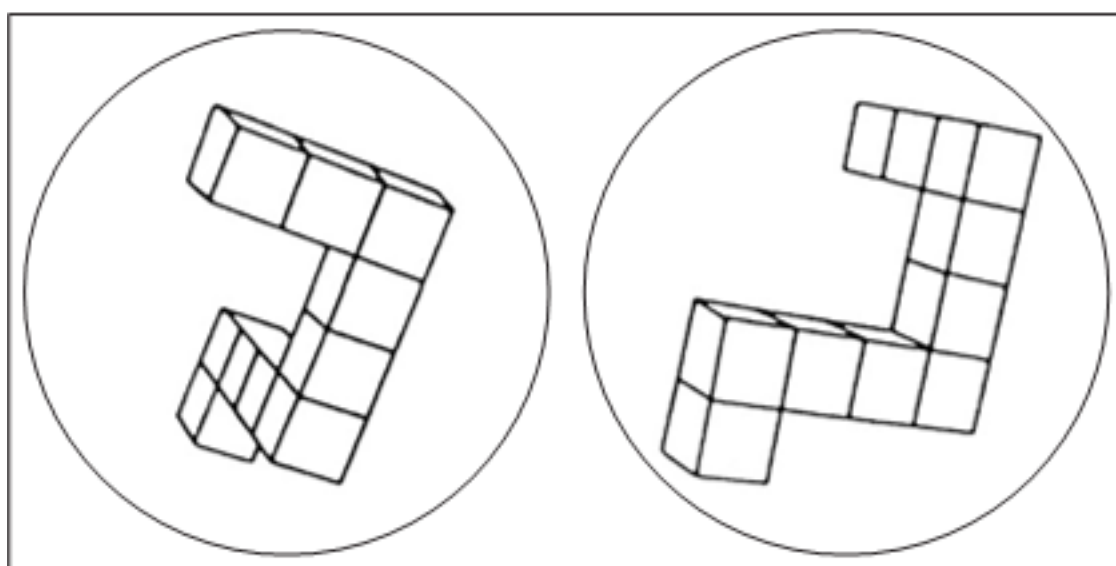

*в*

**Рис. 2.** Стимулы в исследовании умственного вращения, проведенном Шепардом и Мецлером: *a* и *b* – объекты повернуты относительно друг друга на 80 градусов; *в* – пара не может быть приведена в соответствие с помощью вращения

На первый взгляд мы имеем дело с физическими объектами, которые вроде бы действительно изучаются в объективном эксперименте. При этом регистрируется время от момента предъявления испытуемому объекта до момента ответа испытуемого. Однако сами исследователи сообщают, что они изучали интроспективные отчеты испытуемых.

По самоотчетам испытуемых, они мысленно вращали один из объектов в каждой паре, пока он не совпадал с другим объектом. Исследователи измеряли время до ответа испытуемых об идентичности или различии объектов. Чем больше был угол поворота второго объекта по отношению к первому, тем дольше испытуемые осуществляли вращение. Требуемое на ответ время оказалось прямо пропорционально углу поворота второго объекта. Чем меньше был поворот, тем быстрее испытуемые принимали решение. Для поворота мысленного образа на 50 градусов требовалось около одной секунды. Авторы заключают, что при выполнении задания испытуемые мысленно поворачивают второй предмет в нужное положение и только после этого оценивают его как обычный или зеркально отраженный. По их мнению, мысленное вращение так же, как и реальное движение, требует времени.

Таким образом, хотя исследователи и регистрировали в процессе экспериментов, казалось бы, объективный физический параметр – время, затрачиваемое испытуемыми на выполнение задания, фактически в этих экспериментах интроспективно изучалась выстроенная экспериментаторами на основе собственной интроспекции еще до проведения исследования гипотеза о том, что испытуемые имеют пространственные визуальные образы объектов и способны мысленно их вращать. Невольно обращает на себя внимание сообщение испытуемых, что «для сравнения двух форм они мысленно вращали один из объектов в каждой паре, пока он не совпадал с другим объектом». Если мне скажут, что это не отчет испытуемых о собственной интроспекции в чистом виде, то дальнейшая дискуссия просто бессмысленна.

В очередном эксперименте Л. Купер и Р. Шепард (L. Cooper & R. Shepard, 1973) обнаружили, что время, затрачиваемое испытуемыми на принятие решения о том, какую форму имеет буква – обычную или зеркально отраженную (например, R и Я), тоже возрастает с увеличением угла поворота от «нормального» положения.

П. Подгорный и Р. Шепард (P. Podgorny & R. Shepard, 1978) изучали «мысленные образы» (зрительные образы воспоминания и представления) при помощи квадратов, разделенных на 25 ячеек (5 строк по 5 ячеек). Часть ячеек была заштрихована так, чтобы образовалась буква. Испытуемым предлагалось запомнить квадрат с буквой, а затем предъявлялся другой квадрат, в котором лишь одна ячейка была отмечена меткой, и предлагалось ответить, попадает ли метка на букву. В других экспериментах испытуемым предъявлялись одновременно квадрат с буквой и квадрат с меткой и задавался тот же вопрос. И в тех и в других случаях время реакции было меньше, когда метка попадала на букву, а не на пустую ячейку, а также когда она попадала на удаленную пустую ячейку, когда предъявлялись более простые по форме буквы, когда метка попадала в букву на пересечение горизонтальной и вертикальной линии. Следовательно, и при использовании воображения, и в условиях восприятия общие закономерности решения задач были идентичными. Из этого авторы

делают вывод о том, что образы представления функционально эквивалентны перцептивным образам.

П. Жоликер и соавторы (P. Jolicoeur, S. Regehr, L. Smith & G. Smith, 1985) в своих экспериментах обнаружили, что двухмерные репрезентации вращаются быстрее, чем трехмерные, в диапазоне от 60 до 180 градусов. Тогда как в диапазоне от 0 до 60 градусов двух- и трехмерные репрезентации вращаются с одинаковой скоростью.

Не менее показательны «объективные» эксперименты С. Косслина и соавторов (S. Kosslyn, 1973; S. Kosslyn, 1975; S. Kosslyn, 1976; S. Kosslyn, 1977; S. Kosslyn, T. Ball & B. Reisser, 1978).

В одном из них (S. Kosslyn, 1973) испытуемым предлагалось запомнить набор рисунков, а затем представлять их мысленно. Попросив испытуемых сосредоточиться на одном конце представляемого ими объекта (например, на корме изображенного на рисунке катера), им называли какую-нибудь деталь катера: иллюминатор, флаг, люк и т. д. и просили ответить, присутствовала ли она на рисунке. Было установлено, что чем ближе деталь располагалась к корме, тем меньше времени требовалось испытуемым для ответа. В других экспериментах (S. Kosslyn, T. Ball & B. Reisser, 1978) испытуемым показывали карту воображаемого острова с различными объектами: зданием, деревом, лугом, колодцем и т. д. Затем им предлагали восстановить мысленно образ острова и называли два объекта (например, здание и луг), между которыми испытуемые должны были провести линию. Было установлено, что время, необходимое для этого, прямо пропорционально расстоянию между этими точками. То же самое имело бы место, если бы испытуемые проводили конкретную линию на реальной карте. Авторы заключили, что мысленные образы можно сканировать и для этого требуется примерно то же время, что и для сканирования реальных картин, а также то, что существуют параллели между мысленными образами (зрительными образами представления и воспоминания) и зрительными образами восприятия.

Продемонстрированная когнитивными психологами в указанных экспериментах тщательность проверки самого факта наличия ментальных образов вызывает у меня лично лишь недоумение, так как, с одной стороны, эксперименты эти не доказывают (тем более «объективно») факта наличия субъективных по своей природе ментальных образов, к тому же они и не являются, да и не могут являться по стандартам объективной психологии «объективными». С другой стороны, можно и нужно, конечно, проверять факты, представляющие ценность для науки, но пытаться проверять и перепроверять факт наличия собственных психических явлений, которые с античности считались самым очевидным для любого субъекта фактом, да к тому же еще и в «объективных экспериментах» – это уже чересчур. Еще для Р. Декарта сам факт наличия психических феноменов являлся бесспорным и первичным настолько, что снимал у автора сомнения в его собственном существовании. Для когнитивистов тем не менее он перестал быть такой бесспорной данностью. Они пошли дальше (!) Р. Декарта.

Допускаю, но тогда надо быть последовательными до конца, а не рассматривать в качестве новых «объективных» доказательств факта существования ментальных образов попытки измерения времени вращения или сканирования испытуемыми тех самых «сомнительных» ментальных образов. И все это при очевидной недоказуемости (с позиции «объективной» психологии) как самого факта наличия ментальных образов, так и фактов их вращения или сканирования испытуемыми именно в данный момент.

Впрочем, лично я не сомневаюсь в том, что ментальные образы существуют, а испытуемые могут их вращать и сканировать, так как моя собственная интроспекция подтверждает данные факты, но зачем искать легкие пути и приводить в качестве доказательства заведомо необъективные «объективные» эксперименты. Я полагаю, что авторы приведенных экспериментов как раз и не сомневались изначально в существовании ментальных образов, но ставили соответствующие эксперименты, чтобы «объективно» доказать факт их наличия своим «неверующим» коллегам. Парадоксально, но они действительно многим это доказали. Правда, данное обстоятельство скорее огорчает, так как свидетельствует лишь о зашоренности и стереотипности взглядов многих исследователей и неадекватности их представлений об «объективности» собственных экспериментально-психологических исследований.

Давайте еще раз рассмотрим, на чем основываются «научная убедительность» и «объективность» экспериментальных «доказательств» факта наличия ментальных образов. Первое такое «доказательство» заключается в самом факте проведения «научного эксперимента». Данный факт легитимизирует теорию исследователей с точки зрения «объективной» психологии. Второе – в формальном измерении «объективных» физических параметров, например времени. Третье – в воспроизводимости полученных данных в рамках новых подобных «объективных» экспериментов. Что касается собственно факта наличия ментальных образов, как и факта их мысленного вращения, то именно они-то и не регистрировались «объективно», так как это в принципе невозможно, а постулировались в исходных гипотезах экспериментаторов и косвенно выводились ими из того предположения, что и при использовании образов представления, и при использовании образов восприятия общие закономерности решения задач и характер динамики затрат времени на поиск их решения должны быть сходными.

Тому, что с увеличением градуса поворота фигуры увеличивается время поиска решения, как и тому, что затрачиваемое время пропорционально расстоянию между воображаемыми точками, легко можно найти и иные объяснения. Например, то, что в решении этих задач вообще главную роль играют не образные, а вербальные репрезентации (которые, кстати, действительно играют здесь большую роль) и что именно они определяют характер динамики затрат времени на поиск решения. Выводы из всех рассмотренных «объективных» психологических экспериментов фактически постулируются уже в исходных гипотезах исследователей, основанных на их же интроспекции, и лишь косвенно вроде бы подтверждаются результатами экспериментов.

**Вообще все указанные выше экспериментальные данные не были бы приняты психологическим сообществом даже к рассмотрению, появившись они лет на 20–30 раньше. Просто пришло время для появления и принятия новых взглядов на старые проблемы, так как бихевиоризм сменился менее радикальным когнитивизмом. Поэтому в конечном счете неважно, насколько эти новые взгляды подтверждены «объективными» экспериментальными данными. Необходимо лишь «соблюсти приличия», так как большинство исследователей и без «объективных» экспериментов понимают, что ментальные образы есть, потому что обнаруживают их в собственном сознании. Дело, в общем-то, не в результатах данных экспериментов, относимых уже в литературе к «классическим», а в зависимости мнений и взглядов психологического сообщества от существующих в нем же установок.**

Для того чтобы убедиться в том, способны ли мы в своем воображении манипулировать образами объектов, например поворачивать их, переворачивать, вращать и т. д., совершенно не обязательно было проводить специальные «объективные» эксперименты, как делали когнитивные психологи. Достаточно было просто мысленно попробовать манипулировать визуальными образами представления предметов, и результат стал бы очевиден сомневающимся. Тем не менее такие эксперименты были проведены и рассматриваются теперь как эталонные. Такой

странный подход даже выдающихся исследователей к оценке «объективности» психологических экспериментов может вызвать лишь сожаление.

Возникают вопросы даже при внимательном рассмотрении «объективности» наиболее красивого и действительно классического «объективного эксперимента», исследовавшего участие «скрытой речи» в мышлении. С. Смитом и соавторами (S. M. Smith, H. O. Braun, J. E. P. Toman & L. S. Goodman, 1947) был проведен эксперимент для проверки гипотезы Дж. Уотсона о том, что «скрытая речь» и другие неявные моторные действия «ответственны» за человеческое мышление.

Авторы использовали производное кураре, парализующее всю мускулатуру человека. Испытуемым был Смит, жизнь которого поддерживалась аппаратом искусственного дыхания. Вся его мускулатура была парализована, поэтому она не могла участвовать в обеспечении «скрытой речи» (проговаривания про себя), которая, по мнению Дж. Уотсона и его сторонников, и есть вербальное мышление человека. Несмотря на это, Смит наблюдал за тем, что происходило вокруг него, понимал речь окружающих, запоминал события и обдумывал происходящее. Результаты исследования убедительно продемонстрировали, что наше мышление осуществляется при отсутствии какой бы то ни было мышечной активности, в том числе беззвучной речи. Следовательно, мышление – это не скрытая речь, не моторная, а особая внутренняя деятельность.

*Казалось бы, что может быть более «объективным», чем этот эксперимент?* Но возникает вопрос, а на чем основано утверждение экспериментаторов, что испытуемый «все видел, все понимал и даже размышлял об этом» в процессе эксперимента? Очевидно, что на его собственной интроспекции и на последующем отчете о ней.

«Объективность» всех экспериментов, в которых испытуемые использовали интроспекцию, заключается в одном-единственном обстоятельстве – в том, что их можно повторить. Следовательно, «объективность» психологических экспериментов сводится на деле к возможности воспроизвести нечто подобное и настолько, насколько оно вообще может быть подобным. Поэтому **мы искренне заблуждаемся, говоря об «объективности» психологических экспериментов, которой на деле нет и быть не может. Есть лишь в лучшем случае относительная и условная их воспроизводимость.**

Очевидно, что экспериментальные методы необходимы психологии, но еще более необходимо четко понимать, что такое эксперимент в психологии и каковы его возможности. Не следует его абсолютизировать и надо разграничивать то, что подлежит экспериментальному изучению, а что принципиально ему недоступно. Учитывая то, что в гуманитарных науках истинность новых теорий определяется предпочтениями научного сообщества, доминирующими в нем представлениями и точкой зрения, к которой оно придет в результате обсуждения, можно говорить о возможности создания в будущей психологии иной «объективности», заключающейся в том, что сравниваться могут и должны в том числе результаты интроспективных наблюдений исследователей. В итоге эти субъективные данные будут в максимально возможной степени объективизироваться.

**Дискредитация интроспекции оказалась далеко не безвредной для психологии. Она привела к тому, что исследователи перестали серьезно относиться к самонаблюдению, что в конечном счете привело де-факто к признанию психологией человека сложнейшим автоматом и к превращению психики в занимательный эпифеномен.**

В заключение хочу напомнить слова Э. Гуссерля (1995):

Я со всей серьезностью утверждаю: никогда не было и никогда не будет объективной науки о духе, объективной психологии – объективной

в том смысле, что она рассматривает только пространственно-временные формы, обрекая тем самым психику, личностное общение на небытие. *Дух и только дух есть бытие в себе и для себя; только он автономен и доступен истинно рациональному, истинно и принципиально научному изучению в своей автономности, и причем только в ней.* Что касается природы и естественно-научных истин, то автономия природы – лишь кажущаяся, а естественные науки лишь представляют дело так, что в них природа якобы сама по себе достигает рациональной познаваемости. Ибо «истинная» природа естественных наук – это продукт духа, исследующего природу, и, таким образом, наукой о природе предполагается наука о духе. Дух по своей сущности способен осуществлять самопознание, а как научный дух – научное самопознание, причем снова и снова. Только если ученый займет позицию чистого познания, присущую науке о духе, его не заденет упрек в том, что деятельность темна для него самого [с. 325].

### 1.1.5. Кризис современной психологии

Почти сто лет назад Л. С. Выготский описал составляющие кризиса психологии начала XX в. При этом сам он [2000, с. 69 и 74] ссылаясь на своих предшественников – Г. Эббингауза и Н. Н. Ланге, которые тоже описывали кризис современной им психологии. Из чего можно заключить, что **психология пребывает в кризисе с момента своего выделения из философии в самостоятельную науку**. Причем все давно описанные классиками признаки кризиса присутствуют в психологии и сегодня. В начале XXI в., как и во времена Г. Эббингауза, вполне актуально замечание последнего, что «до сих пор не прекращаются споры» относительно почти всех наиболее общих вопросов психологии. Столь же актуальны и слова Н. Н. Ланге, что в психологии нет общей системы и что кризис расшатал всю психологическую науку. Н. Н. Ланге полагает [цит. по: Л. С. Выготский, 2000, с. 69], что описание любого психического процесса получает разный вид в зависимости от того, в категориях какой психологической системы: Эббингауза или Вундта, Штумпфа или Авенариуса, Мейнонга или Бине, Джеймса или Мюллера – будем мы его характеризовать и изучать. В психологии всякое описание есть всегда уже и некоторая теория.

Надо с сожалением признать, что и сейчас также справедливы слова Л. С. Выготского (2000), что «общей психологии как единой системы нет...» [с. 51], что научный язык есть орудие мысли и инструмент анализа, а психология не имеет своего языка. Ее словарь представляет собой:

...конгломерат из трех сортов слов: 1) слова обиходного языка, смутного, многосмысленного, приноровленного к практической жизни... 2) слова философского языка, утерявшие связь с прежним смыслом, многосмысленные вследствие борьбы разных философских школ, абстрактные в максимальной степени... 3) наконец, слова и формы речи, заимствованные из естественных наук и употребляемые в переносном смысле. Служат прямо для обмана [с. 61–62].

Автор подчеркивает важнейшую роль научных понятий для формирования психологии и необходимость для нее единой теории:

...слово, называя факт, дает вместе с тем философию факта, его теорию, его систему [с. 63].

...факты, добытые при помощи разных познавательных принципов, суть именно разные факты [с. 58].

Самые, по-видимому, точные исследования, наблюдения и измерения могут... оказаться при изменении смысла основных психологических теорий ложными или во всяком случае утратившими свое значение [с. 69].

Эти слова Л. С. Выготского актуальны и сегодня, о чем свидетельствуют совсем недавние замечания современных исследователей:

В психологии, по сравнению с другими науками, положение осложнено не только и не столько частым заимствованием житейской терминологии, но и отсутствием единых определений и их единообразного понимания представителями разных психологических и философских школ, направлений, теорий и т. д. [В. В. Любимов, 2007, с. 44].

...еще и не уточнены (в психологии. – *Авт.*) основные категории – что воспринимается, каким образом и зачем. В поисках ответа на эти вопросы необходимо изменить сам понятийный аппарат, определив суть окружающей среды, объекта и его детали, то, какие психические конструкции они формируют, а также уточнить содержание таких привычных психических конструкций, как представление, понятие, контекст, ввести ряд дополнительных психических образований [Э. Е. Бехтель, А. Э. Бехтель, 2005, с. 8].

Несмотря на победные реляции, широко представленные в психологической литературе, в изучении основных проблем психологии наблюдается застой. О застое в психологии свидетельствует то, что, как пишет, например, Б. М. Величковский (2006а):

Проведенное некоторое время назад сравнение большого числа англоязычных руководств по психологии чтения показало, что лучшее из них было написано... в 1908 г. (Нуу, 1908). ...Примерно тот же факт, но уже по отношению к немецкоязычной литературе отмечает и Э. Шерер (Scheerer, 1978), подчеркивая современность руководства Э. Мейманна 1914 г. [с. 299].

**В психологии до сих пор не только не определено, что такое психика, сознание и бессознательное<sup>11</sup>, психические процессы и состояния, но даже такие относительно простые психические явления, как ощущение, образ и понятие.** В полной мере актуальны слова Э. Гуссерля (2000):

Современная психология не хочет больше быть наукой о «душе», но стремится стать наукой о «психических феноменах». Если она этого хочет, то она должна описать и определить эти феномены со всей логической строгостью. Она в методической работе должна усвоить себе необходимые строгие понятия. Где же в «точной» психологии выполнена эта методологическая работа? Мы тщетно ищем ее в огромной литературе [с. 695].

**Психология осталась без своего центрального предмета. Она изучает все что угодно, кроме того, что в первую очередь должна изучать – человеческое «Я» и сознание. Современная психическая феноменология представляет собой совокупность не связанных между собой единой теорией психических явлений: например, ощущений и образов, с одной стороны, понятий и вербальных конструкций – с другой. Хотя психика не может представлять собой набор не связанных друг с другом феноменов. Можно предположить, что на самом деле они имеют какие-то общие корни. Некоторые психические явления вообще психологически не определены. Например, понятия. Или определены явно недостаточно. Например, мотивы.**

---

<sup>11</sup> И существует ли бессознательное вообще.

Отказавшись быть наукой о душе, психология не стала и наукой о психических феноменах, так как она не в состоянии определить саму их суть. **Да что говорить о научных понятиях, если не определен сам предмет психологической науки**. Одни исследователи по-прежнему полагают, что следует изучать поведение человека, другие – что надо изучать психику и сознание. Одни считают, что человек – это по сути своей «продвинутая» машина, суперЭВМ. Других возмущает такой подход.

Отрицанию существования у человека души положили начало сами основоположники научной психологии В. Вундт и У. Джеймс.

Однако этот факт и воинствующий объективизм новой науки в конечном счете привели психологию к перманентному кризису и фактическому признанию человека биологической машиной. Можно понять основоположников психологии, которым надо было избавить новую «объективную науку» от теологического засилья «бессмертной души». Но нам сейчас надо заново и непредвзято взглянуть на проблему.

Н. Смит (2003) пишет:

Современная психология характеризуется не только наличием разногласий по поводу своего предмета, но и крайней раздробленностью в своих теоретических и методологических подходах. ...В этой ситуации снова оказывается вполне уместным задать... вопросы... Является ли психология наукой, занимающейся изучением души и ее репрезентаций существующего независимого от нее реального мира? Изучает ли она формы поведения, испытывающие влияние разумной души (или познающего разума)? Или, может быть, просто формы поведения? Или воздействия окружающей среды на организм? А может быть, мозга? Или же взаимоотношения организма и среды в контексте? [С. 62–63.]

Продолжающийся с момента возникновения психологии кризис привел сейчас к тому, что она фактически распалась на ряд самостоятельных областей знания, которые на всех парах двигаются в направлении превращения в отдельные, порой несовместимые друг с другом дисциплины. Это обусловлено тем, что сегодня, как и во времена Л. С. Выготского, нет общего понимания предмета психологии, ее целей и задач, а потому, естественно, нет и единой научной терминологии, нет единых представлений о психике. Б. М. Величковский (2006а) цитирует Claxton, 1980:

Мы напоминаем обитателей тысяч островов, расположенных в одной части океана, но не имеющих сообщения друг с другом. На каждом острове развивается своя культура, свой язык. Иногда мы видим на соседнем острове группы каких-то людей, которые, судя по всему, танцуют, издавая при этом непонятные крики. Но поскольку мы не знаем, что все это означает, то эти впечатления быстро забываются [с. 287].

В. В. Козлов (2007) замечает:

...научная психология с неизбежностью пришла к своему кризису по причинам, имплицитно содержащимся в ней с самого начала [с. 44]. ... психология – для того чтобы стать наукой – принесла сперва в жертву Дух и божественное, а затем заклала душу и сознание, обнажившись до физиологического акта [с. 35].

В. М. Аллахвердов (2000) говорит о том же:

Психология... в течение всего времени своего существования находилась в кризисе, так как не смогла выработать общего взгляда на психику и сознание. Психологи породили много оригинальных

идей, обнаружили неожиданные экспериментальные феномены, создали практически эффективные технологии, но не нашли способа увязать все это воедино. К концу XX столетия психология отчетливо распалась на множество никак не связанных друг с другом отдельных дисциплин. ...В психологии вообще нет ясных и общепринятых определений практически всех важнейших терминов. Крайне загадочны определения психики, эмоций, памяти, интуиции, личности. ...Существующую психологическую терминологию не ругает только ленивый. ...Современные руководства по экспериментальной психологии – это сводка не связанных между собой данных: отдельно по восприятию, отдельно по памяти, отдельно по личности, отдельно по социальному взаимодействию и т. д. [с. 12–13, 31 и 118].

Результатом тотальной «объективизации» психологии стали бихевиоризм, отказ от самости, отказ от интроспекции, отказ от сознания и, наконец, принятие возможности создания искусственного машинного «интеллекта». Все это колоссальные мировоззренческие ошибки, «значение» которых трудно переоценить. Дж. Серл (2002) замечает:

Трудно преувеличить те разрушительные последствия, которые оказала на философские и психологические исследования... неспособность примириться с фактом субъективности сознания. ...На поверхности крах большинства исследований в области философии сознания и значительное бесплодие академической психологии... [с. 101].

Более, чем что-либо еще, пренебрежение сознанием является причиной непродуктивности и стерильности в психологии, философии сознания и когнитивной науке. Исследование разума (mind) есть изучение сознания практически в том же смысле, что и исследования в области биологии есть изучение жизни [с. 209].

О том же говорит Г. Олпорт (2002):

Не только душа и «Я» пострадали от остракизма. Вместе с ними ушла обширная совокупность проблем, имеющих отношение к связности и единству ментальной жизни, к гордости, амбициям и статусу, идеалам и видам на будущее. Этот упадок, конечно, не был тотальным, но он был значительным [с. 76].

Б. М. Величковский (2006а) пишет:

Хайнц Хекхаузен заметил однажды, что научная психология сначала потеряла душу, а затем – сознание и рассудок [с. 87].

В. В. Козлов (2007) добавляет:

Ни практики, ни теоретики психологии не пытаются рефлексировать целостную картину психической реальности человека. В психологии отсутствует восприятие целостной картины психической реальности, которая проявлена на всех уровнях – от биологического до духовного [с. 49].

Актуальны слова К. Г. Юнга (1997):

...мы воспылали восторженной любовью к фактам – горам фактов, намного превышающим способность отдельного человека обозреть их. Мы питаем благочестивую надежду, что это случайное скопище фактов со временем примет форму значащего целого, однако никто не уверен в

этом полностью, ибо ни один человеческий мозг не в состоянии охватить гигантскую общую сумму такого серийно производимого знания [с. 505].

С ним согласен один из основателей когнитивного подхода Дж. Брунер:

...горы разрозненных данных разваливаются из-за отсутствия связи с основным «стволом» психологического знания, или, может быть, сам этот «ствол» не достаточно прочен, чтобы выдержать такую нагрузку [Bruner, 1975, p. 17] [цит. по: Б. М. Величковский, 2006а, с. 336–337].

И сегодня, как и прежде, психология представляет собой большую грудку фактов, мало связанных между собой. В Большом толковом психологическом словаре (2001а) так и написано, что психология:

...это о предмете или о многих предметах [с. 148].

Существующая психология недиалектична. Разные ее части совершенно самостоятельны и оторваны друг от друга, чего не может быть в целостной науке. Также **разорвано и бес-связно психология моделирует психику, что совершенно неадекватно, так как психика диалектична по самой своей природе и разные ее части тесно взаимосвязаны. Психика – это единое целое, поэтому по одним ее элементам можно делать выводы о строении других.** Э. Кассирер [1988, с. 5] пишет, что еще Аристотель был убежден в существовании непрерывной последовательности как в природе, так и в познании, что высшие формы развиваются из низших. Чувственное восприятие, память, опыт, воображение и разум включены в общую связь, элементы которой суть лишь различные стадии и выражения одной и той же основополагающей деятельности, достигающей высшего совершенства у человека, но отчасти представленные даже у животных.

В. Вунд (2002) прямо говорит, что:

...рассмотрение сочетаний и отношений психических процессов ведет к допущению повсюдной их однородности, которая со своей стороны делает понятным развитие высших духовных функций из низших [с. 754].

И тем не менее **в современных психологических теориях психические феномены по-прежнему не имеют никакой связи между собой.** Каждый из них существует как бы самостоятельно. Это вызывает уже при первом знакомстве с психологией чувство неудовлетворенности и ощущение незавершенности ее теоретических построений. Например, **язык и вербальное мышление рассматриваются большинством исследователей как независимый от прочего когнитивного аппарата человека модуль, развивающийся самостоятельно и вне связей с чувственным мышлением.** Все психические явления: ощущения, образы, эмоции, понятия, желания – тоже рассматриваются ею как самостоятельные и никак не связанные между собой феномены. Это представляется более чем странным, так как психическая жизнь человека едина, ее явления неразрывно связаны друг с другом, вытекают из общего корня и выстраиваются в целостную последовательность психических форм. Психическая структура человека развивается в течение его жизни от простых к все более сложным психическим явлениям: от ощущений и образов к вербальным конструкциям. Все психические феномены естественным образом связаны между собой, и разделяют их лишь неадекватные представления современной психологической науки.

Несмотря на то что психология была до второй половины XIX в. неразрывно связана с философией, являясь ее частью, в XX в. она пошла «своим путем», который даже не совпадает по существу главных своих подходов с представлениями величайших умов человечества. На этом «самобытном» пути психологи ориентируются в основном на собственный «здоровый смысл». Он и приводит к доминированию в психологической литературе воззрений «здорового смысла». Например, большинство психологов, видимо, даже никогда не задумывались над тем,

что следует для психологии из кантовской «вещи в себе», и по-прежнему уверены, например, что образы восприятия репрезентируют максимально адекватно предметы, существующие в «объективной физической реальности».

Уверены, несмотря на то, что ни цвета, ни вкуса, ни запаха, ни тепла, например, нет в физической реальности. Данное обстоятельство не просто удивительно, а парадоксально. *Как психология может игнорировать гениальные открытия великих философов прошлого, пусть они и не назывались психологами?* Факт такого игнорирования трагичен. Он свидетельствует о превращении психологии из глобальной науки о пытающемся познать мир и себя в нем сознании в отраслевое, узкое научное направление, не имеющее широких мировоззренческих горизонтов.

Как совершенно справедливо говорит выдающийся американский лингвист и философ Дж. Лакофф (2004):

...философия имеет значение. Она имеет большее значение, чем думает большинство людей, потому что философские идеи, формировавшиеся на протяжении столетий, вошли в нашу культуру в виде картины мира и влияют на нас тысячами способов. Философия имеет значение для мира науки, потому что концептуальные предпосылки, на которых основываются целые научные дисциплины, обычно имеют философские корни – корни, которые уходят так глубоко, что их обычно даже не замечают [с. 211].

Современная психология не просто «оторвалась» от своих философских корней, она вообще о них забыла. Она погрязла в своих новых «специальных» вопросах, забыв, что нельзя понять человека без широкого общефилософского рассмотрения человека и окружающего его мира, без решения общефилософских, мировоззренческих проблем. Психология превращается все больше из науки о человеке, «Я» которого есть «частичка бога», в науку о суперЭВМ, называемой «человеком». Как пишет философ С. Прист (2000):

...в психологии экспериментальная психология, бихевиоризм, психология развития и когнитивная психология – все это безнадежные попытки сконструировать данную дисциплину в качестве науки. Центральные проблемы философии оказываются на пути любой научной психологии [с. 279].

Автор полагает, что наступило время для революции в психологии:

Научная революция происходит тогда, когда существующие методы решения проблем перестают работать. Она происходит тогда, когда осознается, что теперешние методы не могут даже в принципе объяснить изучаемый предмет [с. 278].

Столь же актуальны, как и в прошлом веке, слова Э. Гуссерля (2000) о том, что современная психология:

...так чужда философии, как это только возможно. Но сколько бы эта психология ни считала себя из-за своего экспериментального метода единственно научной и ни презирала «психологию письменного стола» – мнение, что она именно есть психология в подлинном смысле... должно быть признано заблуждением, влекущим за собой тяжелые последствия. ...Можно даже сказать, что отношение экспериментальной психологии к подлинной психологии аналогично отношению социальной статистики к подлинной науке о социальном. Такая статистика собирает ценные факты, открывает в них

ценные закономерности, но все это имеет очень косвенный характер [с. 687–688].

Дж. Лакофф (2004) применил в своей книге, посвященной философии и лингвистике, очень удобный для последующей дискуссии прием. Он формулирует в виде четких теоретических положений доминирующие в представлениях современных исследователей взгляды, которые обычно подразумеваются авторами, но тем не менее не сформулированы нигде в виде официальных концепций. Автор пишет:

Эти доктрины развивались более двух тысяч лет, и нет ни одного человека, который бы нес за них ответственность. Нельзя также обвинять людей за то, что они были воспитаны принимать эти доктрины не как мнения, но как основополагающие положения, относительно которых только и возможно было иметь те или иные осмысленные мнения. Наша задача здесь – вывести эти исходные интеллектуальные предпосылки на передний план, показать, что положения, которые принимались как самоочевидные истины, являются на самом деле дискуссионными мнениями [с. 212]. Дж.

Лакофф концептуализировал философские взгляды объективизма на мышление и язык. Я использую этот прием для рассмотрения взглядов, доминирующих в современной психологии, чтобы более четко выделить и конкретизировать проблемы, составляющие в том числе суть ее кризиса. Приведенные ниже положения разделяются большинством исследователей и принимаются ими как привычные и очевидные истины, не требующие даже специальных доказательств. В определенной степени они частично пересекаются с положениями Дж. Лакоффа, что неудивительно, так как он рассматривает доминирующие философские взгляды.

Очевидно, что взгляды, обсуждаемые мною в качестве общепринятых, совершенно не обязательно должны разделяться всеми исследователями и в полном объеме. Безусловно, многие из психологов думают иначе. Взгляды эти также далеко не исчерпывают всего многообразия доминирующих в психологической литературе представлений, однако они чрезвычайно распространены. Вот эти положения.

- Физические объекты (предметы, или вещи) независимы от нашей психики и существуют вне ее. Вымышленные человеком объекты существуют в иных возможных реальностях.
- Качества или свойства физических объектов в минимальной степени зависят от особенностей человеческих органов чувств и сознания, определяясь, главным образом, внутренней физической сущностью объектов. Сами свойства и признаки материальных объектов присущи им как их физические атрибуты.
- Физические объекты воздействуют на рецепторы наших органов чувств, что приводит к возникновению в нашем сознании их психических репрезентаций – образов и ощущений.
- Субъект оказывает некоторое влияние на процесс репрезентирования в его сознании внешней реальности, но главную роль здесь играет внешний предметный мир.
- Понимание окружающего мира человеком мало влияет или не влияет на его психические репрезентации.
- Ощущения и образы, являясь психическими моделями объектов физической реальности, в основном изоморфны им, так как позволяют человеку успешно адаптироваться к окружающему миру и эффективно функционировать в нем.
- У человека есть элементарные восприятия (ощущения) и сложные восприятия (образы). Образы состоят из ощущений и являются как бы следующим уровнем обработки психикой ощущений соответствующей модальности.
- Наиболее типичные психические образы – зрительные, представляют собой, говоря метафорически, нечто вроде психических подобий объектов, возникающих в сознании человека и репрезентирующих окружающие его физические предметы. Будучи как бы «картин-

ками-копиями» предметов, образы соответствуют им примерно так же, как, например, рисунок – изображаемому на рисунке предмету, карта звездного неба – самому небу, макет или фотография предмета – предмету и т. д.

- Образы восприятия сохраняются в более или менее неизменном виде в течение всего времени восприятия неподвижного объекта.

- В качестве «основных» психических моделей объектов у здоровых людей чаще выступают зрительные или слуховые их образы. Ощущения же репрезентируют в сознании лишь физические качества или свойства физических объектов.

- Ощущение – это результат воздействия на человека некой изначально присущей многим разным физическим объектам общей для них всех особенности их физической сущности.

- Разные психические явления: чувственные (ощущения и образы), с одной стороны, понятия и конструкции из них – с другой, эмоции и побуждения – с третьей, связаны друг с другом лишь ассоциативно и совершенно самостоятельны.

- В сознании могут существовать «ощущения вообще». Например, ощущения гладкого, теплого, кислого и др. без привязки к конкретным объектам.

- Ощущения одной и той же модальности, вызываемые разными объектами, отличаются друг от друга лишь интенсивностью, то есть количественно, а не качественно.

- Возникающие у разных людей в одной и той же ситуации и при тех же условиях образы восприятия определенного физического объекта настолько сходны, что их можно считать практически одинаковыми.

- Возможности нашего познания мира безграничны.

- Наши модели реальности, даже той, что недоступна для нас сегодня, по мере роста наших технических возможностей будут уточняться и рано или поздно максимально приблизятся к физическим вещам.

- Может существовать лишь одна истинная модель физической реальности – та, которая просто максимально полно соответствует предметному миру. Для того чтобы построить самую верную его модель, надо только суметь максимально точно отразить окружающий мир.

- В наших психических моделях реальности нет внутренних, зависящих от особенностей нашей психики недостатков и ограничений.

- Восприятие реальности зависит в определенной степени от предыдущего опыта столкновения с подобной реальностью, но не определяется им.

- Образ восприятия чаще рассматривается как репрезентация отдельного объекта, а не окружающей реальности в целом. Поэтому обсуждаемые в психологии образы окружающего мира – это, говоря метафорически, скорее, нечто вроде суммы картин в музее, а не сам музей, в котором, кроме картин, есть стены, окна, двери, полы, персонал, другие зрители и т. д.

- Образ восприятия объекта – это психическое явление, продолжительность существования которого зависит лишь от длительности процесса восприятия данного объекта.

- Визуальный образ восприятия – это статическое явление психической жизни, хотя он и может легко сменяться новым образом того же или иного объекта.

- Психические образы лишь сменяют друг друга в сознании, практически не взаимодействуя между собой и не влияя друг на друга.

- Отсутствующие в окружающей нас сейчас реальности объекты, их действия, свойства и отношения репрезентируются в нашем сознании образами их воспоминания и представления.

- Каждая из окружающих нас сущностей, составляющих окружающий мир, имеет признаки, которые, в зависимости от их роли в ее формировании, можно разделить на главные и второстепенные. Главные, или существенные, признаки – те, которые делают данный объект уникальным и отличают его от прочих предметов. Несущественные, случайные или второстепенные признаки не выражают сущность данного предмета и лишь придают ему некоторые особенности.

- Сходные сущности образуют категорию. Категории объективно присутствуют в мире. Например, такие категории, как собака, дерево, рыба, мужчина, женщина и т. д. Перечисленные категории представляют собой «естественные роды сущностей». Каждый «естественный род» характеризуется строго определенным набором главных признаков, определяемых «естественной природой данной категории».

- Существует единственно правильная категоризация сущностей объективного мира, которая точно ему соответствует. Человек не создает ее произвольно, а может лишь более или менее правильно воспроизвести в своем сознании, используя слова для обозначения имеющих в мире реальных категорий.

- Особенности человеческого восприятия и мышления не влияют на формирование категорий, так как последние независимы от особенностей восприятия, способов понимания и любых других человеческих когнитивных способностей.

- Человек может правильно познать объективную категоризацию сущностей мира только при условии, что его символическая система соответствует этим присутствующим в мире категориям. С помощью восприятия человек лишь устанавливает правильные отношения между сущностями реальности и своими понятиями.

- Люди мыслят абстрактными символами – понятиями в соответствии с законами логики.

- Символы – понятия, с одной стороны, связаны со словами, с другой – с материальными сущностями и категориями окружающего мира: объектами, явлениями, их свойствами, действиями и отношениями. В результате наличия объективной связи между предметами, категориями реальности и строго определенными словами понятия приобретают свое объективное значение.

- Словесно-логическое мышление и язык – это отдельный когнитивный модуль, независимый от чувственного познания, то есть язык не связан с чувственным познанием.

- Усвоение языка ребенком обеспечивается наличием у него врожденных ментальных структур, тем, что принято называть «врожденными идеями».

- Символическая врожденная ментальная структура приобретает свое значение по мере соотнесения врожденных ментальных представлений в сознании ребенка с сущностями и категориями окружающего мира.

- Символы представляют собой внутренние репрезентации внешней реальности. Оперирование символами является значимым, если, и только если они отражают что-то во внешнем мире.

- В зависимости от их соответствия или несоответствия сущностям и категориям окружающего мира наши понятия могут быть истинными или ложными. Чем точнее понятия соответствуют сущностям и категориям реальности, тем четче и яснее человеческое мышление.

- Правильность определения той или иной сущности зависит не от нашего сознания, а от правильного соотношения между словами и сущностями мира.

- Словесно-логическое мышление строится по законам формальной логики, отражая рациональность, присущую объективному окружающему миру, и представляет собой логическое оперирование символами – понятиями. Оно таково потому, что точно соответствует рациональной логической структуре объективной реальности. Логические отношения между сущностями и категориями окружающего мира существуют объективно и не зависят от человеческого разума.

- Особенности человеческого организма и сознания не способны существенно влиять на формирование понятий, репрезентирующих объективную реальность. В этом в том числе и заключается ее объективность.

- Понятия представляют собой ментальные репрезентации объективных сущностей и категорий, а потому не могут иметь в себе каких-либо субъективных элементов. Следова-

тельно, понятия независимы от особенностей восприятия и мышления, от содержания человеческого сознания.

- О подлинном знании можно говорить лишь тогда, когда категории нашего ума соответствуют категориям объективного мира, когда сознание максимально точно отражает объективный окружающий мир. Лишь точность отражения окружающего мира определяет ясность, глубину и широту наших знаний.

- Знание заключается в правильной концептуализации объектов и явлений реальности, правильном выделении и обозначении объективно присутствующих в мире сущностей, точном отражении объективных связей между ними, определении и обозначении их признаков и отношений.

- Сущности и факты окружающего мира независимы от человеческих когнитивных способностей, желаний, мнений и веры людей в наличие этих сущностей и фактов, от способов их концептуализации или иных аспектов познания.

- Сознание лишь репрезентирует окружающий мир, который объективен и сам не зависит от сознания.

- Эффективная деятельность человека в мире обусловлена соответствием его психических репрезентаций этому миру. Ошибки людей обусловлены несоответствием их поведения объективной рациональности мира.

- Сознание человека функционирует как чрезвычайно сложный суперкомпьютер. У человека нет души или чего-то такого, что принципиально отличает его от сложнейшей машины.

**В этой книге я пытаюсь доказать, что перечисленные выше положения неверны.** Современным психологам, как мне представляется, имеет смысл прислушаться к словам П. Фейерабенда (1986):

...одним из наиболее значительных достижений недавней дискуссии в области истории и в философии науки является осознание того факта, что такие события и достижения, как изобретение атомизма в античности, коперниканская революция, развитие современного атомизма (кинетическая теория, теория дисперсии, стереохимия, квантовая теория), постепенное построение волновой теории света, оказались возможными лишь потому, что некоторые мыслители либо сознательно *решили* разорвать пути «очевидных» методологических правил, либо *непроизвольно* нарушали их [с. 153].

Я хочу закончить главу словами Э. Гуссерля (1995), сказанными более полувека назад:

Все сильнее ощущается всеобщая потребность в реформе всей современной психологии в целом. Пока что, однако, еще немногие поняли, что психология из-за своего объективизма оказалась, так сказать, не на высоте; что она просто не способна добраться до самой сущности духа; что, выделяя психику как некий объект и психофизически перетолковывая бытие-в-общности, психология совершает нелепость. Конечно, психология работала не зря и установила множество законов, в том числе практически ценных. И все же современная психология является действительно психологией не более, чем статистика моральных поступков с ее не менее ценными данными является наукой о морали [с. 324].

### 1.1.6. Психические модели и репрезентации

Понятие модель<sup>12</sup> является одним из наиболее часто используемых в этой книге. **Идеи о том, что психическое содержание человека представляет собой модели окружающего мира, давно и активно обсуждаются в психологии.** Б. М. Величковский (2006) сообщает, например, что ученик Г. Гельмгольца Г. Герц еще в 1894 г. писал:

... наш разум способен создавать динамические модели вещей и работать с ними [с. 108].

Н. А. Бернштейн (1966) тоже полагал, что:

Мозговое отражение (или отражения) мира строится по типу моделей. Мозг не запечатлевает поэлементно и пассивно вещественный инвентарь внешнего мира... но налагает на него те операторы, которые моделируют этот мир, отливая модель в последовательно уточняемые и углубляемые формы [с. 287].

**Действительно, есть все основания считать, что психическое моделирование – это основной и универсальный принцип работы человеческого сознания.**

Большой психологический словарь (2004) определяет модель как:

...упрощенный мысленный или знаковый образ какого-либо объекта или системы объектов, используемый в качестве их «заместителя» и средства оперирования [с. 300].

Большой толковый психологический словарь (2001) – как:

представление, которое отображает, дублирует, имитирует или некоторым образом иллюстрирует образец отношений, наблюдаемых в данных или в природе... [с. 455].

М. Вартофский (1988), углубленно занимавшийся проблемой моделей, считает, что:

...все, что угодно, может быть моделью всего, чего угодно! ...Любые две вещи во Вселенной имеют некоторое общее для них свойство и... существует некоторое отношение, связывающее их между собой. ...Простого выделения двух вещей, связанных между собой в некоторых релевантных аспектах, недостаточно для того, чтобы одна из этих вещей использовалась как модель другой. Чтобы это все же произошло, в дело должна вступить наша собственная познавательная деятельность, в ходе которой один объект отбирается для репрезентации другого... [с. 30–31]. ...Любая сущность может рассматриваться как модель любой другой тогда, и только тогда, когда мы можем выделить общие для них релевантные свойства, то есть свойства, благодаря которым одна сущность похожа на другую [с. 34]. ...Набор релевантных свойств у модели должен быть «беднее», чем у ее объекта или референта [с. 35].

Ю. А. Шафрин (1998) считает, что модель —

---

<sup>12</sup> Модель... искусственно созданное... реальное или мысленное устройство, воспроизводящее, имитирующее своим поведением (обычно в упрощенном виде) поведение какого-либо другого («настоящего») устройства (оригинала)... Отображая «релевантные», существенные... свойства оригинала и отвлекаясь от несущественных, модель выступает как некоторый абстрактный идеализированный объект... [Лингвистический энциклопедический словарь, 1990, с. 304].

это некий объект, система объектов, процесс или явление, которые в том или ином смысле подобны другим объектам, системам объектов, процессам или явлениям. Не бывает модели как таковой – этот термин обязательно требует уточняющего слова или словосочетания, например модель шахматной игры, модель грозы... Моделью можно считать физическую установку, имитирующую какую-либо другую установку или процесс, юридический кодекс (уголовный, гражданский и т. д.), моделирующий правовые отношения в обществе, сборник должностных инструкций фирмы и т. п. Даже картину художника или театральные спектакль в определенном смысле можно считать моделью, обобщающей ту или иную сторону духовного мира человека. ...Процесс создания (а иногда и исследования) модели называют моделированием [с. 46].

М. Вартофский (1988) пытается разобраться, что делает одну сущность моделью другой:

Может ли модель вообще быть «истинной», то есть может ли она быть истинной репрезентацией объекта? Это подводит нас к вопросу о том, что значит «быть репрезентацией». И в этой связи возникает наш основополагающий вопрос – либо некоторые вещи являются репрезентациями других вещей благодаря каким-то внутренним... свойствам, которыми репрезентация обладает по отношению к тому, что она репрезентирует, либо быть репрезентацией – это свойство, которое зависит от чего-то другого. Я считаю, что верно именно второе. ...Именно мы определяем нечто как репрезентацию чего-то другого. ...Репрезентацией может быть все, что таковой считается; репрезентирование – это то, что делаем мы; ничто не может являться репрезентацией, если только мы не делаем или не считаем его репрезентацией; причем оно будет именно такой репрезентацией, какой мы его делаем или считаем [с. 18].

И он прав в том, что именно человек определяет «нечто» как модель или репрезентацию чего-то другого. Репрезентацию автор рассматривает в самом широком смысле:

...как любое отражение структур на структуры или свойств на свойства [с. 36].

По его мнению:

...функции репрезентации заключаются в замещении чего-то, находящегося за ней, а не в простом обозначении этого, то есть в представлении некоторой вещи таким образом, чтобы мы смогли понять ее... [с. 18].

К моделям относят самые разные объекты. Выделяют физические модели физических же объектов (например, архитектурная модель (макет) здания, выполненная из картона), психические модели физических объектов (например, зрительный образ здания) и, наконец, психические модели психических же объектов (например, мысленное вербальное описание зрительного образа здания).

Выделение класса *моделей* среди прочих сущностей весьма условно и зависит исключительно от соглашения между людьми, так как та или иная сущность превращается в модель лишь в результате конвенции, договоренности, наделения ее по соглашению между людьми дополнительным качеством – быть моделью другого объекта. **Никакая сущность не может быть моделью исходно, сама по себе, без участия человеческого сознания, так как способность быть моделью чего-либо присваивается объекту сознанием и суще-**

**ствуется только в нем.** В физической реальности нет моделей, а есть лишь разные физические сущности, одни из которых рассматриваются сознанием и только в сознании в качестве моделей других. Именно сознание превращает, например, визуальные образы одних объектов в модели визуальных образов других объектов.

М. Вартофский (1988) отождествляет понятия *модель* и *репрезентация*. И эта его точка зрения широко распространена в литературе. Он пишет, что:

...модель рассматривается как конструкция, в которой мы располагаем символы нашего опыта или мышления таким образом, что в результате получаем систематизированную репрезентацию этого опыта или мышления как средство их понимания или объяснения другим людям [с. 11].

Мне представляется, что **отождествлять репрезентации с моделями нельзя, так как репрезентация<sup>13</sup> – это отнюдь не всегда модель.** Модели и репрезентации создаются сознанием для решения разных задач. Модель всегда создается человеком произвольно и целенаправленно с познавательными, демонстрационными, исследовательскими и другими целями. Тогда как **психическая репрезентация обычно возникает спонтанно, самостоятельно и произвольно, то есть без целенаправленного участия в этом процессе человеческой воли. К психическим репрезентациям относятся все наши психические явления, которые репрезентируют нам, например, окружающий мир и нас самих в нем. Их можно назвать «естественными» психическими репрезентациями.**

Физические репрезентации, которые тоже широко обсуждаются в литературе и рассматриваются часто как знаки, во многом сходны с моделями в силу того, что, как и модели, выполняют функции замещения основного объекта. В случае физических репрезентаций один физический объект замещает собой другой, представляет или олицетворяет его в сознании людей. Например, вино во время причащения – кровь Христа, хлеб – его тело, белая фата – чистоту и невинность невесты, красный крест – медицинскую помощь и т. д. Физический объект может репрезентировать в сознании даже что-то гораздо более сложное, чем просто другой физический объект. Так, крест, например, является репрезентацией христианства и христианской церкви.

Надо признать, что в литературе существует множество самых разных, в том числе не согласующихся между собой представлений о том, что такое репрезентации, какие репрезентации бывают и как они соотносятся между собой. То же самое, хотя и в меньшей степени, касается психических моделей.

Тем не менее можно заметить, что **психическая модель – это всегда психическая сущность, произвольно выбранная и «назначенная» нами заместителем, заменителем другой психической сущности.** М. Вартофский (1988) тоже отмечает, что:

модели – это преднамеренно создаваемые конструкции... [с. 60].

Когда мы говорим о психической модели, то всегда имеем дело с осуществленной произвольно и с определенной целью подменой одной сущности, чем-то уже представленной в сознании (например, чувственным образом), другой сущностью, тоже как-то уже представленной в сознании (например, другим чувственным образом или понятием). Например, понятие *Эйфелева башня* – это вербальная модель визуального образа Эйфелевой башни, а понятие *Московский Кремль* – модель (заместитель, заменитель) визуального образа Московского Кремля.

М. Вартофский полагает, что и психические репрезентации являются моделями внешнего мира. Однако следует сказать, что отношения между репрезентациями и внешним миром

<sup>13</sup> Репрезентация – ...представление, представительство, изображение [Социологический энциклопедический словарь, 1998, с. 301]. Понятие «репрезентация»... охватывает три основных значения: представление или образ, репродукция презентации, или повторение, замещение (С. А. Радионова, 2003).

гораздо более сложные и непонятные, так как репрезентации чаще не столько моделируют мир, сколько являются единственно доступной для нас формой его существования. Более того, репрезентации, создаваемые сознанием, могут представлять нам то, что просто отсутствует в окружающем мире и в качестве сущностей конституируется самим сознанием, то есть психические репрезентации в рассматриваемом случае являются тем, что наличествует изначально лишь в сознании и только в виде самих этих репрезентаций. Такого рода психические репрезентации, в принципе, не могут отождествляться с моделями, так как модели всегда моделируют нечто, хоть как-то уже представленное в сознании.

Таким образом, психическая репрезентация – это часто не столько подмена в сознании одной психической сущности другой (образа восприятия объекта понятием, обозначающим объект, например), сколько представление в сознании в форме особого психического явления (образа восприятия, например) некоего неясного, непонятного и недоступного сознанию никак иначе элемента физической «реальности в себе». Так, визуальные образы Эйфелевой башни или Московского Кремля репрезентируют некие «вещи в себе», которые только так и могут быть представлены в человеческом сознании в зрительной модальности. Эти репрезентации поэтому нельзя называть моделями, так как в физической реальности нет в аналогичном виде того, что они, как принято считать, моделируют в сознании.

Правильнее сказать, что психические репрезентации не моделируют, а первично конституируют и представляют в сознании то, что существует в физической реальности в недоступной нашему сознанию форме «вещей в себе». Следовательно, чувственная репрезентация – это всегда единственная возможность представительства в сознании предмета или явления, который для человека никак иначе не существует и в его сознании не представлен, а в физическом мире в такой форме вовсе отсутствует.

Итак, психические репрезентации – это часто единственные формы существования многих недоступных никак иначе субъекту сущностей. Вместе с тем психические репрезентации, например чувственные образы и понятия, сильно различаются между собой по механизмам своего возникновения, причем понятия можно даже рассматривать как психические модели соответствующих чувственных психических репрезентаций.

М. Вартофский (1988) полагает, что слово «репрезентация» означает для обычного человека:

...во-первых... отношение «похожести» или «сходства», благодаря которому в одной вещи легко угадывается сходство с другой; и, во-вторых... что одна из вещей может в определенных аспектах «замещать», «представлять» или «репрезентировать» другую [с. 58].

Однако сказанное неприменимо к большинству «естественных» психических репрезентаций. Нельзя говорить об их сходстве или несходстве с репрезентируемыми ими объектами. Например, в психическом восприятии ощущения цвета, репрезентирующем электромагнитные волны определенной длины, и в самих этих волнах невозможно найти нечто «похожее». Трудно обнаружить, например, и сходство между ощущениями тепла или шероховатости объекта, с одной стороны, и сущностью этого объекта – с другой.

М. Вартофский (1988) пишет:

...даже в том случае, когда мы говорим, что модель есть лишь средство воображения, помогающее нам представить, изобразить или понять, что происходит, например, когда мы формируем схематическую модель некоторого сложного организма или строим модель-прототип чего-то такого, что мы намереваемся в дальнейшем реализовать, – то это само по себе уже достижение. В этом смысле модель есть создание чего-то, действующего

в направлении будущего, нечто такое, что в момент создания модели или рассмотрения ее еще не достигнуто [с. 125].

Автор обсуждает здесь процесс создания новой сущности, процесс творчества. Моделирование же – это замена одной известной уже сущности другой. Если сознание создает произвольно новую психическую конструкцию, которая репрезентирует некую новую сущность, то это уже не моделирование. Созданной заново и тем самым уже репрезентированной в сознании в виде конкретных психических явлений сущности нет в физическом мире. Можно сказать, что естественная психическая способность человека к моделированию окружающей реальности трансформируется в процессе его развития в новую способность – конструировать новые сущности физической и психической реальности и репрезентировать их в своем сознании.

**Созданные сознанием психические конструкции, репрезентирующие, например, недоступную восприятию физическую реальность, не являются моделями в истинном смысле, так как далеко не всегда ясно, что же они «моделируют» на самом деле и моделируют ли вообще.** Часто такие репрезентации являются лишь умозрительными конструкциями, представляющими сознанию недоступные и непонятные никак иначе аспекты физической реальности. Некоторые такие психические конструкции, возникнув первоначально в сознании, затем могут быть воплощены в искусственной физической реальности в виде, например, модели атома из проволочек и шариков, или фильма про «жизнь после смерти», или множества полезных физических устройств и приборов.

**Формой психических репрезентаций являются и вербальные<sup>14</sup> конструкции.** Однако их же можно рассматривать и как модели чувственных репрезентаций.

М. Вартофский (1988) пишет, например:

...сам язык является моделью... [с. 63].

Любое предложение, которое можно рассматривать как дескриптивное (описательное. – *Авт.*), является моделью того, о чем говорится в этом предложении: оно является репрезентацией своего референта, то есть репрезентацией определенного положения дел. ...Все языковые высказывания – это дескриптивные предложения в той степени, в какой они вообще являются лингвистическими сущностями... Предложение «Стул стоит на столе», очевидно, можно рассматривать с различных точек зрения в разных теориях языка, но, несомненно, что это – «картина», и с этим трудно спорить. ...Данное предложение – модель, если для меня или для вас оно репрезентирует определенное состояние дел [с. 38].

Автор подчеркивает здесь важный факт – языковые конструкции тоже являются моделями реальности. Неважно какой: окружающей нас, прошлой, будущей, возможной, альтернативной, фантастической и т. д. Он продолжает:

...возьмем восклицание «Ай!» или любое повелительное, эмотивное, экспрессивное высказывание – весь этот немислимый зоосад якобы недескриптивных утверждений. ...Я утверждаю, что это высказывание («Ай!» – *Авт.*) истинно или ложно и что оно имеет референт. То есть что оно

---

<sup>14</sup> Вербальный... имеющий отношение, характеризующий, характерный, состоящий из, выраженный в словах [Большой толковый психологический словарь, 2001, с. 123]. Соответственно, *вербальный образ* – это *образ слова*, который может быть слуховым, зрительным или тактильным; поэтому понятие *вербальный образ* не располагается в той же плоскости, что, например, понятия *слуховой* или *зрительный образ*; понятие *вербальный образ* соотносится с понятием *образ предмета*, а не относится к особой модальности образа; вербальная конструкция – это конструкция из образов слов, имеющих понятное субъекту значение (конструкция из понятий); вербальное мышление – это понятийное мышление; вербальное моделирование – это моделирование реальности с помощью образов слов, имеющих значения (с помощью понятий).

с очевидностью соотносится с некоторым состоянием дел, а именно с тем, что мне больно [с. 38].

...можно говорить о континууме от мельчайших лингвистических выражений до грандиозных теоретических научных конструкций. ... Мы начинаем создавать модели с наших первых мимических актов и с первого опыта языкового общения и продолжаем создавать их посредством использования того, что, опираясь на разные основания, называют аналогиями, метафорами, гипотезами, теориями [с. 40].

«Теория», «гипотеза», «модель», «аналогия» – все это, на мой взгляд, «особи» одного рода, который я называю репрезентацией [с. 57].

Все лингвистические высказывания являются моделями, репрезентациями фактов или предполагаемыми фактуально истинными дескрипциями (и наоборот, все модели являются в той или иной форме лингвистическими высказываниями, используемыми для сообщения фактуально истинных дескрипций) [с. 39].

Итак, понятие *психическая репрезентация* обозначает, во-первых, психические явления или совокупности психических явлений, представляющих в сознании разнообразные физические сущности, их свойства, действия, состояния, отношения и т. д. Например, зрительный образ стола репрезентирует объект «стол», образы разных красных объектов репрезентируют свойство объектов – их красный цвет, а пропозиция *альфа-самец* репрезентирует такую сложную физическую сущность, как «самец, занимающий верхнюю позицию в иерархии доминирования стада» [Большой толковый психологический словарь, 2001, с. 36]. Во-вторых, психические явления или совокупности психических явлений, которые представляют в сознании другие психические явления или совокупности психических явлений.

Например, образ воспоминания или представления репрезентирует прошлый образ восприятия, понятие репрезентирует визуальный образ, эмоцию, психическое состояние и др. На протяжении дальнейшего изложения мы еще не раз будем возвращаться к проблеме психических моделей и репрезентаций.

### 1.1.7. Феноменология

Наиболее удачным мне представляется следующее определение феномена:

*Феномен* (греч... «являющееся»). ...Согласно традиции, восходящей к древнегреческой философии... под феноменом понимают данное в чувственном опыте явление вещи... которое подразумевает стоящую за ним сущность, недоступную чувствам и раскрываемую только в ходе... особого познания или же... непознаваемую. ...В Новое время (у Локка, Беркли и Юма) появляется психологическое понятие феномена (явления). Феномен начинает мыслиться как данность сознанию во внешнем или внутреннем опыте ощущения, «идеи», перцепции. ...По Канту, феномен – это предмет... явление вещи в доступных нам формах чувственного созерцания. ...Феномену противопоставляется непознаваемый трансцендентный ноумен, то есть «вещь сама по себе» [Словарь философских терминов, 2004, с. 614].

И. Кант (1994) рассматривает феномены как чувственно воспринимаемые объекты или явления. Явление же для него – упорядоченная совокупность ощущений. Он пишет:

Явления, поскольку они мыслятся как предметы на основе единства категорий, называются *phaenomena*. ...Вещи... как предметы рассудка,

которые... могут быть даны в качестве предметов созерцания, хотя и не чувственного... можно называть *пошмена* [с. 515–516].

Основоположник современной философской феноменологии Э. Гуссерль (2005) пишет:

...психологию называют наукой о психических, естествознание – наукой о физических «явлениях», или феноменах... в истории... говорят об исторических, в науке о культуре о культурных феноменах... Сколь бы различными ни был во всех таких речах смысл слова «феномен»... феноменология (имеется в виду феноменология Гуссерля. – *Авт.*) сопрягается со всеми этими значениями, однако при совершенно иной установке, посредством которой... модифицируется любой смысл «феномена»... В феноменологическую сферу он и вступает не иначе как модифицированный [с. 243].

Действительно, автор понимает *феномен* весьма специфично и заявляет о своем отказе рассматривать феноменологию «как нижнюю ступеньку эмпирической психологии». В. Вольнов (2008), рассматривая его позицию, тем не менее замечает:

Хотя Гуссерль называет свое учение феноменологией, понятие «феномен» так и остается у него неопределенным. Определенно можно сказать лишь одно: под феноменом Гуссерль понимает так называемые феномены сознания. ...Отождествление феноменов с феноменами сознания Гуссерль унаследовал от Канта [с. 8].

Автор спрашивает:

Неужели не бывает феноменов помимо феноменов сознания? [С. 9.]

Феномены в понимании Э. Гуссерля – все же далеко не просто феномены сознания, по крайней мере вовсе не то, что рассматривает в качестве таковых классическая психология. Прочие исследователи относят к феноменам разный круг явлений. Одни исследователи сужают понятие *феномен* и, рассматривая его в плоскости сознания, отождествляют с психическим явлением:

Феномен – явление, данное нам в опыте чувственного познания, в отличие от *ноумена*, постигаемого разумом и составляющего основу, сущность феномена [Философский энциклопедический словарь, 1998, с. 477].

Другие расширяют его, отождествляя с тем, что репрезентируется этими психическими явлениями:

*Феномен*. 1. В переводе с греческого означает явление, то, что появляется, следовательно, любое заметное изменение, любое явление, доступное для наблюдения. Это значение является очень общим и содержит два аспекта, каждый из которых представлен в следующих более ограниченных значениях. 2. Физическое явление, факт, подтвержденное событие... 3. Внутренний опыт, который сознается, данные личного опыта. Это значение отражено в позиции феноменологии. 4. В терминах Канта – проявления знаний, событий или объектов, интерпретируемые через категории... [Большой толковый психологический словарь, 2001а, с. 414–415].

Е. Е. Соколова [2005, с. 13–22], например, выделяет шесть групп феноменов: сознательные и бессознательные психические явления, формы поведения, феномены общественных отношений, предметы материальной и духовной культуры и даже психосоматические явления. Такой расширительный подход, конечно, неприемлем, хотя бы в силу несопоставимости вклю-

чаемых в эту классификацию сущностей, например сознательных психических явлений и предметов культуры. Кроме того, все без исключения перечисленные предметы, формы, отношения и даже сами психические явления репрезентируются в сознании человека в форме сознательных психических явлений, а потому могут и должны первично рассматриваться только в виде явлений или феноменов сознания.

**Лично я понимаю феномен исключительно в психологическом, а не в философском смысле, как любое явление человеческого сознания: образ, ощущение, эмоцию, побуждение, даже вербальную конструкцию и др., как все то, что человек способен обнаруживать в своем сознании в процессе интроспекции и переживать. Психическое явление – то, что возникает в человеческом сознании. Следовательно, психическое явление – синоним психического феномена.**

Обсуждая понятие феноменология<sup>15</sup>, Ж.-Ф. Лиотар (2001) замечает:

Этот термин означает исследование «феноменов», то есть того, что является в сознании, того, что «дано» [с. 7].

**Я называю феноменологией учение о психических феноменах, или явлениях, и рассматриваю ее как раздел психологии.** Как следует из сказанного, такая феноменология совершенно отлична, например, от феноменологии Э. Гуссерля и от других вариантов философской феноменологии, с которыми ее даже невозможно соотнести. Э. Гуссерль (2005) пишет, что его феноменология:

...это не психология, и что причисление ее к психологии исключается не какими-либо случайными разграничениями области и терминологически, но принципиальными основаниями [с. 19].

Он [2005, с. 20–21] справедливо указывает, что психология – это наука о «фактах» и «реальностях», тогда как «чистая трансцендентальная феноменология» – это наука, которая занимается «ирреальными феноменами». Редукция, которой подвергает психологические феномены автор, «очищает» их от того, что придает им реальность и включенность в реальный мир (там же). Более того, автор прямо говорит:

Охотнее всего я исключил бы обремененное тяжким грузом слово *реальное*, если бы только представилась какая-либо подходящая замена ему [с. 24].

Я же, напротив, рассматриваю реальные феномены нашей психики. Если Э. Гуссерль совершенно оправданно отказывался рассматривать свою феноменологию «как нижнюю ступеньку эмпирической психологии», то я именно так и рассматриваю собственные взгляды, излагаемые в данной книге. В то же время мне представляется, что психология и философия неразрывно связаны, поэтому предлагаемая мной психологическая феноменология не может остаться в стороне от философии.

**Феномены – непосредственно данные нам явления нашего сознания, соответственно, феноменология, представленная в этой книге, – это рассмотрение данностей нашего сознания, описание его явлений и изучение того, что они собой представляют и как видоизменяются во времени.**

В соответствии с гуссерлианской традицией феномены должны рассматриваться исследователями без учета каких-либо даже самых базовых вербальных знаний о них. Однако наше сознание устроено таким образом, что нам не удастся ничего описать и изучить, предварительно не поняв хотя бы как-то изучаемый феномен, то есть не смоделировав его с помощью

<sup>15</sup> Феноменология – это изучение сущностей... [М. Мерло-Понти, 1999, с. 5]. Феноменология – учение о явлениях... [Философский энциклопедический словарь, 1998, с. 477]. Феноменология – это речь о феномене. Речь, призванная феномен раскрыть, показать его таким, каков он сам по себе... [В. Вольнов, 2008, с. 7].

других, как правило, вербальных феноменов нашего сознания. Феноменологический метод, который предложил и использовал Э. Гуссерль, Ж.-Ф. Лиотар (2001) описывает так:

Нужно предоставить, без всяких предпосылок, кусочек воска самому себе и описать его так, как он себя дает [с. 7].

Тем не менее для того, чтобы описать кусочек воска, о котором говорит Ж.-Ф. Лиотар, надо предварительно выучить слова, то есть усвоить весь «багаж», созданный предшествующими поколениями, а это усвоение радикально изменит воспринимаемый и описываемый нами кусочек воска. Именно поэтому в психологической феноменологии невозможна гуссерлианская редукция.

## Глава 1.2

### Репрезентации в психологии

#### 1.2.1. Современные представления о формах репрезентаций

Для классической психологии XIX в. чувственные образы были важнейшим и очевиднейшим предметом исследования. Ни у кого не только не возникало, но и не могло возникнуть сомнений в их существовании, так как на протяжении веков они рассматривались классической философией как самые бесспорные и несомненные явления сознания. Психологи XIX в. были бы крайне удивлены, если бы узнали, что на протяжении двух третей века двадцатого психические явления, в частности образы и ощущения, либо вообще не будут рассматриваться бихевиористской психологией, либо будут рассматриваться как малосущественные эпифеномены, сопровождающие физиологические процессы. Лишь в последней трети XX в. образы и ощущения под названием «чувственные репрезентации» вновь получили право на обсуждение их возможной роли в психической жизни человека. Однако до сих пор факт их наличия признается далеко не всеми исследователями. Важную роль в их возвращении в психологию сыграли «объективные» эксперименты с ментальными образами, в первую очередь эксперименты Р. Шепарда, С. Косслина и их коллег (см. выше).

Мы уже обсуждали, что для признания ментальных образов пришло время и «плод созрел сам» вне зависимости от «объективности», достоверности и бесспорности проведенных экспериментов. Этот факт подтверждается, например, и замечанием Р. Л. Солсо [1996, с. 300], который пишет, что недавно возродившийся интерес к мысленным образам был встречен когнитивными психологами более чем неоднозначно. Некоторые (А. Пэйвио, Р. Шепард, С. Косслин) приветствовали их возвращение в психологию. Другие (Р. Аткинсон, М. Роуф, Г. Бауэр) отнеслись к ним прагматически: Дж. Андерсон с Г. Бауэром, например, включили это понятие в теорию пропозициональной репрезентации знания. Третьи (З. Пылишин, У. Брюэр и др.) по-прежнему считают, что мысленные образы представляют собой просто субъективный эпифеномен, тогда как знание является концептуальным и пропозициональным, а не сенсорным или картинным.

В связи с этим замечу, что если уж эксперимент что-то доказывает однозначно (см., например, эксперимент С. Смита и соавт., разд. 1.1.4), то какие уж тут могут быть сомнения и разногласия? Если же не доказывает, а лишь соответствует духу времени и требованиям перемен, то тут могут быть и сторонники, и противники, и сомневающиеся. Сейчас в когнитивизме сформировались и сосуществуют три основные теории кодирования и хранения информации: радикальная гипотеза образов (Б. Бугельски, Р. Шепард, П. Подгорный), концептуально-пропозициональная гипотеза<sup>16</sup> (Дж. Андерсон, Г. Бауэр, З. Пылишин) и гипотеза двойного кодирования (А. Пэйвио, Г. Бауэр, Л. Брукс).

В соответствии с радикальной теорией образов даже «абстрактное знание» и «значения абстрактных слов» в той или иной степени «имеют образные и эмоциональные компоненты», формирующиеся в опыте каждого человека. Не существует «чистых абстракций», не связанных с чувственными репрезентациями. Б. Г. Мещеряков и В. П. Зинченко (2004) цитируют Б. Бугельски (B. Bugelski, 1970):

Мы все против «загрязнения окружающей среды», но я представляю его как сточную канаву возле моего дома. А как его представляете вы? [С. 457.]

---

<sup>16</sup> Концептуально-пропозициональная гипотеза будет рассмотрена в разд. 2.1.4.

Р. Л. Солсо [1996, с. 292] считает радикальную теорию образов крайним выражением образных теорий, так как она утверждает, что информация представлена в уме исключительно в виде образов. Он пишет, что представления Б. Бугельски об образах интуитивно привлекательны, так как наша интроспекция, действительно, говорит нам о том, что «сенсорные стимулы часто превращаются в образы». Будучи, однако, убежденным когнитивистом, Р. Л. Солсо полагает тем не менее, что «найти этой идее эмпирическую поддержку не легко». Не вполне понятно, впрочем, какую еще эмпирическую поддержку, кроме возможности вызвать произвольно в собственном сознании любой чувственный образ, необходимо иметь автору?

Менее радикальная и более гармоничная, по мнению многих авторов, теория «двойного кодирования» была создана А. Пэйвио (его фамилию переводят еще как Паивлио и Пайвио). А. Пэйвио (A. Paivio, 1971, 1971a, 1975 и др.) выдвинул предположение о существовании двух относительно независимых знаковых подсистем долговременной памяти, одна из которых оперирует с образной, а другая – с символической информацией. Единицами образной системы являются имагены (*imagens*), хранящие информацию в аналоговой форме, а единицами символической системы – логогены (*logogens*) – абстрактные вербальные элементы. Автор полагает, что конкретные и абстрактные слова одинаково легко «кодируются вербально», но конкретные слова «кодируются еще и образно». Вообще образный код больше подходит для «конкретной», а не для «абстрактной информации». Вербальный же код, скорее, пригоден для абстрактной информации.

В своих экспериментах А. Пэйвио (A. Paivio, 1986) изучал, в частности, методом шкалирования степень образности существительных. Он оценивал способность слов вызывать у испытуемых соответствующий мысленный образ. Оказалось, что некоторые слова: «слон», «оркестр», «церковь» – более образны, чем другие: «деяние», «контакт», «добродетель». А. Пэйвио также предлагал испытуемым пары объектов, например пару «помидор – бокал», представленные в разных формах (слово – слово, слово – рисунок и рисунок – рисунок). Испытуемых спрашивали, какой объект из пары более круглый. Автор предположил, что для сравнения объектов требуется вызывать в сознании их образы. Если пара состояла из слов, необходимо было для каждого слова вызвать в сознании соответствующий ему образ, а затем сравнить образы. В случае пары из слова и рисунка следовало актуализировать образ, соответствующий слову и сравнить его с образом рисунка. В случае пары рисунков нужно было сравнить два образа. Наибольшее время требовалось для ответа в случае пары «слово – слово», меньшее время занимал ответ в случае «слово – рисунок», и быстрее всего задача решалась в случае пары «рисунок – рисунок».

Помимо работ А. Пэйвио теорию двойного кодирования подтверждают, например, многочисленные эксперименты А. Бэдделея (A. Baddeley, 1976), Л. Брукса (L. R. Brooks, 1968), Г. Бауэра (G. H. Bower, 1970) и других исследователей.

То, что доминирующее в современной экспериментальной психологии направление – когнитивизм не спешит признавать за ментальными образами право на существование, объясняется не только тем, что когнитивизм – «законный наследник»<sup>17</sup> бихевиоризма, хотя и всячески открещивающийся от него, но и реальными недостатками содержания понятий *ощущение* и *образ*. К таким недостаткам можно отнести, например, следующие:

- образ восприятия обычно рассматривается как особая психическая копия существующего в реальности объекта;
- образ восприятия феноменологически описывается в качестве «как бы картинки в голове»;
- образ объекта рассматривается как изолированное и устойчивое «изображение» объекта в сознании, хотя в сознании нет изолированных образов и ощущений, а есть то, что можно

<sup>17</sup> Я применяю кавычки либо для цитат внутри других цитат, либо для указания на переносный смысл выражения.

было бы назвать «полем» зрительного восприятия и представления и «поток» слухового восприятия и представления;

- ощущение считается элементарным психическим феноменом;
- наконец, ощущение и образ – понятия, подвергнутые бихевиоризмом остракизму. В том числе и поэтому когнитивная психология предпочитает использовать термин репрезентации, что, впрочем, не сильно способствовало прогрессу в понимании этих ментальных сущностей.

Н. Смит (2003) пишет:

Было предложено два (с некоторыми вариациями) механизма, посредством которых мир внутренне репрезентируется нашим компьютерным мозгом. Один из них включает образы конкретной сенсорной модальности. Их львиная доля приходится на зрение... Эти образы являются аналогами реального объекта или события и носят название «аналоговых репрезентаций»... Второй тип репрезентации называется «пропозициональной репрезентацией»... Репрезентации данного типа не ограничены той или иной сенсорной модальностью, но подобны языковым. Они состоят из идей и подчиняются комбинаторным правилам. Следует отметить, что те когнитивисты, которые относят себя к «элиминативистам» (от англ. *eliminate* – «устранять»), настаивают на том, что репрезентаций не существует; существуют лишь функции мозга. Они *устраняют* репрезентации. Одна из разновидностей данного подхода называется теорией «тождества», ибо, согласно данной точке зрения, функционирование мозга и разум тождественны. «Неэлиминативисты»... же настаивают на реальности репрезентаций, которые вырабатываются благодаря деятельности мозга. Данная точка зрения известна также под названием «эпифеноменализма», или «эмержентизма»: репрезентации появляются или возникают в результате биологических операций, осуществляемых мозгом, и не тождественны самим этим операциям [с. 88].

Когнитивной психологии потребовались, как я уже отмечал, многочисленные экспериментальные исследования, вроде бы «объективно» доказывающие сам факт наличия психических образов, чтобы проблему существования последних вновь начали серьезно обсуждать. Р. Л. Солсо [1996, с. 276] сообщает, например, что тема мысленных образов, еще недавно полностью игнорируемая в американской психологии, снова стала вызывать в последние годы сильный интерес у одних при настороженном скептицизме других. Тем не менее в когнитивизме, который является ведущим направлением современной психологии, рассматриваются не образы и ощущения, а репрезентации. В этой связи особенно показательна двойственность позиции мэтров современной когнитивной психологии. Так, один из авторитетнейших мировых психологов и основоположников когнитивной психологии Дж. Андерсон (2002) пишет:

Отмечались значительные расхождения в мнениях по вопросу о характере репрезентации знаний, частично отражавшие суматоху и неразбериху при отделении когнитивной психологии от бихевиоризма. Велись дебаты о том, какие виды репрезентаций знаний существуют в психике и что точно имеется в виду под различными утверждениями о репрезентации знаний [с. 111].

Можно вообразить, что в голове имеются картины (заметим, только «вообразить», а не обнаружить интроспективно зрительные образы, потому что с точки зрения когнитивной психологии интроспекция – это по-прежнему нечто, безусловно, неприемлемое. – *Авт.*), на которые смотрит некоторое внутреннее существо в мозге, или что в голове имеется речь, которую слушает

то же самое внутреннее существо. ...Однако некоторые данные позволяют предположить, что «картины в голове» действительно существуют [с. 115–116].

Автор, как и многие другие представители этого направления, предпочитает оперировать более «реальными», с их точки зрения, предметами, чем ментальные образы. Например, обсуждать «топографическую репрезентацию зрительного стимула в зрительной области коры мозга», что возвращает нас к забытым идеям причинно-следственной связи «образа на сетчатке» с образом в сознании. Дж. Андерсон продолжает:

...зрительная область в коре содержит топографическую репрезентацию зрительного стимула. Активность в коре будет соответствовать пространственной структуре стимула... Мы видели, что имеются отдельные клетки, которые представляют линии в определенных местах и ориентациях. Изображение было представлено паттерном активации в месте расположения таких клеток, которые кодировали различные особенности этого изображения. Можно предположить, что, когда испытуемые воображают зрительную сцену, происходит подобная репрезентация в терминах паттерна активации в районе клеток, отвечающих за отдельные признаки изображения [с. 115–116].

Автор не говорит о слуховом образе звучащего слова или визуальном образе печатного слова, а лишь замечает, что:

...можно попробовать найти различие между репрезентацией звучания слова в сравнении с напечатанным словом... [с. 135].

Дж. Андерсон, используя понятие *образ* для обозначения образов представления, предпочитает обходиться и без понятия *образ восприятия*:

Труднее обрабатывать образ, чем фактический стимул [с. 126].

Зрительные образы имеют много общих свойств с продуктами зрительного восприятия, но реинтерпретировать зрительные образы не так легко, как фактические изображения [с. 127].

Тем не менее, обсуждая опыты Р. Финке, С. Пинкера. и М. Фараха, Дж. Андерсон в итоге вынужден признать факт наличия психических образов. И все же он, как и большинство когнитивных психологов, испытывает к образам и ощущениям явное предубеждение и предпочитает использовать термин репрезентации. Автор [с. 111] выделяет «репрезентации, основанные на восприятии» (по-видимому, образы восприятия), и «репрезентации, основанные на значении» (вероятно, понятия и конструкции из них). Правда, обосновывает он [с. 115] это в основном тем, что «вербальная и зрительная информация по-разному обрабатываются различными частями мозга».

Сходное с позицией Дж. Андерсона отношение к образам демонстрирует и другой основоположник когнитивной психологии – У. Найссер (2005):

Некоторые философы были вынуждены постулировать существование перцептов потому, что иногда мы как будто бы видим вещи, которых на самом деле нет: кино, последовательные образы, двоящиеся образы, галлюцинации, сны и т. д. В большинстве этих случаев имеет место своего рода «моделирование»: иными словами, наблюдатель оказывается систематически неправильно информированным. Либо в реальной среде, либо в какой-то части его зрительной системы моделируется информация, которая была бы в наличии, если бы объект реально присутствовал. Механизм моделирования очевиден в случае кино и едва ли менее очевиден в случае последовательных

образов, двоящихся образов и подобных феноменов. Такое моделирование обычно имеет незавершенный характер и легко обнаруживается: мы узнаем кино или последовательный образ, когда видим их. В этих случаях «перцепт» можно определить как тот конкретный объект (или размытая форма и т. д.), который, скорее всего, обеспечил бы эту же самую информацию, если бы он действительно присутствовал. Когда объект присутствует, нет никакой необходимости в постулировании отдельного перцепта [с. 609].

Как следует из этой цитаты, мы «постулируем существование образов восприятия» только потому, что «иногда как будто бы видим вещи, которых на самом деле нет» (кино, например), и когда мы «неправильно информированы», а «когда объект есть, в образе восприятия нет необходимости». У этого очень уважаемого мною автора настолько отличная от моей позиция, что с ним сложно даже полемизировать.

В случаях кино-, видео-, фото- и тому подобных изображений нет никакой «неправильной информированности», о которой говорит У. Найссер. Просто здесь мы имеем дело с особыми физическими объектами, многие из которых (например, фотографии) являются иконическими знаками других (основных), известных нам объектов и актуализируют модели-репрезентации этих основных объектов в нашем сознании даже в отсутствие основных объектов.

Описывая способность человека сознательно вращать ментальные образы, исследованную Р. Шепардом и его коллегами, У. Найссер, например, лишь задает вопрос:

Не обязывает ли нас существование ментального вращения допустить наличие «аналоговых» представлений в памяти? [У. Найссер, А. Хаймен, 2005, с. 18]

Следующие рассуждения У. Найссера (1981) типичны для представителей когнитивной психологии:

Некоторые психологи полагают, что можно манипулировать образом, изучать его и перерабатывать... как если бы он был картиной, которую реально разглядывает индивид. Это в определенном смысле согласуется с интроспекцией, поскольку мы действительно как будто бы рассматриваем наши образы. В то же время философский аспект такого подхода имеет целый ряд слабых мест... [с. 142–143].

...вещи, находящиеся внутри или позади других вещей, можно представить точно так же, как вещи, взаимодействие которых открыто взору. Если бы образы были мыслимыми картинками, это было бы невозможно: никакая обыкновенная картина не в состоянии показать закрытые объекты (исследователи, которые проводят аналогии между образами представления и картинками, пишут, впрочем, о «как бы картинках», а не о «картинках». – *Авт.*). Если же, однако, они суть предвосхищения, нельзя ограничивать их тем, что можно увидеть только с данной точки наблюдения. Отсюда следует, что память получит дополнительную помощь, если вообразить скрытые, не допускающие графического изображения связи между двумя вещами, и представить себе эти связи в виде некоторой картины [с. 155].

Иными словами, сам У. Найссер в итоге приходит к сравнению образов представления с теми же «картинками». Тем не менее автор пытается избежать возвращения к представлениям об образах классической психологии и предлагает новые, хотя и не вполне удачные и не очень ясные трактовки этого понятия:

...умственные образы суть перцептивные предвосхищения... [с. 181].

Образы – это готовность к восприятию информации, фактически отсутствующей в непосредственной ситуации... [с. 195].

Образы (представления и воспоминания. – *Авт.*) не являются воспроизведениями или копиями ранее сформированных перцептов, поскольку восприятие по своей сути не сводится... к получению перцептов (вопрос: а к чему тогда восприятие сводится? – *Авт.*). Образы (представления и воспоминания. – *Авт.*) – это не картинки в голове, а планы сбора информации из потенциально доступного окружения [с. 145].

Встает вопрос: *что собой феноменологически представляет этот «план сбора информации», якобы возникающей в нашем сознании?* В то же время автор отмечает важное обстоятельство: вполне вероятно, что люди различаются в своих способностях переживать более и менее яркие чувственные образы, а также в способности давать себе отчет о своем психическом содержании. Он полагает, что:

некоторые люди находят естественным утверждать, что они «видят» свои образы, другие же полностью отвергают такую терминологию. Трудно сказать, насколько эти индивидуальные различия связаны со случайным выбором метафоры и насколько они отражают реальные различия зрительных перцептивных механизмов [с. 144].

С одной стороны, полубихевиористская в своей основе позиция не позволяет У. Найссеру признать наличие образов как психических феноменов в полном объеме. С другой стороны, как глубокий ученый, он не может и отказаться от них полностью из-за их субъективной очевидности. В итоге он замещает феноменологическую сущность образа ссылкой на его гипотетическую функцию, что совсем не проясняет вопрос, а только еще больше его запутывает.

Понятие *образ* не вызывает энтузиазма и у других когнитивных психологов. Р. Л. Солсо (1996), например, тоже предпочитает обходиться без него. Он пишет:

...эксперименты Косслина и Шепарда показывают, что зрительные образы, по-видимому, отражают внутренние репрезентации, функционирующие аналогично восприятию физических объектов [с. 299].

То, что мы ощущаем (видим, слышим, обоняем или чувствуем вкус), почти всегда есть часть сложного паттерна, состоящего из сенсорных стимулов [с. 33].

...мы знаем, что свет, отражающийся от печатной страницы, воспринимается чувствительными нейронами и передается в мозг, где происходит опознание деталей, букв и слов. Однако в этом элементарном процессе не участвует значение, которое обычно постигается в процессе чтения [с. 333].

Рассматривая кратковременную память, мы видели, что информация в ней хранится в акустическом виде, а также, возможно, в зрительном и семантическом, но все же тип используемого в ней кода часто вызывает споры. ...В долговременной памяти информация, очевидно, кодируется и акустически, и визуально, и семантически. ...Вкусовые, запаховые и тактильные коды также используются в долговременной памяти, но они крайне мало исследованы [с. 194].

Самое главное, что в этом выстроенном автором «элементарном процессе» не участвуют вербальные ментальные образы, на уровне которых и «происходит опознание деталей, букв и слов». Итак, как мы видим, несмотря на громкие заявления когнитивистов об их отказе от бихевиоризма, последний по-прежнему во многом определяет их взгляды.

Многие представители когнитивизма жестко разграничивают образы воспоминания и представления, с одной стороны, и образы восприятия – с другой, рассматривая в качестве «мысленных образов» и варианта репрезентации знаний лишь первые. Тогда как перцептивные образы рассматриваются ими как «результат действия стимула», «продукты зрительного восприятия», «фактические изображения», «конкретные объекты», «восприятие информации», «сложные паттерны, состоящие из сенсорных стимулов» и т. п. В общем, как угодно, но не как образы восприятия.

Б. М. Величковский (2006) в своем двухтомном обзоре литературы по когнитивной психологии пишет:

Считается, что отдельные аспекты схем<sup>18</sup> могут осознаваться в форме «субъективных образов». Объяснение природы последних представляет собой одну из наиболее спорных проблем когнитивных исследований. Теория двойного кодирования Пэйвио подчеркивает специфику образного кодирования, хотя сторонники данной теории не всегда способны достаточно ясно объяснить, в чем эта специфика состоит. Тяготеющие к формализации авторы трактуют образы как предложения некоторого «ментального языка». Интересным представляется мнение Найссера (1980). Если первоначально (в период «Когнитивной психологии») он считал образы своего рода ослабленным восприятием, то в последующие годы его точка зрения претерпела изменения. Вслед за Ж. Пиаже и П. Я. Гальпериным он связывает образы с интериоризированными действиями [с. 50].

Автор (2006а), как и У. Найссер, подчеркивает значение индивидуальных различий, которые, вероятно, сильно влияют на позиции исследователей:

...природа образов продолжает вызывать оживленные споры. Дискуссия была начата Пылишиным (Pylyshyn, 1981), атаковавшим исследования образной памяти за чрезмерную «картинность» лежащей в их основе метафоры. Фактически утверждается, что наглядные образы являются эпифеноменами, а эффективные формы репрезентаций – это дискретные логические функции, или пропозиции. Спор об аналоговой или пропозициональной природе образов продолжался несколько десятилетий, приобретая такой характер, что для его разрешения нужно было бы уметь буквально «заглянуть в мысли» другого человека. Интересно, что позиция, занимаемая в этой дискуссии, коррелирует с особенностями зрительных образов участников и различиями в их подготовке, причем сторонники картинной метафоры тяготеют к гуманитарным наукам и биологии, а представители пропозициональной точки зрения – к математике и языкам программирования [с. 291].

И все же Б. М. Величковский (2006а) тоже убежден, что когнитивная психология должна иметь дело с чем-то «более объективным», чем ментальные явления. Он, например, задает вопрос:

Нельзя ли найти какие-либо более серьезные, например нейропсихологические, доказательства связи восприятия со способностью образного представления (визуализации)? [С. 53.]

---

<sup>18</sup> (Сноска моя. – Авт.) ...Схема представляет собой удобный «конспект»... повторяющейся ситуации и помогает интерпретировать и дополнять необходимыми деталями наши воспоминания [Г. Глейтман, А. Фридлунд, Д. Райсберг, 2001, с. 328].

Интересно было бы увидеть, как можно нейрофизиологически доказать связь двух психических явлений между собой, еще и не используя при этом интроспекцию, которая не признается когнитивизмом. Впрочем, сам автор [с. 54–55], ссылаясь на новые эксперименты С. Косслина<sup>19</sup>, совершенно справедливо заключает,

что если величина образа объекта – это абстрактный (символьный) параметр некоторого логического суждения, то трудно ожидать соответствия между характеристиками образа и пространственными параметрами активации зрительных структур мозга.

Описывая эксперименты З. Пылишина с многозначными фигурами (рис. 3), допускающими различные смысловые интерпретации (кошка – сокол, утенок – кролик, утка – куница), Б. М. Величковский [2006а, с. 54] отмечает, что если испытуемому, не знающему о существовании двух возможных интерпретаций, показать фигуру в положении, оптимальном для восприятия первого из альтернативных объектов, а затем предложить мысленно перевернуть ее в положение, объективно способствующее узнаванию второго объекта, то испытуемый не сможет обнаружить в представляемой фигуре второй объект. Тогда как при поворотах рисунков с этими фигурами испытуемый легко узнает либо один, либо другой объект. Он пишет:

Пылишин (Pylyshyn, 2003) считает, что здесь проявляется самое главное свойство, отличающее мысленные образы от чувственного восприятия, – в отличие от наблюдаемой сцены, предмета или изображения мысленный образ не может быть семантически интерпретирован, поскольку он сам есть всего лишь семантическая интерпретация [с. 54].



Рис. 3. Многозначные фигуры

Как я постараюсь доказать дальше, никаких специальных «семантических интерпретаций» как таковых в сознании нет и быть не может. **В сознании есть только те явления, которые в принципе могут быть интроспективно в нем обнаружены, то есть только то, что принципиально доступно рефлексии и может быть зафиксировано интроспективно в качестве психического явления.** Соответственно, в сознании нет в форме особых психических сущностей, отличных от образов и ощущений, ни «семантических интерпретаций», ни «готовностей», ни «схем» (если это не визуальный образ созданного человеком материального объекта – схема чего-либо), ни многочисленных иных неясных сущностей, широко обсуждаемых в когнитивной психологии. **В нем есть лишь ощущения, образы и составленные из них более сложные психические конструкции.** Все остальное, описываемое в литературе в качестве неопределенных и непонятных, но якобы присутствующих

<sup>19</sup> Косслин (цит. по: Б.М. Величковский, 2006а), предлагая испытуемым зрительно представлять большие или маленькие объекты, с помощью ПЭТ-сканирования обнаружил, что размеры локусов активации в затылочных отделах коры были больше при визуализации крупных объектов.

в сознании сущностей, является гипотетическими конструкциями исследователей и не более того.

Обсуждаемая Б. М. Величковским [2006а, с. 54] многозначная фигура, в которой потенциально представлены два разных объекта, после того как мы уже опознали в ней один из них, актуализирует в сознании модель-репрезентацию (преимущественно визуальные образы представления именно этого конкретного объекта: либо птицы, либо кошки, либо утки, либо кролика и т. д.). Далее эта находящаяся уже в нашем сознании сенсорная модель-репрезентация первого объекта при прекращении актуального восприятия фигуры начинает выступать как установка и не позволяет больше никак трансформировать образ воспоминания-представления многозначной фигуры, чтобы распознать в фигуре что-то еще, даже если мы мысленно ее перевернем. В то же время при восприятии перевернутого рисунка мы способны опознать в фигуре второй объект, так как образ восприятия объекта не столь жестко, по-видимому, зависит от установки, как образы представления-воспоминания.

*Почему исследователи, не принимающие факт существования психических образов, полагают реальным факт наличия концептуально-пропозициональных репрезентаций? Что является для них доказательством наличия последних? Предложения в книге, которую они, например, читают, или те предложения, которые пишут сами?* Но предложения – это не концептуально-пропозициональные репрезентации, а конструкции языка. Конструкции языка действительно результат экстерииоризации наших вербальных<sup>20</sup> психических конструкций, которые и есть те самые «концептуально-пропозициональные репрезентации», но об этом мы тоже знаем лишь на основании собственной интроспекции.

Получается, что у нас нет никаких «объективных» доказательств не только существования чувственных репрезентаций (образов и ощущений), но и каких-либо доказательств существования концептуально-пропозициональных репрезентаций. Более того, если какие-то и вроде бы даже «объективные» и экспериментальные доказательства наличия образных репрезентаций у нас есть, как принято теперь считать благодаря экспериментам с ментальными образами, то «объективных» доказательств существования концептуально-пропозициональных репрезентаций пока нет вовсе. Поэтому традиционные когнитивисты могли и даже должны были бы усомниться и в их наличии и попытаться это экспериментально проверить. Правда, и в отношении образных, и в отношении вербальных репрезентаций у нас есть наиболее достоверные и бесспорные доказательства их существования – результаты нашей интроспекции.

В качестве возможного объяснения распространенных сомнений в очевидности наличия ментальных образов можно, пожалуй, только выдвинуть предположение о том, что разные люди не настолько сходны психически, как представляется нашему «здравому смыслу», и между ними могут существовать радикальные психические различия. Одни люди способны, вероятно, переживать намного более яркие и детализированные ментальные образы, другие – менее. Имеющиеся в литературе указания позволяют всерьез рассматривать такую возможность. Так, Р. Вудвортс (1950) пишет, например:

Существование значительных индивидуальных различий в образах было впервые отмечено Фехнером (G. T. Fechner, 1860) и позже подтверждено

---

<sup>20</sup> Термин *вербальный*, например *вербальное мышление* (см. в том числе: П. Тульвисте, 1988), не очень удачен (в пер. с лат. *verbalis* означает «устный»), но распространенные в литературе термины *речевое мышление* или *словесно-логическое мышление* и даже *внутренняя речь* представляются мне еще более неудачными. Наиболее адекватным является термин *понятийное мышление*. В то же время термин *понятийные психические конструкции* в литературе вовсе не используется. Вместо него широко применяется термин *когнитивно-пропозициональные репрезентации*. Он тоже не представляется мне однозначно удачным хотя бы потому, что первая его часть (когнитивно) имеет слишком широкое значение для того, чтобы обозначать именно конструкции из понятий. В своей предыдущей книге (С. Э. Поляков, 2004) я использовал понятие *вербальные психические конструкции* и продолжаю это делать здесь.

на более обширном эмпирическом материале Гальтоном (F. Galton, 1880). Фехнер просил своих испытуемых вызвать образ определенного предмета и обнаружил, что в то время, как некоторые сообщали об успехе, другие были способны в лучшем случае получить кратковременное мелькание, после чего образ заменялся голой мыслью о предмете. ...Вслед за Гальтоном другие исследователи обнаружили, что у одних индивидов преобладают яркие зрительные образы, а у других – яркие слуховые или моторные образы [с. 396].

В соответствии с данными Ф. Гальтона (F. Galton, 1879) примерно у 10 % людей зрительные образы интроспективно отсутствуют. Мне лично тем не менее представляется, что результаты Ф. Гальтона нуждаются в серьезной проверке. Большую роль здесь могут играть также различия в степени рефлексии собственного психического содержания, степени его понимания и эффективности самоотчета. В. Х. Кандинский [2001, с. 121–122] тоже приводит данные о том, что у разных психологов и психиатров были разные способности к вызыванию у себя зрительных и слуховых образов. О своем интересном наблюдении за молодой женщиной, обладавшей способностью переживать уникально яркие и детальные образы представления и воспоминания, трудноотличимые по этим характеристикам от перцептивных образов, сообщает Ч. Ф. Стромейер III [2005, с. 623] (см. разд. 1.3.4). Думаю, сейчас не составит большого труда проведение интроспективных экспериментов, которые позволят ответить на вопросы об особенностях индивидуальных различий ментальных образов и их рефлексии.

В целом нельзя не отметить, что когнитивная психология стала в XXI в. гораздо более терпима к ментальным образам, чем была в последней трети XX в. Например, теория А. Пэйвио является сейчас общепризнанной частью когнитивной психологии, хотя и считает совершенно естественным и бесспорным факт существования психических образов – то, что еще не так давно вызывало неприятие у большинства когнитивных психологов.

В заслуживших мировое признание учебниках по психологии авторы пишут уже как о само собой разумеющемся, что:

психологи, философы и программисты делят представления на два больших класса: *аналогические* и *символические*. Аналогии обладают некоторыми из действительных характеристик объекта, который они представляют. Символы, напротив, не несут в себе никакой связи с обозначаемым объектом. ...Мышление использует оба эти класса представлений [Г. Глейтман, А. Фридлунд, Д. Райсберг, 2001, с. 350].

Мне, однако, представляется нецелесообразным такое жесткое противопоставление образного и вербального «кодирования» (как принято говорить в когнитивной психологии), или образных и вербальных репрезентаций. Хотя с методологической точки зрения это вполне оправданно. И те и другие репрезентации феноменологически являются образными, то есть появляются в сознании человека как чувственные образы в своей основе. Первые – как образы окружающей реальности вообще. Вторые – как образы лишь специфической ее части – особых искусственных объектов – слов. При этом то, что вербальные репрезентации имеют дополнительное символическое значение, ничего принципиально не меняет в их изначально чувственной природе.

Подводя итог, можно сказать, что, попытавшись заменить старые понятия *ощущение* и *образ* новым понятием *ментальные репрезентации*, когнитивная психология лишь создала иллюзию решения связанных со старыми понятиями проблем. Значения, традиционно вкладываемые в старые понятия, действительно не вполне соответствуют психической реальности, упрощая и искажая ее. Однако «новому» понятию *ментальные репрезентации* в когнитивистской трактовке присущи новые недостатки. В первую очередь – неопределенность содержания с тенденцией к подмене психического содержания этого понятия физиологическим содер-

жанием. В результате чего оно ничуть не лучше раскрывает сущность тех явлений, которые должно обозначать. Более того, новые недостатки даже серьезнее старых.

Понятие *репрезентация*, кстати, отнюдь не новое. Так, В. Виндельбанд (2007) пишет:

...он (Лейбниц. – *Авт.*) изобрел выражение, ставшее важным именно для новейшей психологии: он называл представления вообще «representations»... [с. 505].

Следовательно, изначально понятие *репрезентации* обозначало не что иное, как образы представления. Э. Кассирер (2002) понимает репрезентацию шире:

...репрезентация – представление одного содержания в другом и через посредство другого – должна быть признана сущностной предпосылкой построения самого сознания, условием его собственного формального единства [с. 40].

М. Вартофский (1988) полагает, что:

...понятие *репрезентации* является одним из наиболее сложных и спорных понятий теории познания. ...Понятие *внутренней репрезентации* оказывается даже еще более сложным и спорным [с. 5].

...репрезентация предстает как специфический, человеческий способ познания. Строго говоря, можно утверждать, что без репрезентаций нет человеческого знания. Или еще более категорично: без репрезентаций нет никакого знания [с. 15].

Я думаю, что, исходя из представлений классической психологии, понятие *психические репрезентации* можно и должно понимать лишь как психические явления, представляющие (собой) в сознании окружающую нас реальность и нас самих в ней. Хотя в когнитивной психологии это понятие рассматривается сразу в трех, а то и в четырех смешивающихся между собой плоскостях: психологической, физиологической, информационной и даже инженерной, что делает его содержание противоречивым и аморфным. В этой связи интересно высказывание С. Палмера, которого цитирует Б. М. Величковский (2006а):

Каждый, кто попытался почитать современную литературу о когнитивных репрезентациях, довольно скоро пришел бы в недоумение и с полным на то основанием. Эта область запутана, плохо определена и крайне дезорганизована. Среди наиболее популярных терминов можно найти следующие: зрительные коды, вербальные коды, пространственные коды, физические коды, наименования, образы, аналоговые, цифровые и векторные репрезентации, изоморфизмы первого и второго порядка, многомерные пространства, шаблоны, признаки, структурное описание, семантические сети и даже голограммы. Эта избыточность терминов... была бы хорошим делом, если бы все различия были ясны и систематически дополняли друг друга. Факт состоит в том, что они не ясны и не соотносимы между собой... Это не характерно для области с глубоким пониманием своих проблем и серьезным стремлением к их разрешению (Palmer, 1978, p. 259) [с. 289].

Тем не менее само понятие *психическая репрезентация* представляется мне очень удачным, так как оно подчеркивает тот факт, что в сознании человека возникает в процессе восприятия не «как бы копия» воспринимаемого объекта, а нечто иное. Иное, которое может лишь «представлять» в специфической и несходной с «реальностью в себе» форме воспринимаемый человеком объект. Данное понятие феноменологически более корректное, чем, например, понятия *ощущение* или *образ*, но оно имеет два очевидных недостатка. Во-первых, оно

более общее и включает в себя фактически все психические явления: и ощущения, и разнообразные психические образы (восприятия, представления и воспоминания), и даже понятия и конструкции из них. Во-вторых, когнитивная психология вообще размыла его границы, чрезмерно и явно неадекватно расширив его значение и включив в него множество неясных нейрофизиологических, биохимических, информационных и прочих конструкторов. Поэтому понятие *психические репрезентации* можно и нужно использовать, но его значение должно быть при этом четко определено.

В дальнейшем изложении я буду исходить из следующих постулатов.

- В психике и сознании есть только то, что нам позволяет обнаружить там наша интроспекция. Как бы мы ни относились к интроспекции, другого метода непосредственного рассмотрения психического содержания просто нет.

- Сознательные явления есть первейшая и самоочевиднейшая реальность, существование которой не требует дополнительных экспериментальных подтверждений и доказательств.

- Не следует смешивать уровни анализа когнитивной деятельности. У нас нет никаких оснований для объяснения психических феноменов физиологическими данными, тем более метафорическими конструкциями из области технических наук. Если же мы привлекаем метафоры для пояснения своих гипотез, то должны ясно об этом говорить, чтобы не возникало путаницы в последующем.

- Нельзя не признать, что интроспекция дает не очень много для понимания сущности психических явлений, как, впрочем, и все «объективные» методы исследования, но интроспекция по крайней мере позволяет выделить, описать и обозначить имеющиеся у нас психические феномены хотя бы для последующего их изучения, в том числе экспериментального.

## 1.2.2. Репрезентации и компьютерная метафора

Надо сказать, что сегодня сама когнитивная психология отчетливо распадается на течения. Несмотря на то что очень многие когнитивные психологи уже приняли возвращение в психологию образов, позиции противников ментальных образов достаточно сильны. Традиционный когнитивизм не только сомневается в существовании психических феноменов – он активно пропагандирует компьютерную метафору сознания, отождествляя, например, в том числе репрезентации, символы и алгоритмы. В одном из наиболее авторитетных учебников по психологии, выдержавшем 15 изданий, авторы Р. Л. Аткинсон, Р. С. Аткинсон, Э. Е. Смит и др. (2007) пишут:

Основная идея когнитивной науки состоит в том, чтобы представить когнитивную систему в виде гигантского компьютера, выполняющего сложные вычисления. Подобно тому как компьютерные вычисления можно разбить на ряд более простых – сохранение, извлечение и сравнение символов или репрезентаций, человеческое действие можно разложить на элементарные психические компоненты. ...Работу компьютера можно анализировать на различных уровнях: как на уровне технических устройств, где главная роль принадлежит микросхемам, так и на уровне репрезентаций и алгоритмов, где главное – это процессы и структуры данных; сходным образом когнитивную деятельность человека можно анализировать на уровне «устройств», то есть нейронов, и на уровне мысленных репрезентаций и процессов. Таким образом, представления об умственных действиях и уровне анализа являются краеугольными камнями когнитивной науки (Osherson, 1990). ...Приметой этого течения является идея, что мысленные репрезентации и процессы можно описать примерно так же, как описываются нейроны и их взаимосвязи. Так, коннекционисты говорят не о сохранении, воспроизведении и сравнении

символов, а об активации некоторого элемента и распространении его активности на другие элементы, с которыми он соединен. Эти элементы и соответствующие связи обладают некоторыми свойствами реальных нейронов (например, они могут возбуждаться или тормозиться), но при этом они не обладают всеми свойствами нейрона. Элементы сетей коннекционисты представляют на более абстрактном уровне, чем настоящие нейроны; следовательно, в коннекционизме существует как минимум два уровня анализа (Churchland, 1990) [с. 39].

Это по своей сути глубоко ошибочный, непродуктивный и тупиковый подход. Дело в том, что «работу компьютера» нельзя «анализировать как на уровне технических устройств, так и на уровне репрезентаций и алгоритмов», так как уровень «репрезентаций и алгоритмов» привносится в результаты работы компьютера не компьютерными механизмами, а внешним по отношению к компьютеру и не являющимся его частью человеческим сознанием. Компьютер не более чем физический инструмент, который сам является набором более простых физических объектов. Его функционирование заключается во взаимосвязанном изменении состояния этих элементов и возникновении в результате этих изменений новых физических объектов – изображений на экране или на иных носителях.

В работе и элементах компьютера не больше репрезентаций и даже алгоритмов, чем в работе и элементах мясорубки. Человек, и только человек привносит в изменения физических состояний ЭВМ некое значение, превращает их в своем сознании в символы и знаки, рассматривает их изменения как алгоритмы. Именно он наполняет смыслом возникающие на экране изображения. Репрезентации есть только в сознании, которое работает с компьютером. Компьютер в отличие от мозга не создает репрезентации и не порождает сознание. Он просто сложно изменяет свое физическое состояние во времени по заданным человеческим сознанием схемам этого его изменения – алгоритмам. Самостоятельное по отношению к нему сознание использует его лишь как сложное физическое устройство, отличающееся от калькулятора, ручки и блокнота лишь большим количеством составляющих его элементов. Это человек приписывает компьютеру некое значение, которое на самом деле присутствует в сознании, поэтому **компьютерная метафора неприменима для понимания функционирования мозга и сознания.**

Считать, что «работу компьютера» можно «анализировать на уровне репрезентаций и алгоритмов», – примерно то же самое, что полагать возможным анализировать работу пишущей машинки на уровне технического устройства и на уровне репрезентаций, содержащихся потенциально в напечатанном ею авторском тексте. Ситуация с человеческим мозгом гораздо более сложная, так как мозг не только функционирует как совокупность физических объектов, например нейронов, но и, вероятно, участвует вместе с организмом в целом в формировании сознания, в том числе тех самых репрезентаций. Поэтому формально его работу, наверное, «можно анализировать на уровне “устройств”, то есть нейронов, и на уровне мысленных репрезентаций и процессов». Однако возникает другой вопрос: насколько правомерно отождествлять работу нейронов и возникновение психических репрезентаций? Вероятно, эти явления взаимосвязаны и как-то сложно соотносятся между собой. Но соотносятся между собой и сложным образом коррелируют с возникновением психических репрезентаций и другие, более простые физиологические явления и изменения. Например, увеличение кровообращения или потребления кислорода в определенных структурах мозга во время решения задач или восприятия объектов. И что нам это дает в понимании психических репрезентаций? Пока ничего, несмотря на оптимистические заявления многих авторов.

Следовательно, утверждение, что «когнитивную деятельность человека можно анализировать на уровне «устройств», то есть нейронов, и на уровне мысленных репрезентаций и процессов» так же, как работу компьютеров, – не просто спорное, но и весьма вредное, как и ком-

пьютерная метафора мозга и сознания в целом. Безусловно, когнитивную деятельность следует исследовать на всех уровнях, но из этого никак не вытекает, что ее следует отождествлять с функционированием компьютера, а также пытаться объяснять психические репрезентации, используя понятийный аппарат более низкого уровня, что происходит в когнитивизме везде и постоянно. Б. М. Величковский (2006а), например, пишет:

Чем более полно в рамках нейрокогнитивной парадигмы удастся описать психику в терминах объективных мозговых процессов, тем больше, вообще говоря, оказывается соблазн вновь отказаться от менталистской терминологии и целиком перейти на язык физиологии [с. 296].

Автор говорит о широком распространении сейчас «теории идентичности психики и мозга», оперирующей следующими постулатами:

Психические состояния – это состояния мозга. Сознание – это нейрофизиологический процесс [с. 296–297].

Мне представляется, однако, что в рамках «нейрокогнитивной парадигмы» вообще никак не удастся описать психику «в терминах объективных мозговых процессов». Пока что, как мне кажется, исследователям, придерживающимся этих взглядов, удастся лишь неудачно подменять психические явления нейрофизиологическими понятиями и терминологией из смежных дисциплин: математики, информатики и т. д., что создает иллюзию большей «объективности», но не добавляет ни грамма ясности. Напротив, такая подмена окончательно запутывает даже изначально относительно понятные вопросы.

Я не разделяю оптимизма автора [с. 294] и в отношении результатов применения «мозгового картирования» как метода, якобы выявляющего «все более полную связь мозгового субстрата и психологических функций». Связь, конечно, есть, но дало ли нам картирование действительно что-то новое для понимания «самосознания, принятия решений и понимания поэтических метафор» по сравнению даже с обычной электроэнцефалографией, например? Думаю, что нет. Результаты физиологических исследований мозга вообще не сильно продвинули психологическую науку. Так, например, несмотря на существенное продвижение наших знаний о структуре зрительных рецепторов, зрительных путей и структуры корковых отделов зрительного анализатора, мы в итоге ничуть не продвинулись в понимании зрительного образа. Даже не достигли единства в вопросе: *есть ли сам образ?*

То, что новые методы не имеют принципиальных преимуществ в изучении психических явлений перед, например, давно известными электроэнцефалографией или методикой регистрации вызванных потенциалов, в общем-то, очевидно и для самих экспериментаторов [см., например: Б. М. Величковский, 2006, с. 150]. Эти и другие новые и новейшие методы исследования не приближают нас к пониманию проблемы соотношения психики и мозга. Они лишь позволяют лучше понять работу мозга. Б. М. Величковский [2006, с. 158–160] пишет, что исследования «зеркальных» нейронов, разнообразных нейротрансмиттеров и исследования по когнитивной геномике тоже только приближают нас к пониманию работы мозга, но не сущности психики. Тем не менее автор полагает, что:

...идеи перцептивной основы знания можно возродить, если отказаться от опоры на интроспективные данные как начальный пункт анализа и обратиться к бессознательным нейрофизиологическим процессам сенсомоторной и сенсорно-перцептивной обработки [Б. М. Величковский, 2006а, с. 77].

...интроспективные характеристики образов служат плохим предиктором успешности их использования как мнемотехнического средства [Б. М. Величковский, 2006, с. 399].

В этой его позиции отражается общий когнитивистский подход к сенсорным феноменам. То, что автор предлагает заменить интроспективные данные ни много ни мало «бессознательными нейрофизиологическими процессами сенсорно-перцептивной обработки», также отражает генеральную линию когнитивной психологии. Б. М. Величковский (2006а) утверждает, что:

...при обработке в нейронных сетях происходит расщепление информации об объекте на отдельные признаки. Эта особенность регистрации сенсорных воздействий уже содержит элемент абстракции. В частности, понятие ТИГР отличается от зрительного образа тигра (воспринимаемого или только воображаемого) тем, что признак ПОЛОСАТОСТЬ остается недоспецифицированным – конкретное число полос на шкуре не играет роли и остается абстрактной переменной. Эти же особенности характеризуют и сенсорное кодирование признака пространственной частоты. Соответствующие нейроны-детекторы кодируют лишь ориентацию и примерную плотность полос, оставляя вопрос об их точном количестве открытым. Точно так же можно подойти к рассмотрению свойств понятия ТРЕУГОЛЬНИК. Комбинация информации от трех нейронов-детекторов, настроенных на выделение углов, без учета их конкретных размеров и ориентации, могла бы в принципе иметь требуемый абстрактный характер [с. 77].

Только с учетом когнитивистской позиции автора можно понять, почему смешиваются физиологические и психологические категории, как «информация» может «расщепляться в нейронных сетях», а физиологические «особенности регистрации сенсорных воздействий» «содержать элемент абстракции». *Зачем нам следует заменять субъективно абсолютно реальный и легко воспроизводимый по нашему желанию собственный психический феномен – ментальный образ треугольника, например, совершенно непонятно что собой представляющий по своей сути: то ли психологический феномен (раз речь идет об информации), то ли все же физиологическое явление, «информацией от трех нейронов-детекторов»? Можно только повторить, что нет никакого смысла замещать смутными и аморфными терминами «перцептивные символы», «интерпретация сенсорных данных» или чем-то вроде «перцептивно-семантических фреймов» (как это постоянно происходит в когнитивизме) то, что мы реально переживаем в своем сознании, пусть и в виде не всегда ясных образов представления и воспоминания. Так как даже все эти перечисленные вербальные построения исследователей сами в конечном счете являются достаточно легко наблюдаемыми в процессе интроспекции феноменами человеческого сознания, которые только и являются для нас единственной и безусловной психической реальностью.*

Необходимо ясно понимать, что в нашем сознании есть определенные психические феномены, которые мы в состоянии опознать, различить и определить. При этом в нашей нервной системе параллельно протекают разнообразные физиологические и биохимические процессы, которые мы не воспринимаем и субъективно не переживаем, а следовательно, и не осознаем, как не осознаем обычно тока крови, процессов своего пищеварения и т. д. (если последние не сопровождаются interoцептивными ощущениями). Между первыми и вторыми явлениями нет никакой очевидной для интроспекции связи. Предполагаемая наукой связь между биологическими и психическими процессами, конечно, есть, но она непрямая и неясная и выявляется лишь рационально – сложными опосредованными методами, поэтому попытки связать напрямую психические явления с физиологическими процессами, протекающими в мозге, и привлечь последние для их объяснения и психологического анализа неадекватны и неприемлемы. Еще более нелепы попытки прямого технического или информационного объяснения

протекания наших психических и физиологических процессов. И тем более – объединения их всех вместе с целью «лучшего» и «более объективного» объяснения функционирования психики.

В психологии тем не менее широко распространены и считаются не только уместными, но и адекватными, например, такие инженерно-технические «описания» процесса зрительного восприятия:

В пределах канала зрительной модальности можно выделить каналы восприятия, заданные пространственными признаками (направление и удаленность источника стимуляции), цветом, яркостью и т. д. ...Д. Бротбен предположил, что селекция происходит рано, уже на стадии сенсорного анализа стимуляции. Механизмом селекции является особое, названное фильтром устройство, блокирующее нерелевантные источники информации. Отбор релевантного сообщения происходит на основе физических признаков. В случае перегрузки входной информацией в канал ограниченной пропускной способности (стадия Р) могут пройти только те впечатления, которые обладают каким-то общим физическим признаком: направлением, интенсивностью, тоном, цветом и т. д. [Ю. Б. Дормашев, В. Я. Романов, 2002, с. 59].

При этом обычно не делается никаких указаний на то, что подобные «объяснения» – и не объяснения вовсе, а всего лишь попытки гипотетического отождествления физических процессов, протекающих в технических устройствах, предназначенных для регистрации (а не восприятия) световых сигналов, с человеческим восприятием. И использовать такие модели можно лишь в качестве грубых метафор для условного объяснения даже физиологических процессов, обеспечивающих зрительное восприятие, а при обсуждении психических явлений их просто некорректно применять.

Мы ничего не выигрываем, размывая границы между психологией, физиологией и информатикой. Наоборот, с одной стороны, наши понятия становятся менее конкретными, более аморфными и менее информативными. С другой стороны, в результате возникает некая рыхлая, бессмысленная каша из несопоставимых понятий.

Даже в удачных монографиях встречается множество бессмысленных утверждений вроде таких:

Перевод стратегического знания в оперативное на нейрофизиологическом уровне представляет собой процесс активации и перекодирования информации [Э. Е. Бехтель, А. Э. Бехтель, 2005, с. 202].

Информация в форме прообраза [там же, с. 232].

...прообраз – это оптофизическая дифференциация пространства [там же, с. 218].

Или таких:

Нам известно, что в долговременной памяти хранятся абстрактные коды образов и что эти коды могут сопоставляться с входными стимулами, обеспечивая распознавание этих стимулов. Мы видели, что информация может быть структурирована с помощью различных правил – правил орфографии, правил перекодирования рядов цифр, правил синтаксиса. Все эти правила хранятся в долговременной памяти. Мы также убедились, что в долговременной памяти содержатся значения слов и факты [Р. Клацки, 1978, с. 160].

Подобное смешение совершенно разных и несопоставимых сущностей («коды образов», «структурированная информация», «хранение правил» и т. п.) и разных плоскостей анализа

очень часто встречается в современных работах по психологии, так как многие исследователи почему-то полагают, что чем больше в их психологических теориях «математикообразности», заимствований из информатики и физики, даже неуместных, тем они убедительнее. Мне представляется, что если уж автор психологической теории использует техническую метафору, то он должен пояснять, что это всего лишь метафора, а не особенности человеческой психики. Очевидно, что созданные людьми приборы и устройства наиболее понятны для нас и с ними удобнее всего сравнивать нечто непонятное и труднообъяснимое. Но подобные сравнения запутывают и создают неадекватные представления у людей, впервые знакомящихся с психологией и с такого рода теориями.

Не прекращающиеся попытки когнитивных психологов ввести неясные, а порой и вовсе сомнительные сущности, якобы более «объективные», потому что имеют отношение к физиологии, анатомии и информатике, свидетельствуют лишь о не преодоленном до конца бихевиористском наследии. В этой связи интересно определение разновидностей бихевиоризма, предлагаемое психологической энциклопедией<sup>21</sup>.

### 1.2.3. О целесообразности «объективного» исследования субъективных психических репрезентаций

В связи с упорными попытками когнитивных психологов<sup>22</sup> рационально доказать самим себе, что образы, возможно, на самом деле существуют в их сознании, а еще лучше – попытаться обнаружить «стоящее за ними» что-то более материальное, по крайней мере способное более «объективно» их заменить, актуально высказывание И. Гете, которое цитирует И. Зайферт (2006):

Но одного вида прафеномена для людей обычно недостаточно, они думают, что должны идти дальше. Они подобны детям, которые, когда посмотрят в зеркало, тотчас переворачивают его, чтобы увидеть, что же такое находится с его обратной стороны. ...Они (феномены. – *Авт.*) только и являют себя и существуют, причем в них нельзя познать ничего дальнейшего. ...Он [физик] (да и психолог тоже. – *Авт.*) должен разработать метод, который соразмерен созерцанию. Ему следует остерегаться превращения созерцания в

---

<sup>21</sup> Методологический бихевиорист допускает, что психические явления и процессы – это реальность, однако считает, что они недоступны научному изучению. Научные факты, говорит методологический бихевиорист, должны быть публичными и открытыми явлениями, такими как движения планет или химические реакции, которые могут наблюдать все исследователи. Сознательный опыт, однако, неизбежно оказывается сугубо личным и внутренним; интроспекция может его описать (часто неточно), но не способна сделать его публичным и открытым для всеобщего обозрения. Следовательно, чтобы стать наукой, психология должна заниматься изучением только публичного и открытого поведения и отвергнуть интроспекцию. Отсюда сознание, несмотря на всю свою реальность и привлекательность, с методологической точки зрения не может быть предметом научной психологии. ...Рассматривая поведение в качестве предмета психологии, бихевиорист (формальный. – *Авт.*) вовсе не исключает возможности обращения к ненаблюдаемым процессам, которые могут быть использованы для объяснения наблюдаемого поведения. В действительности под влиянием логического позитивизма и операционизма формальный бихевиорист видит свою задачу в объяснении наблюдаемого поведения на основе теории, состоящей именно из таких ненаблюдаемых логических категорий. Однако при этом данный ненаблюдаемый теоретический конструкт операционально определяется в терминах либо тех манипуляций, которые осуществляются над подопытным животным, либо определенного аспекта его стимулирующего окружения, либо измеряемого аспекта его поведения (а в случае когнитивной психологии – в терминах физиологических, информационных, математических, биологических и даже морфологических. – *Авт.*). Следуя этой логике, формальные бихевиористы, с одной стороны, надеются, приняв методологически бихевиоризм, придать своим исследованиям научный статус, а с другой – достичь такого же уровня объяснительной теории, как в физике или химии, где использование теоретических терминов – обычное явление [Т. Г. Лихи, 2006, с. 60].

<sup>22</sup> Вслед за Р. Декартом, который, правда, верил своей интроспекции, когнитивные психологи усомнились бы, вероятно, даже в очевидности их собственного существования и проверили бы данный факт экспериментально, если бы смогли, но пока не изобрели соответствующего «объективного» эксперимента.

понятие, а понятия – в слово, чтобы обходиться и поступать с этими словами, как если бы это были предметы [с. 24].

Нам остается лишь снять шляпу перед прозорливостью гения.

О том же пишет Э. Гуссерль (2009):

Никакая мыслимая теория не может заставить нас усомниться в принципе принципов: любое, дающее из самого первоисточника созерцание есть правовой источник познания, и все, что предлагается нам в «интуиции» из самого первоисточника... нужно принимать таким, каким оно себя дает, но и только в тех рамках, в каких оно себя дает. Ведь мы же усматриваем и то, что любая мыслимая теория могла бы любую из своих истин почерпнуть, в свою очередь, лишь в данном, из самого первоисточника [с. 60–61].

Следовательно, «принцип принципов» – это рассмотрение самого феномена – ощущения и образа, а не попытки их замены многочисленными «объективными» сущностями, не имеющими к данным психическим явлениям никакого отношения.

М. Хайдеггер (1988), обсуждая тезис Декарта: «Ego cogito (ergo) sum» – «Я мыслю, следовательно, я существую», кочующий из книги в книгу в течение последних четырех веков, пишет:

Он (тезис. – *Авт.*) говорит, что я существую как представляющий, что не только мое бытие, по существу, определено этим представлением, но что мое представление как всеопределяющая «репрезентация» выносит решение о наличии, praesentia, всего представляемого, то есть о присутствии того, что в нем (представлении) подразумевается, то есть о бытии этого подразумеваемого в качестве сущего. Тезис говорит: «Представление, представившее в сущностном смысле само себя, полагает бытие как представленность, а истину – как удостоверенность. То, на что все опирается, как на непоколебимое основание, – это представление в своей сущностной полноте, поскольку им определяется существо бытия и истины, а также существо человека в качестве представляющего, и самый способ такого основополагания» [с. 283].

Таким образом, **наши субъективные психические явления – ощущения и образы, или психические репрезентации, лежат в основе всякой «объективности», в основе «объективной реальности» и вообще всякого опыта. И если мы усомнимся в существовании и достоверности собственных психических явлений, в том числе и образов представления, то тогда вообще не существует ничего не только истинного, но и подлежащего рассмотрению и изучению. Хотим мы того или нет, наши субъективно очевидные чувственные образы – это единственная, данная нам от рождения основа для любого нашего рассуждения и последующего анализа. И нет ничего иного. И не будет никогда найдено, несмотря на любые попытки измыслить что-нибудь «более достоверное». Мы можем долго и пространно рассуждать по поводу того, что именно наши ощущения и образы представляют собой с точки зрения физиологии, физики, информатики и др., и строить разного рода вербальные мысленные конструкции в отношении их возможной «объективной сущности», но ничего достовернее и очевиднее самих этих исходных, данных нам от природы, чувственных феноменов своего сознания мы не изобретем.**

М. Шелер [2006а, с. 384] совершенно справедливо говорит о том, что наука никогда не исходит из «ощущения», но всегда исходит из «положения вещей». При этом «положение вещей» выстраивается наукой с помощью рациональных вербальных моделей, то есть рациональных выводов из «ощущений». Сама же наука, в частности когнитивная психология, предпочитает реальность собственных вербальных построений реальности ощущений.

Иными словами, выстроенные исследователями этого научного направления символические вербальные конструкции значат для них гораздо больше, чем их же собственные ощущения и образы, из которых, собственно, эти их конструкции в конечном счете и возникают. Попытки заменить очевидные и первичные сенсорные психические феномены надуманными логическими построениями бессмысленны и вредны. М. Хайдеггер (1988) проводит параллели между высказыванием Декарта:

...я часто замечал, что философы заблуждаются в том, что простейшее и само по себе известное они пытаются сделать более ясным посредством логических понятийных определений; ведь таким путем делают само понятное более темным, —

и высказыванием Аристотеля:

Доказывать очевидное из неочевидного свойственно человеку, не способному различать, что известно само по себе и что – не само по себе [с. 295].

## Глава 1.3

### Ощущения и образы

#### 1.3.1. Определение ощущения и образа

Именно с описания и определения ощущений уже вторую сотню лет начинается в учебниках по психологии рассмотрение этой науки. Предложены сотни определений ощущений, однако вопрос о том, что же такое ощущения, далек от решения. Приведу лишь несколько определений:

Ощущение. Любой непроработанный, элементарный опыт чувства или осведомленности о каких-то состояниях внутри или вне тела, вызванный возбуждением некоторого рецептора или системы рецепторов, сенсорные данные. Это определение представляет своего рода операциональный принцип ряда теорий сенсорного опыта и является тем, что представлено в большинстве вводных учебников, где ощущение обычно различают с восприятием, последнее при этом характеризуется как получаемое в результате интерпретации и детальной разработки ощущений. Однако многие психологи оспаривают само представление о том, что можно иметь какие-либо ощущения вообще без разработки, интерпретации, обозначения или опознавания того, что это за ощущение... Субъективный класс сенсорных впечатлений, сгруппированных вместе на основе общих элементов; модальность ощущения, например слуховое ощущение, ощущение запаха, зрительное ощущение и т. д... [Большой толковый психологический словарь, 2001, с. 590–591].

Ощущение: 1) психофизический процесс непосредственного чувственного отражения (познания) отдельных свойств явлений и предметов объективного мира, то есть процесс отражения прямого воздействия стимулов на органы чувств... 2) возникающее в результате указанного процесса субъективное (психическое) переживание силы, качества, локализации и других характеристик воздействия на органы чувств (рецепторы) [Большой психологический словарь, 2004, с. 363].

Под ощущениями как таковыми понимают непосредственные, фундаментальные и прямые контакты (переживания) определенного рода, иными словами, они относятся к осознанному знанию о качестве или характеристических признаках окружающих нас предметов, таких как «тяжелый», «теплый», «громкий» и «красный», и это знание, как правило, является результатом воздействия простого, изолированного раздражителя. ...Восприятие представляет собой результат упорядочения ощущений и их превращение в знания о предметах и событиях физического мира [Х. Шиффман, 2003, с. 24–25].

Эти относительно новые определения не имеют преимуществ перед гораздо более старыми. Например, Э. Титченер (1898) считает ощущениями:

...те элементарные сознательные процессы, которые соединены с телесными процессами в определенных телесных органах [с. 22].

У. Джеймс (2003) рассматривает ощущения как:

...непосредственные результаты воздействия нервных токов на сознание... [с. 14].

Р. Эйслер (2007) определяет ощущение как:

...присутствие (и в то же время возникновение) (в сознании. – *Авт.*) простого содержания в зависимости от определенных чувственных функций... [с. 149].

Чувствование же – как:

...переживание (наличность) (в сознании. – *Авт.*) удовольствия или страдания. Все эти состояния объединяются сознанием, все они заключаются в переживании чего-то, что само по себе отлично от состояния переживания [с. 149].

Б. Рассел (2000) замечает:

Мы будем называть «ощущением» тот опыт, который дает нам непосредственное знание этих вещей [с. 159].

При этом Э. Титченер.(1898). признает, что отдельное ощущение – это абстракция:

Отдельное ощущение, рассматриваемое независимо от других ощущений, есть продукт научного анализа, есть отвлечение, абстракция от действительной душевной жизни... [с. 118]. Сказанное, впрочем, касается, в первую очередь, ощущений, которые являются «элементами образа».

Очевидно, что приведенные определения представляют собой по большей части не столько феноменологические описания психических явлений, сколько констатацию условий их возникновения и описание их функций. После знакомства с ними не появляется ясного понимания того, что же такое *ощущение*, поэтому трудно не согласиться с М. Мерло-Понти (1999), который пишет:

...понятие ощущения... кажется непосредственным и ясным: я ощущаю красное, голубое, горячее, холодное. (вместе с тем. – *Авт.*) ...*Понятие – это самое что ни на есть смутное...* (курсив мой. – *Авт.*), приняв его, классический анализ обманулся в отношении феномена восприятия [с. 25].

Итак, ощущение – это психическое явление, которое мы переживаем, когда воспринимаем что-то тактильно, на вкус, с помощью обоняния, температурной, болевой и интероцептивной чувствительности, а также в тех случаях, когда у нас возникает смутное, недифференцированное зрительное или слуховое восприятие, не достигающее ясности образа. Лично я не могу вербализовать психические феномены, называемые ощущениями, и вынужден, апеллируя к интроспекции, отправлять читателя к его собственным специфическим психическим переживаниям, возникающим у него в определенных условиях.

Определения психического *образа* несколько больше, чем определения *ощущения*, соответствуют психологическим и феноменологическим критериям, но от этого, впрочем, не являются более четкими и ясными:

Образ – субъективная картина мира или его фрагментов... [Психологический лексикон, 2005, с. 152].

Чувственная форма психического явления, имеющая в идеальном плане пространственную организацию и временную динамику... [Большой психологический словарь, 2004, с. 342].

*Образ*. Термин происходит от латинского слова, означающего имитацию, и большинство способов употребления его в психологии – и устаревших, и

современных – вращаются вокруг этого понятия. Следовательно, наиболее распространенными синонимами для него являются понятия сходство, копия, воспроизведение, дубликат и т. д. Встречается несколько важных вариаций этого понятия. 1. Оптический образ – наиболее конкретное использование, которое относится к отражению объекта зеркалом, линзой или другим оптическим устройством... 4. Картинка в голове. Это понятие на уровне здравого смысла фактически довольно хорошо отражает суть термина в его наиболее современном использовании, но следует сделать некоторые предостережения. (а) «Картинка» не в буквальном смысле – нет никакого устройства типа слайдопроектор/экран, скорее, следует говорить: «как будто картинка». То есть воображение – это когнитивный процесс, действующий так, «как будто» у человека возникает мысленная картинка, являющаяся аналогом сцены из реального мира. (б) Образ не обязательно рассматривается как воспроизведение прежнего события, но, скорее, как конструкция, синтез. В этом смысле образ больше не рассматривается как копия, например, можно представить себе единорога, едущего на мотоцикле, что вряд ли будет копией какого-либо прежде виденного стимула. (в) Эта картинка в голове, кажется, может мысленно «перемещаться» таким образом, чтобы можно было воображать, например, единорога, едущего на мотоцикле к вам, от вас, по кругу и т. д. (г) Картинка не обязательно ограничивается зрительным представлением, хотя, несомненно, чаще всего этот термин употребляется именно в этом смысле. Например, можно вызывать слуховой образ (пробуйте создать образ из какой-либо хорошо известной мелодии), осязательный образ (представьте себе форму, скажем, треугольника, прижатого к вашей спине) и т. д. Некоторые люди утверждают, что у них бывают даже вкусовые и обонятельные образы. Из-за таких расширенных толкований к этому термину часто добавляются определения, чтобы указать форму обсуждаемого образа. И в заключение, (д) эта модель употребления посвящает на значение этимологически связанного с этим термина *воображение* [Большой толковый психологический словарь, 2001, с. 530–531].

Образ восприятия (син. перцептивный образ, перцепт) – отражение в идеальном плане внешнего объекта (сцены), воздействующего на органы чувств [Большой психологический словарь, 2004, с. 342].

Мало того, что приведенные определения во многом противоречат друг другу. Они еще и не проясняют сущность того, что пытаются осветить. Отсутствие адекватных определений ощущений и образов – этих, казалось бы, самых простых психических феноменов, а также тот факт, что наиболее удачные попытки их объяснения связаны с интроспекцией, свидетельствует о том, что образы, как и ощущения, не могут быть эффективно вербализованы, то есть раскрыты с помощью языковых конструкций. Сделать это также невозможно, как описать слепому, чем зеленый цвет отличается от синего, рассказать глухому, чем отличается мелодия органа от шума водопада, объяснить человеку с врожденным отсутствием обоняния, как пахнут цветы. Для того чтобы понять это, необходимо все это просто пережить. Поэтому трудно не согласиться с В. В. Любимовым (2007), который совершенно справедливо замечает:

Определить образы можно единственным способом – посредством самонаблюдения. Читателю нужно, воспользовавшись этим методом, обратиться к своему индивидуальному сознанию и посмотреть, что находится справа, что слева, вспомнить, что снилось в последний раз или как выглядит ближайшая станция метро. Не апеллируя к индивидуальному

сознанию и методу интроспекции, определить образное явление как явление, переживаемое субъективно, невозможно [с. 9].

И этот прием, пожалуй, единственный и наиболее верный способ определения не только образа и ощущения, но и вообще любого психического явления.

В связи с рассмотрением ощущений следует коснуться проблемы часто встречающегося в литературе отождествления исследователями изменчивости физических предметов с раздражимостью и чувствительностью живых организмов (1)<sup>23</sup>.

### 1.3.2. Сравнительные характеристики ощущений и образов

Еще Дж. Локк, Д. Беркли и другие философы-эмпирики полагали, что ощущения образуют при помощи ассоциаций более сложные перцептивные феномены. Так же считали и основатели научной психологии. Выделение ощущений и образов или, как называл последние В. Вундт, «представлений», производилось им на основе их большей или меньшей сложности и не имеет под собой никакой иной реальной основы. В. Вундт (2007) писал, например:

Такой элемент сознания, как отдельный удар такта, называется ощущением, а соединение таких элементов в более или менее сложный такт – представлением (представление он далее отождествляет с образом. – *Авт.*). ...Так, зеленый, красный, белый или черный цвета мы называем зрительными ощущениями, а зеленую поверхность, черное тело – зрительными представлениями [с. 33–34].

До сих пор многие исследователи считают ощущения элементами образов:

Ощущение – предполагаемое рядом философских и психологических концепций элементарное содержание, лежащее в основе чувственного знания внешнего мира, «кирпичик» для построения восприятия и иных форм чувственности [В. А. Лекторский, 2001, с. 115].

Х. Шиффман (2003) тоже пишет:

...восприятие представляет собой результат упорядочения ощущений и их превращения в знания о предметах и событиях физического мира [с. 24–25]. Впрочем, далеко не все считают, что образы складываются из ощущений.

Дж. Гибсон (1988), например, полагает, что:

...ощущения не лежат в основе восприятия [с. 97].

Для того чтобы понять, как же ощущения и образы соотносятся друг с другом, необходимо рассмотреть функции, которые они выполняют. Ощущение конкретной модальности репрезентирует множество объектов, обладающих, как принято считать, неким общим свойством. Причем объекты внутри этого множества часто не могут быть дифференцированы между собой лишь на основе данного ощущения. Таким образом, конкретное ощущение позволяет нам лишь выделять в окружающей реальности определенное множество объектов, обладающих способностью вызывать у нас это ощущение. Например, множество *кислых* или множество *теплых* объектов. В отличие от ощущения образ восприятия уже позволяет выделить конкретный объект из множества сходных объектов или из множества репрезентаций одной модальности. Следовательно, ощущение – это менее информативная, чем образ, репрезентация объекта, позволяющая сознанию лишь отнести объект к определенному однотипному по соответствующему свойству множеству, тогда как образ – это более информативная репрезен-

---

<sup>23</sup> См. примечание (1) в конце книги.

тация того же объекта, позволяющая выделить объект среди прочих, в том числе сходных с ним объектов, входящих в то же множество, что и он.

Можно предположить, что эти различия между психическими репрезентациями – образами восприятия, с одной стороны, и ощущениями – с другой, обусловлены разной степенью развития соответствующих анализаторов и мозговых структур, участвующих в создании перцептивной модели, например зрительной или вкусовой. И образы восприятия, и ощущения – перцептивные психические феномены. Однако ощущения репрезентируют лишь множества сходных в данной модальности объектов, а образы – уже отдельные объекты в этих множествах. Данное обстоятельство и было зафиксировано в языке с помощью разных понятий – *ощущение* и *образ*. То, что и ощущения, и образы восприятия – перцептивные модели, различающиеся, главным образом, степенью своей дифференцированности, подтверждается тем, что у людей с дефектами органов зрения и слуха вместо соответствующих образов восприятия могут возникать лишь зрительные или слуховые ощущения, которые не позволяют дифференцировать воспринимаемые объекты среди множества других, сходных с ними.

Итак, ощущение отличается от образа восприятия лишь своей меньшей субъективной информативностью, что не позволяет ему превратиться в завершённую чувственную перцептивную репрезентацию объекта, которая даёт возможность воспринимающему сразу выделить объект среди прочих, даже сходных с ним объектов. А. Д. Логвиненко (1987) тоже полагает, что:

...можно сконструировать такой стимул, который будет порождать в нашем сознании образ, обладающий только интенсивностью, качеством, протяжённостью и длительностью (например, однородное во времени и пространстве цветное пятно). Иными словами, образ такого стимула будет настолько элементарен, что его можно считать воплощением чистого ощущения. ...Так мы приходим к ощущениям в их второй ипостаси, иначе говоря, к ощущениям как элементарным образам, то есть образам элементарных стимулов. Но тогда возникает следующая проблема: можно ли отождествлять ощущения как элементы образа с ощущениями как элементарными образами? Гипотеза постоянства – это тот ответ, который давала на этот вопрос созерцательно-сенсуалистическая психология. И ответ этот, как легко видеть, является утвердительным [с. 10].

Х. Шиффман (2003) говорит примерно о том же:

...мы согласны с теми, кто считает, что результатом воздействия окружающей среды обычно является полезная для организма информация, часть которой – сравнительно простая информация общего характера (например, яркость предмета), а часть – более сложная (например, информация, связанная с идентификацией предмета) [с. 25].

Сравнение признаков тактильного ощущения и зрительного образа (табл. 1) демонстрирует их большое феноменологическое сходство, несмотря на то что зрительный образ отличается от тактильного ощущения чувственной модальностью и большим количеством репрезентируемых свойств воспринимаемого объекта. Данное обстоятельство лишним раз подтверждает необходимость отнесения ощущений и образов восприятия к одной группе психических явлений.

**Таблица 1.** Различия между образами восприятия и тактильными ощущениями

<b>Зрительные образы восприятия</b>	<b>Тактильные ощущения</b>
1. Узнаваемы при повторном появлении в сознании	1. Узнаваемы при повторном появлении в сознании
2. Произвольно не управляемы; человек может изменить образ только опосредованно, меняя порождающую его реальность, то есть воздействуя на нее физически с помощью своего тела или изменяя состояние своего тела с помощью препаратов, например	2. В основном произвольно не управляемы; человек может изменить ощущение только опосредованно
3. Чаще имеют формы и границы	3. Обычно имеют формы и границы
4. Локализуются в месте расположения моделируемого ими объекта в окружающем человека пространстве, всегда проецируются сознанием вовне	4. Локализуются в месте расположения соответствующих рецепторов, раздражаемых объектом, на границе тела и окружающего его пространства, обычно проецируются сознанием в место взаимодействия тела и объекта
5. Уникальны, специфичны в отношении воспринимаемого объекта	5. Специфичны лишь в отношении целых групп объектов. Сходные ощущения могут вызываться разными объектами
6. Повторяемы и воспроизводимы; есть основания предполагать, что в очень сходном виде они возникают и у других наблюдателей, взаимодействующих с объектом в тех же условиях. Повторяются у субъекта при повторном взаимодействии с тем же объектом в тех же условиях	6. Повторяемы и воспроизводимы; есть основания предполагать, что в очень сходном виде они возникают и у других наблюдателей, взаимодействующих с объектом в тех же условиях. Повторяются у субъекта при повторном взаимодействии с тем же объектом в тех же условиях
7. Максимально дифференцированы	7. Минимально дифференцированы
8. Как бы предъявляются сознанию извне на разном расстоянии от тела	8. Как бы предъявляются сознанию на границе тела и окружающей среды
9. Прогнозируемы, то есть человек может предвидеть их появление в определенном месте и обстоятельствах, если знает, что другие наблюдатели сообщают о возникающих у них там же соответствующих образах	9. Прогнозируемы, то есть человек может предвидеть их появление в определенном месте, если знает, что другие наблюдатели сообщают о возникающих у них там же в сходных обстоятельствах соответствующих ощущениях
10. Могут существовать достаточно долго: часы, дни и дольше при сохранении условий восприятия и концентрации внимания на объекте восприятия	10. Могут существовать достаточно долго, если стимул меняется и не возникает физиологической адаптации

11. Максимально реальны, яркие и достоверны, с очевидностью репрезентируют факт наличия чего-то вне субъекта	11. Максимально реальны, яркие и достоверны, с очевидностью репрезентируют факт наличия чего-то вне субъекта
12. По своему содержанию неразрывно связаны с текущим моментом времени; репрезентируют настоящее, окружающую сейчас реальность	12. Неразрывно связаны с текущим моментом времени; репрезентируют настоящее, окружающую сейчас реальность
13. Не могут находиться друг в друге; могут лишь закрывать или маскировать друг друга	13. Не могут находиться друг в друге, могут маскировать друг друга
14. Устойчивые и завершенные, репрезентируют некую окончательную для данного момента времени форму объекта	14. Устойчивые и завершенные, репрезентируют некую окончательную для данного момента времени форму объекта
15. Отличаются своеобразной «навязанностью» сознанию со стороны внешнего мира. Воспринимаются как самостоятельные по отношению к субъекту. Возникают в очевидной и жесткой связи с определенными элементами реальности (объектами), которые моделируют в данный момент, и жестко детерминированы ими	15. Отличаются своеобразной «навязанностью» сознанию со стороны внешнего мира. Возникают в очевидной и жесткой связи с определенными объектами, которые моделируют в данный момент, и жестко детерминированы ими
16. Открываются новыми своими сторонами или меняются при перемещении воспринимаемого объекта или человека в пространстве	16. Могут изменяться при перемещении воспринимаемого объекта или человека в пространстве
17. В их появлении непосредственно и сейчас участвуют органы чувств	17. В их появлении непосредственно и сейчас участвуют органы чувств
18. Способны в некоторой степени изменяться за счет вербального знания о предмете	18. Способны в некоторой степени изменяться за счет вербального знания о предмете
19. Репрезентируемый объект всегда возникает в окружении образов других объектов реальности, как «фигура на фоне»	19. Объект может репрезентироваться и как «фигура на фоне», и как изолированная «фигура»
20. Реалистичны, то есть всегда соответствуют неким известным человеку принципам, возникают в пределах привычных рамок известных физических законов	20. Реалистичны, то есть всегда соответствуют неким известным человеку принципам, возникают в пределах привычных рамок известных физических законов

Как видно из приведенной таблицы, экстероцептивные, в частности тактильные, ощущения феноменологически сходны с образами восприятия. И те и другие являются перцептивными сенсорными репрезентациями, различающимися, главным образом, своей модальностью и степенью сложности.

Очевидно, что информационная насыщенность (дифференцированность) образа восприятия зависит от возможностей конкретных рецепторных аппаратов. Наглядно это проявляется, например, в различиях зрительного восприятия у человека с хорошим зрением и близорукого или у человека с обычным зрением и дальтоника. Чем лучше развит анализатор, тем больше новых свойств объекта он позволяет смоделировать. Выявление новых свойств объекта является мерилем и критерием эффективности и органа чувств, и создаваемой сознанием с его участием психической модели.

Отличие ощущения от образа восприятия в том, что в ощущении есть лишь сенсорный тон (модальность), интенсивность и чувственный тон (приятное – неприятное), но практически нет других составляющих или того, что я назвал бы направлениями репрезентирования, или субмодальностями. Тогда как в образе их много. Например, в слуховом образе восприятия отдельно репрезентируются интенсивность звука, его удаленность, направление движения,

тембр и т. д. В зрительном образе специально и независимо репрезентируются локализация, цвет и форма объекта, градиенты его поверхностей и углы их наклона, фигура и фон, светимость и затемненность и т. д.

А. Н. Гусев (2007) приводит интересный факт, демонстрирующий специфическую чувствительность периферии сетчатки и, возможно, объясняющий, какие физиологические механизмы ответственны за появление в одних случаях восприятия ощущений, а в других – перцептивных образов:

Нужно зафиксировать прямо перед собой некоторую точку и, грубо определив границы поля зрения правого и левого глаза, попросить кого-нибудь совершать колебательные движения небольшим предметом так, чтобы его проекция попадала на самый край одного из полей зрения. Вы отчетливо увидите, как некий объект совершает движения, сможете определить его направление, но вы не сможете увидеть, *какой именно* предмет движется [с. 209].

Таким образом, можно предположить, что, когда проекция объекта попадает на разные области сетчатки, различия физиологических свойств ее участков определяют не только характеристики визуального образа, но и сам факт того, насколько информативная репрезентация возникнет в сознании. Именно поэтому, как я уже говорил, при недоразвитии или дефектах соответствующих органов чувств вместо полноценных зрительных и слуховых образов тоже могут возникать лишь зрительные и слуховые ощущения: ощущение света у слабо видящих или ощущение шума у людей с нарушениями слуха. Из сказанного следует, что правильнее говорить не об ощущениях и образах восприятия, как принято в психологии, а лишь об образах восприятия разной модальности, имеющих для воспринимающего разную степень информативности, которая обусловлена разным развитием соответствующих органов чувств. На то, что ощущение – самостоятельная перцептивная модель реальности, указывает и М. Мерло-Понти (1999):

Я испытываю ощущение как модальность существования вообще, которое уже обращено к физическому миру и которое течет во мне, хотя я и не являюсь его создателем [с. 278].

Тем не менее абсолютное большинство исследователей в соответствии со «здравым смыслом» связывают ощущения исключительно с качествами объектов, несмотря на то что любое ощущение представляет собой перцептивную репрезентацию объекта в целом. Впрочем, существует и радикально противоположная позиция. Э. Страус (2001), например, рассматривая историю эволюции понятия *ощущение*, пишет:

Доктрину субъективности ощущений в грубом виде можно сформулировать приблизительно так: ощущения – это не образы вещей. Они не являются свойством предмета или врожденной характеристикой вещи. ... Так как они в сознании, то они не могут свидетельствовать о внешнем мире. Они чисто субъективны [с. 255].

Ощущение, конечно, субъективно, но оно явно представляет собой вместе с тем и результат взаимодействия тела человека и внешнего мира, репрезентированный в сознании, поэтому нельзя согласиться с тем, что ощущения «не могут свидетельствовать о внешнем мире», что они «чисто субъективны». Принято считать, что ощущения обусловлены физическими свойствами объектов. Однако можно ли считать свойства вещей только их свойствами, если, во-первых, они появляются лишь в результате взаимодействия объекта с субъектом, а потому зависят от последнего не меньше, чем от объекта? Во-вторых, об ощущениях и свойствах можно говорить только применительно к взаимодействию объектов с человеком, то есть без

этого взаимодействия нет ни восприятия, ни ощущений, ни этих самых свойств объектов. В-третьих, многие свойства объекта – это часто вообще результат сравнительного анализа нашим мышлением множества образов разных объектов. Г. Гельмгольц говорит о том же:

Каждое свойство и качество вещи есть не что иное, как ее способность оказывать известные действия на другие вещи. Такое действие мы называем свойством... Но если то, что мы называем свойством, всегда касается отношения между двумя вещами, то такое действие, естественно, никогда не может зависеть только от природы одной только действующей вещи, а состоит вообще лишь в отношении ко второй вещи, на которую оно действует, и зависит также и от последней [цит. по: Э. Кассирер, 2006, с. 350–351].

Таким образом, то, что свойства вещей – это не только их свойства, очевидно. Если бы, например, мы могли воспринимать гравитационные, электростатические и магнитные поля, видеть в инфракрасном, рентгеновском и ультрафиолетовом свете, у наших образов (объектов) появились бы новые, обусловленные этими нашими возможностями свойства. Воспринимаемые нами свойства объектов не присущи им до нашего взаимодействия с объектами, как полагает «здравый смысл». Они определяются результатом взаимодействия физической «реальности в себе» с нашими органами чувств и мозгом, и будь у последних иные особенности, репрезентируемые сознанием образы (объекты) приобрели бы иные свойства. Теплый объект, например, только потому теплый, что мы имеем строго определенную температуру тела и именно таким образом воспринимаем его своими температурными рецепторами. Да и само это якобы существующее вне нашего сознания и воспринимаемое нами свойство *теплота* – всего лишь наша психическая модель не вполне понятной и сенсорно недоступной нам никак иначе, кроме именно такой ее формы, физической сущности объекта.

Наиболее очевидно относительность и условность свойств объектов проявляется на следующем примере. Для обычного человека киноварь имеет красный цвет, для дальтоника – черный или темно-серо-желтый [Г. Гельмгольц, 2002, с. 38]. Следовательно, один и тот же объект приобретает «разные» свойства в зависимости от особенностей конкретного органа восприятия. При этом он вообще приобретает эти свойства, с одной стороны, вследствие способности части физической «реальности в себе», конституируемой нашим сознанием в качестве поверхности киновари, отражать световые волны в определенном диапазоне. С другой стороны, благодаря способности нашего сенсорного аппарата и мозга репрезентировать эти волны в виде поверхности определенного цвета. Сказанное не означает, что физическая «реальность в себе» лишена свойств. Правильнее сказать, что у нее потенциально неисчерпаемое множество свойств, которые могут быть конституированы сознанием вообще, но в человеческом сознании репрезентируются и конституируются лишь те, которые оно в состоянии смоделировать особым, присущим лишь человеку способом.

Как я уже сказал выше, без взаимодействия человека с реальностью нет ни образа (объекта), ни его свойств, так как без взаимодействия не формируется модель-репрезентация объекта. Даже такие выдающиеся исследователи, как Дж. Серл (2002), порой недостаточно четко высказываются, что вводит читателей в заблуждение:

Одной из труднейших и наиболее важных задач философии является прояснение различия между теми свойствами мира, которые внутренне присущи (intrinsic) ему в том смысле, что они существуют независимо от любого наблюдателя, и теми, что зависят от наблюдателя в том смысле, что они существуют относительно некоторого внешнего наблюдателя или пользователя (user). Например, то, что объекту присуща определенная масса, есть его внутреннее свойство. И если бы мы все умерли, у него по-прежнему была бы эта масса. А вот то, что этот же самый объект является ванной, не есть

внутреннее свойство: он существует только по отношению к пользователям и наблюдателям, которые и придают ему функцию ванны [с. 21–22].

Ответить автору можно словами У. Джеймса (2000), которые тот сказал около века назад:

Многие современные физики (речь идет о последней четверти XIX в. – *Авт.*) полагают, что такие понятия, как «материя», «масса», «атом», «эфир», «инерция», «сила», не столько являются верным отображением скрытой от нас реальности, сколько интеллектуальными орудиями, применяемыми в качестве рабочей гипотезы для того, чтобы получить возможность распоряжаться силами природы. Подобные понятия в их глазах представляют не откровения, а простые условные обозначения подобно «килограмму», «ярду». Литература по данному вопросу обширна [с. 61].

Из этой верной, на мой взгляд, позиции автора следует, что нет ни одного свойства, приписываемого нашим сознанием объектам, которое можно отнести к «внутренне присущим», так как все они (свойства), как и сам образ (объект), конституированы в таком «специфически человеческом» виде именно нашим сознанием. Возьмем свойство «масса». В понимании «здорового смысла» это нечто, выражающееся в килограммах. В более «углубленном» – научном – понимании это сила, с которой объект давит на опору или с которой объекты притягиваются друг к другу. В еще более «глубоком» понимании иного по своей природе нечеловеческого сознания это может быть вообще не сила, а нечто другое, так как понятия *сила* в языке иного сознания, возможно, и нет вовсе, как и понятий *вес* или *масса тела*. Иной способ мышления и иной язык подразумевают иные модели реальности и иные свойства тех же самых объектов. При этом многие свойства, которые представляются нам главными в объектах, могут вовсе не конституироваться иным сознанием.

Распространяя на наше чувственное восприятие окружающей реальности принцип неопределенности В. Гейзенберга, ограничивающий применение к микрообъектам классических понятий ньютоновской физики<sup>24</sup>, можно сказать, что окружающая нас реальность настолько многообразна, бесконечна и непостижима в своей физической сути, что мы вполне можем принять за ее адекватную чувственную модель ту доступную нам ее грань, которую в состоянии воспринять, и лишь в той форме, в которой способны это сделать. Впрочем, нам, во-первых, и не остается ничего другого, а во-вторых, адекватность нашей модели восприятия доказана эволюцией на практике. Тем не менее мы должны хотя бы отдавать себе отчет в ограниченности собственных возможностей познания физического мира.

Интероцептивные ощущения гораздо менее дифференцированы, чем экстероцептивные, например тактильные. Частично совпадая с ними по своим характеристикам, они отличаются большей лабильностью, слабой прогнозируемостью, локализацией внутри тела и неразрывной связью с его состоянием. При произвольной концентрации внимания на них можно обнаружить картину внутреннего восприятия, не намного уступающую по разнообразию восприятию внешнему, хотя и не столь тонко дифференцируемую и понимаемую человеком. Все эти обычно очень слабые ощущения могут становиться сильными и превращаться в большую проблему при некоторых видах психических заболеваний, когда меняется, например, порог чувствительности и они заполняют сознание, что бывает, в частности, при некоторых видах депрессии. Между интероцептивными и экстероцептивными ощущениями даже больше различий, чем между образами зрительного восприятия, например, и тактильными ощущениями.

---

<sup>24</sup> В. Гейзенберг (2005) пишет: «Все слова, применяемые нами в физике для описания экспериментов, например “изменение”, “положение”, “энергия”, “температура” и так далее, опираются на классическую физику и ее представления об объективности. Тезис, что подобное объективное описание в мире атомов невозможно... был действительно очень революционным; и... многие физики... просто не были готовы его принять» [с. 54]. Автор продолжает: «Чем же тогда заменить понятие фундаментальной частицы? Полагаю, что нам следовало бы заменить его понятием фундаментальной симметрии» [с. 59].

### 1.3.3. Мысленные образы

Кроме образов восприятия, психология рассматривает образы представления, воспоминания и воображения, которые еще называют мысленными, или ментальными, образами. Р. Холт (1981) дает такое определение мысленного образа:

...смутное субъективное воспроизведение ощущения или восприятия при отсутствии адекватного сенсорного воздействия; в бодрствующем сознании представлен как составная часть мысленного акта, включает образы памяти и образы воображения; может быть зрительным, слуховым или любой другой сенсорной модальности, а также чисто вербальным<sup>25</sup> [с. 53].

Б. Г. Мещеряков (2007) считает, что мысленные образы – это:

...мысленные репрезентации, феноменологически подобные картинкам; то же, что и образы воображения [с. 222].

Вместо понятий *мысленные, ментальные* или *психические образы*, распространенных в современной зарубежной психологии, в российской психологии обычно используют понятия *образы представления и воспоминания*.

Г. Глейтман, А. Фридлунд и Д. Райсберг (2001) полагают, что:

...многие наши знания существуют в форме аналогий, называемых психическими образами [с. 351–352].

В качестве образа представления обычно рассматривается:

...наглядный образ предмета или явления (события), возникающий на основе прошлого опыта (данных *ощущений* и *восприятий*) путем его воспроизведения в *памяти* или *воображении*. В связи с этим различают представления памяти (образы воспоминаний. – *Авт.*)... и представления воображения (образы представления. – *Авт.*) [Большой психологический словарь, 2004, с. 406].

В качестве образов воспоминания рассматривается:

...извлечение из долговременной памяти образов прошлого, мысленно локализуемых во времени и пространстве [Психологический лексикон, 2005, с. 105].

С. Л. Рубинштейн (2007) определяет образ воспоминания как:

...представление, отнесенное к более или менее точно определенному моменту в истории нашей жизни [с. 18].

Ощущение, как и образ, можно не только воспринимать, но и представлять и вспоминать. Я определил бы *представление* как акт спонтанной или произвольной актуализации в сознании любых по модальности образов, не являющихся результатом актуального восприятия и не имеющих непосредственного отношения к автобиографической памяти; а *воспоминание* – как акт спонтанной или произвольной актуализации в сознании образов, относимых сознанием к

---

<sup>25</sup> (Сноска моя. – *Авт.*) Еще раз подчеркну, что понятие *вербальный* означает «имеющий отношение к устному слову» или, если рассматривать это понятие шире, к слову вообще, а потому не является характеристикой модальности мысленного образа. Соответственно, образы слов (вербальные образы) могут быть слуховыми – образ звучащего слова, визуальными – образ видимого слова и даже тактильными – образ дактильной формы слова, применяемой в специальной литературе для слепых.

автобиографической (эпизодической) памяти. Данные определения по крайней мере помогают уловить разницу между обсуждаемыми психическими феноменами.

В литературе выделяются и другие разновидности психических образов: последовательный, иконический, эйдетический и т. д.

По мнению некоторых авторов [см., например: У. Эко, 2005, с. 282; Б. Мещеряков, В. Зинченко, 2004, с. 342], образ по своему содержанию может быть чувственным и рациональным (образ атома, мира, войны и т. д.). Однако образ в принципе не может быть ни по форме, ни по содержанию, ни по каким-либо еще параметрам рациональным. Образ – всегда только чувственная психическая модель. Она по своей природе не может быть рациональной или иррациональной, так как понятие *рациональный* означает:

...предполагающий использование обоснования или свойства разумности (то есть обычно немислимый без и вне вербальных конструкций. – *Авт.*)... [Большой толковый психологический словарь, 2001а, с. 177–178].

Поэтому термин *рациональный* неуместен применительно к образу. Говорить о рациональном образе столь же бессмысленно, как, например, о сенсорной вербальной идее. Другое дело, можно говорить об образах, иллюстрирующих некую рациональную идею (идея атома, мира, войны и т. д.).

### 1.3.4. Образы представления и их отличия от образов восприятия

Если образ восприятия, возникающий при фиксированном в течение даже достаточно продолжительного времени на объекте восприятия взгляде, субъективно кажется единичным и устойчивым, то возникающие в нашем сознании в течение нескольких секунд образы представления даже одного и того же объекта отчетливо распадаются в процессе интроспекции на множество последовательно возникающих очень кратковременных, мимолетных образов. Это что-то вроде непрерывной последовательности, «потока» кратковременных образов. Даже удерживаемый сознанием более или менее устойчивый образ воспоминания определенного объекта интроспективно представляет собой такой «поток» непрерывно сменяющихся друг друга образов. Причем лишь некоторые из них идентифицируются сознанием как точные репрезентации вспоминаемого объекта. Представьте себе, например, лицо знакомого человека, и вы немедленно убедитесь в том, что, скорее всего, не сможете удержать в сознании его образ. Образ этот возникает и немедленно сменяется другими образами, в том числе не имеющими отношения к вашему знакомому, а затем вновь появляется в сходном, но все же уже ином виде.

В норме нам достаточно легко удастся произвольно управлять течением своих образов представления. Например, представив себе нарисованного человечка, мы можем легко заставить его двигать правой ногой, мизинцем, левой рукой, крутить головой и т. п. Эта очень важная особенность образов представления «привязана» к вербальному мышлению. Достаточно подумать: *он крутит головой*, и образ делает это, как бы иллюстрируя соответствующую вербальную конструкцию. Образ представления, следовательно, способен изменяться в результате появления вербальных мыслей о представляемом предмете. Как только, например, мое вербальное знание напоминает мне, что объект представления может иметь нечто или, наоборот, не должен иметь чего-то, моментально это нечто появляется или исчезает в визуальном образе представления.

Образы представления вслед за Э. Гуссерлем (2000) можно разделить на то, что он называет «потенцией» и фантазией. Первые – образы представления того, что должно вот-вот произойти, – продолжение, развитие событий, как бы достраивание реального восприятия. Вторые – фантастические образы, которые, в свою очередь, можно разделить на абсолютную фантазию

и относительно реальные образы воображения. Фантазия абсолютная – это, например, образы тролля, русалки, Змея Горыныча и т. п. Относительно реальные образы воображения – это, в частности, фантазии в отношении собственных действий, которые, к примеру, человек совершил бы, находясь в данный момент совершенно в ином месте или в иных условиях.

В. М. Аллахвердов (2000) приводит интересные наблюдения Т. И. Бжалава:

После адаптации в темноте испытуемому дают в руку красный треугольник и в течение 2 секунд освещают его. У испытуемого, как и положено, возникает послеобраз. Пусть теперь испытуемый в темноте начинает медленно (безразлично, с закрытыми или открытыми глазами) приближать невидимый ему треугольник – размер послеобраза увеличивается. Когда испытуемый, наоборот, начнет разгибать руку, размер послеобраза станет уменьшаться. Если же предмет, находящийся в руках испытуемого, был освещен и испытуемый выпускает его из рук и далее выполняет сгибание и разгибание рук без предмета, то размер последовательного образа не изменяется [с. 317].

Эти наблюдения демонстрируют зависимость образа представления от имеющегося у испытуемого знания об особенностях трансформации реального образа восприятия в результате изменения, например, условий восприятия, а также от установки испытуемого.

Образы восприятия, с одной стороны, и образы представления и воспоминания – с другой, обычно представляют собой отчетливо различимые субъективно феномены сознания. К. Ясперс (1997), например, приводит следующие их различия:

1. Восприятия телесны (имеют объективный характер), представления образны и имеют субъективный характер.
2. Восприятия возникают во внешнем объективном пространстве, представления возникают во внутреннем субъективном пространстве представлений.
3. Восприятия ясно очерчены и предстают перед нами во всех подробностях, представления лишены ясных очертаний и являются нам неполными, лишь в отдельных деталях.
4. Чувственные элементы в восприятиях отличаются полнотой и свежестью; например, цвета яркие. Иногда чувственные элементы адекватны тем, которые даны в восприятиях, но в большинстве случаев степень их выраженности неадекватна. Зрительные представления большинства людей никак не окрашены.
5. Восприятия постоянны и легко могут удерживаться без изменений, представления рассеиваются, и их каждый раз нужно воссоздавать заново.
6. Восприятия не зависят от воли. Они не могут быть произвольно вызваны или изменены и воспринимаются с чувством пассивности, представления зависят от воли. Они могут быть вызваны или произвольно изменены. Они порождаются с чувством активности [с. 103].

В табл. 2 представлены эти и другие различия между визуальными образами восприятия и представления, которые можно обнаружить в процессе интроспекции при обычном дневном освещении.

**Таблица 2.** Различия между визуальными образами восприятия и образами представления

<b>Зрительные образы восприятия</b>	<b>Зрительные образы представления</b>
1. В их появлении непосредственно и в данный момент участвуют органы чувств	1. В их появлении органы чувств непосредственно в данный момент не участвуют
2. Произвольно не управляемы; человек может изменить образ только опосредованно, меняя порождающую его реальность, то есть воздействуя на нее физически с помощью своего тела, меняя положение тела или изменяя состояние своего тела с помощью препаратов, например	2. Произвольно управляемы в известных пределах
3. Обычно имеют четкие формы и границы	3. Обычно имеют формы и границы, которые весьма подвижны
4. Локализуются в месте расположения моделируемого ими объекта в окружающем человека пространстве, всегда проецируются вовне	4. Локализуются в особом представляемом пространстве, могут проецироваться куда угодно
5. Уникальны, специфичны в отношении воспринимаемого объекта	5. Отдельные образы могут быть специфичны в отношении репрезентируемого ими объекта
6. Повторяются у субъекта в очень сходном виде при повторном взаимодействии с той же физической реальностью в тех же условиях. Есть все основания полагать, что в очень сходном виде они возникают и у других наблюдателей, взаимодействующих с той же физической реальностью в тех же условиях. Воспроизводимы	6. Не повторяются точно в том же виде
7. Возникают в очевидной и жесткой связи с объектами внешней реальности, которые они репрезентируют	7. Не возникают в очевидной и жесткой связи с присутствующими в окружающем мире объектами, которые они репрезентируют
8. Как бы предъявляются сознанию извне во внешнем пространстве	8. Не сопровождаются в норме ощущением предъявления их сознанию извне
9. Прогнозируемы, то есть человек может предвидеть их появление в определенном месте, если знает, что другие наблюдатели сообщают о возникающих у них там соответствующих образах	9. Не связаны жестко с определенным местом
10. Могут существовать достаточно долго: десятки минут и даже дольше – при сохранении условий восприятия и концентрации внимания на объектах восприятия	10. Непрерывно сменяют друг друга, крайне изменчивы

11. Обладают особым качеством – максимальной степенью реальности, яркости и достоверности, очевидности для субъекта наличия чего-то вне его сознания. Представлены во всей широте цветового спектра, насыщены и крайне многообразны по цветовой гамме	11. Не обладают качеством максимальной яркости и достоверности, а также очевидности наличия чего-то вне субъекта, но при этом субъективно реальны, то есть человек уверен в их наличии в его сознании. Преимущественно серые, их цвета представлены в минимальной цветовой гамме, бедны, стерты, блеклы
12. По своему содержанию неразрывно связаны с текущим моментом времени, так, образ непосредственно и сейчас дан наблюдателю	12. По своему содержанию не связаны с текущим моментом времени, так как образы могут относиться к прошлому и будущему
13. Образы жестко пространственно ограничены, занимают определенное место, не могут находиться друг в друге; могут лишь закрывать или маскировать друг друга	13. Образы пространственно не ограничены, могут находиться друг в друге. Можно, например, легко представить себе любой предмет внутри другого предмета
14. Устойчивые и завершенные – находящиеся в окончательном для данного момента времени состоянии	14. Очень неустойчивые, непрерывно и спонтанно меняются или вовсе исчезают
15. Отличаются своеобразной «навязанностью» сознанию со стороны внешнего мира. Как бы самостоятельны по отношению к субъекту. Возникают в очевидной и жесткой связи с определенными объектами, которые моделируют в данный момент, и жестко детерминированы ими	15. Не вполне самостоятельны по отношению к субъекту, так как часто зависят от его воли. Часто возникают вне связи с какими-либо окружающими объектами, не детерминированы ими
16. Открываются новыми своими сторонами или меняются (усиливаются, ослабевают, искажаются) при перемещении воспринимаемого объекта или человека в пространстве	16. Не зависят или мало зависят от перемещений человека в пространстве
17. Максимально дифференцированы и детализированы	17. В большинстве своем не дифференцированы и не детализированы
18. Узнаваемы как те же образы при повторном появлении в сознании	18. Некоторые из них узнаваемы при повторном появлении в сознании как сходные с прошлыми образы
19. Далеко не всегда способны достраиваться за счет вербального знания о воспринимаемом предмете	19. Способны достраиваться за счет вербального знания о предмете
20. Репрезентируемый объект всегда возникает в окружении образов других объектов реальности, как фигура на фоне	20. Репрезентируемый объект может возникать как бы в пустоте или на темно-сером фоне
21. Реалистичны, то есть всегда соответствуют неким известным человеку принципам, подчиняются естественным физическим законам	21. Могут быть и нереалистичны, то есть не соответствовать известным человеку принципам и физическим законам
22. Репрезентируют только конкретный объект	22. Не всегда репрезентируют конкретный, то есть известный человеку объект

Необходимо отметить, что описанные выше различия между образами представления и образами восприятия верны лишь при определенных условиях – для зрительных образов, например, при достаточно ярком естественном освещении в состоянии обычного бодрствования субъекта. Если же мы попробуем сравнить их в сумраке или в особых состояниях сознания, то многие их качества резко изменятся, а различия частично сотрутся. Это касается, например, цветовой яркости, четкости границ, ясности форм, пространственных отношений между репрезентациями объектов и их удаленности от нас.

Достаточно провести небольшой эксперимент и, как предлагал Г. Гельмгольц (2002), зайти ночью в знакомую комнату. Зрительное восприятие окружающего при этом разительно

изменится. Вместо привычных ярких, рельефных, цветных объектов с четкими границами, контрастных и насыщенных, располагающихся на разном расстоянии от нас, мы увидим нечто черно-серое с сильно размытыми границами, почти утратившее объемность и формы, состоящее из разных по размерам темных и очень темных пятен. При этом мы, как ни странно, обычно не замечаем отличий таких необычных образов восприятия от привычных образов тех же объектов и не задумываемся о том, что же на самом деле видим в привычных условиях и видим ли в сумерках или даже в темноте. Мы понимаем, конечно, что при недостатке света плохо видно окружающее, но это почему-то не мешает нам в знакомой обстановке всегда действовать более или менее уверенно и не испытывать особых затруднений.

Объясняется это тем, что у нас есть модель-репрезентация той части окружающего мира, в которой мы бываем часто, представленная детальными образами воспоминания и представления. Именно поэтому в знакомой обстановке даже в полной темноте мы в состоянии ориентироваться и двигаться в нужном направлении, находя необходимые нам предметы. Причем наши образы представления и воспоминания окружающего в этом случае становятся несравнимо более красочными, рельефными и структурированными, чем образы восприятия тех же объектов, предстающих перед нами в виде серо-черных пятен. Данное обстоятельство позволяет нам не замечать того факта, что образы представления и воспоминания замещают в нашем сознании в эти моменты образы актуального восприятия.

Я, например, ловлю себя на том, что даже не замечаю, что картину, которую вроде бы вижу сейчас в сумраке собственной спальни, я на самом деле вспоминаю, в то время как реально воспринимаю черное пятно на темном фоне. Подмена образа восприятия образом воспоминания обусловлена установкой – пониманием того, где я сейчас нахожусь. Но установка легко может и ввести в заблуждение, изменяя неясные образы восприятия и создавая аффективные или установочные иллюзии, например трансформируя на кладбище ночью смутный образ восприятия надгробия в образ угрожающей фигуры.

Ядвига Конрад-Мартиус (2006) описывает интересный психический феномен, заключающийся в одновременном моделировании окружающей реальности сразу в двух плоскостях (перцептивными образами и образами воспоминания):

...представляемый предмет... является *в том же* самом «реальном» пространстве... здесь он предметно «укоренен» так же, как и воспринимаемые предметы; нет никакого существенного различия в том, перевожу ли я у себя в комнате взгляд с одного воспринимаемого предмета на другой или обращаю его на *не воспринимаемый*, но все же *поддающийся непосредственному обозрению коридор* [с. 260].

Здесь образ восприятия предметов комнаты непосредственно связан с образом воспоминания коридора и словно продолжает актуальный образ восприятия. То же самое происходит, когда, например, вслед за Р. Декартом я вижу лишь шляпы и плащи на улице, но одновременно я и как бы «вижу» за ними людей, хотя фактически их не воспринимаю. Таким образом, чувственные модели-репрезентации окружающего меня мира, актуализируясь лишь какими-то отрывочными восприятиями, представляют моему сознанию все богатство моего прежнего опыта, даже если сейчас мои восприятия крайне отрывочны и рудиментарны. «Чувственный опыт» – это вся глобальная чувственная модель мира, которая уже существует к данному моменту в моей памяти.

По данным литературы, образы представления-воспоминания у отдельных людей могут быть не менее яркими, чем образы восприятия, и могут иметь многие свойства, характерные для образов восприятия. Так, Ч. Ф. Стромейер III (2005) приводит, например, следующее наблюдение:

Элизабет... может по своему желанию мысленно спроецировать точное изображение какой-то картины или сцены на свое полотно или на другую поверхность. ...Образ содержит все детали текстуры и цвета оригинала. Как только образ сформирован, он остается неподвижным, и Элизабет может перемещать по нему свой взгляд, чтобы исследовать детали. Элизабет... говорит, что может, например, спроецировать бороду на безбородое лицо или же листья – на обнаженное дерево; эти дополнения настолько яркие, что они могут затмить истинный образ. Однако она никогда не путает эйдетические образы с реальностью, и ее редко беспокоят спонтанные мысленные образы. ... Через годы после прочтения стихотворения на иностранном языке она может извлечь из памяти образ печатной страницы и воспроизвести стихотворение с нижней строки до верхней со скоростью, с которой она обычно пишет [с. 623].

Нередко у наших образов представления отсутствуют важнейшие детали. Несмотря на это, мы легко узнаем в этом своем смутном образе конкретный предмет. *Почему?*

Мне представляется, что тут играют роль два фактора. Во-первых, то, что образ представления, и особенно образ воспоминания предмета, обычно возникает вместе с образами других предметов, окружающих данный предмет в физической реальности – в некоем привычном контексте. Например, образ здания появляется одновременно с образами других зданий, располагаясь на своем месте среди них, как фрагмент определенной площади или улицы, то есть возникает в рамках целостной модели-репрезентации реальности. Во-вторых, то, что образ представления предмета сопровождается обычно обозначающим его понятием, следовательно, он является еще и чувственным значением данного понятия.

Между феноменологически разными мирами воспринимаемого и представляемого существует важнейшее различие, а именно – первый мир объективно реален. Он нам дан. И мы имеем в своем сознании его устойчивую глобальную перцептивную модель, состоящую из актуальных образов восприятия и ощущений. Тогда как второй мир – это скорее внутренние меняющиеся психические содержания нашего сознания. Именно наличие резкой субъективно регистрируемой феноменологической разницы между образами восприятия и образами представления расщепляет для нас мир на физический и психический. Первый находится в воспринимаемом пространстве, тогда как второй – в воображаемом. *Что такое воображаемое, или представляемое, пространство?*

Ядвига Конрад-Мартиус (2006) так характеризует его:

...наглядно данное в представлении – в отличие от наглядно данного в восприятии... имеет нечто своеобразно «отдаленное» – как если бы это содержание само по себе требовало того, чтобы его вынесли из затемняющей его среды и показали в «правильном свете». ...Представляемое содержание *в себе* указывает на иной, возможный для него наглядный способ данности, а именно на данность в восприятии. ...*Явление представляемого происходит не там, где является воспринимаемое, а в сфере, которая отчетливо отличается от этой сферы восприятия...* Этот момент, очевидно, имеет в виду Мах, когда говорит о явлении представляемого «в ином поле» и прежде всего об «изменении направления внимания»: «я ощущаю, как при переходе к представлению отвожу внимание от глаз и обращаю его к чему-то иному». ...Представляемое содержание... постоянно «удерживается» моим «умом»; оно не отделено от него полностью, как отделены или оторваны предметы восприятия (поэтому никоим образом нельзя отказать в некотором феноменальном основании выражению «представлять нечто “в уме”»), тем не менее и представляемое содержание может отчетливо являться «где-то там

вовне», но только в отличие от предметов восприятия оно там – если можно так предварительно выразиться – *не укоренено*. Оно «парит где-то там», но место этого парения не поддается точному определению... [с. 249–250].

Действительно, можно сказать, что образы представления явно менее реальны, чем образы восприятия, точнее, реальны как-то иначе и располагаются в ином психическом пространстве. Б. М. Величковский (2006а) отмечает, что когнитивная психология установила факт:

...как сходства, так и ряда качественных различий между образами (представления. *Авт.*) и восприятием. Существование подобных различий не позволяет более считать образные представления просто «ослабленными копиями» предыдущих сенсорных воздействий, особенно в случае «продуктов» нашего творческого воображения, часто имеющих гипотетический и даже явно фантастический характер [с. 56].

Безусловно, образные представления – не просто «ослабленные копии» предыдущих образов восприятия. Это положение подтверждается, например, весьма необычными порой «продуктами» нашего творческого воображения. Хотя, с другой стороны, в наших образах представления, по-видимому, действительно, как говорили старые авторы (Дж. Локк, Д. Юм и др.), нет ничего такого, чего не было ранее в наших образах восприятия. Другое дело, что все то, что было в образах восприятия, настолько фрагментировано и «переконструировано» в наших образах представления, что корни этих новых «продуктов» творчества нашего сознания найти в образах представления действительно порой практически невозможно. Вместе с тем не следует забывать о том океане образов восприятия естественных и искусственных физических объектов, которые в самых неожиданных формах изливаются на нас с бесчисленных экранов и страниц. Невозможно поэтому с уверенностью сказать, что мы не видели чего-то из самых безумных своих фантазий на этих еще более безумных экранах и страницах.

Существуют весьма интересные экспериментальные данные об общности физиологических механизмов, лежащих в основе тех и других видов образов. Р. Л. Аткинсон, Р. С. Аткинсон, Э. Е. Смит и др. [2007, с. 389–390], ссылаясь на Farah et al., сообщают, что все нарушения зрительного восприятия у пациентов с поврежденным мозгом, как правило, сопровождаются аналогичными нарушениями зрительных образов воспоминания.

Так, у пациентов с поражением теменной доли правого полушария развивается игнорирование левой стороны поля зрения и поля представления – воспоминания. Итальянский невролог Бизиак (Bisiach & Luzzatti, 1978) просил больных представить себе, как выглядит знакомая им площадь в их родном Милане, если стоять лицом к церкви. Пациенты называли большинство объектов, находящихся справа от них, но очень мало тех, что были слева. Когда их просили представить себе ту же площадь с противоположной точки, как если бы они стояли спиной к церкви и смотрели на площадь, пациенты игнорировали объекты, которые опять находились с левой стороны от них, хотя раньше они их называли.

Авторы делают вывод, что поврежденные структуры мозга обычно опосредуют и образы представления, и образы восприятия.

### 1.3.5. Образы воспоминания

Интроспективно образы воспоминания похожи на образы представления, но отличаются от них каким-то феноменологически неясным дополнением, сигнализирующим нам о том, что это все же иные образы – образы чего-то реально воспринятого нами в прошлом. В отличие от образов представления образы воспоминания более определенные, детализированные, устой-

чивые, конкретные и повторяющиеся всякий раз в очень сходном виде. Можно поэтому согласиться с мнением У. Джеймса (2003), что:

...предмет воспоминания проникнут яркостью и непосредственностью, какие вовсе недостижимы для объекта представления [с. 164].

Главное, возникающие образы воспоминания спонтанно сменяют друг друга и, каждый раз репрезентируя строго определенный ход событий, создают специфическое ощущение воспроизведения реально пережитого. Поэтому образы воспоминания и воспоминания пережитых ощущений субъективно рассматриваются в качестве «следов», фрагментов прошлых образов восприятия и ощущений. К образам воспоминания можно повторно возвращаться, как бы вновь и вновь их рассматривая. Даже открывать в них вроде бы какие-то мелкие, новые, забытые детали.

Несмотря на то что при каждом новом появлении образов воспоминания в сознании они различаются между собой, моделируемая ими схема развертывания изменений прошлой реальности остается прежней. В образах воспоминания, как и в образах восприятия, нет характерных для образов представления объективно невозможных трансформаций, и в них гораздо больше произвольности. В воспоминаниях есть только то, что действительно произошло или могло произойти в реальности в прошлом. Если образы восприятия и воспринимаемые ощущения обладают одним особым качеством – бесспорностью и очевидностью своего существования, независимого от нашего субъективного желания или нежелания, то воспоминания обладают другим особым качеством. Они сопровождаются ощущением того, что репрезентируют нечто, действительно имевшее место в прошлом. Неясно, что стоит за этим интрапсихическим ощущением феноменологически.

Некоторые образы представления тоже могут настолько напоминать события прошлого, что человеку порой трудно сказать, имело ли место данное событие в его жизни, или это лишь иллюзия его памяти. Возможно, в появлении таких обманов памяти участвуют сны, некоторые яркие события которых со временем могут становиться неотличимы от мимолетных событий прошлого. Объектом воспоминаний могут быть и собственные мысли. Не только вербальные, например воспоминания о собственных размышлениях и сформированных ранее вербальных идеях, но и даже образы представления, которые возникали в этой связи. При этом человек именно помнит, что думал так или представлял себе что-то.

Образы воспоминания в отличие от образов представления сгруппированы в устойчивые последовательные ряды, репрезентирующие связанные друг с другом события, пережитые нами в прошлом, или те, которые могли быть нами тогда же пережиты. Они всегда включены в контекст содержания эпизодической памяти как элементы последовательно разворачивающегося единого целого и занимают в нем строго определенное место. По-видимому, в этом последнем обстоятельстве и заключается основное различие между образами воспоминания и образами представления. Содержащаяся в эпизодической памяти<sup>26</sup> метафорическая «лента» воспоминаний, периодически разворачивающаяся в сознании, фактически представляет собой жесткую психическую конструкцию из тесно связанных между собой образов воспоминания (и представления) изменявшейся в прошлом окружающей реальности и нашего взаимодействия с ней. Видимо, именно жесткая связь между отдельными последовательностями образов в первую очередь и делает их образами воспоминания.

Отдельные образы представления порой неотличимы от образов воспоминания, и трудно сказать, действительно ли всплывающий в нашем сознании конкретный образ является неким следом пережитого, либо это образ, синтезированный нашим сознанием из многих фрагментов

---

<sup>26</sup> Эпизодическая память – форма памяти, в которой информация сохраняется с «мысленными пометками» о том, где, когда и как эта информация была взята; то есть материал в памяти касается довольно определенных эпизодов [Большой толковый психологический словарь, 2001а, с. 11].

образов воспоминаний. Можно даже предположить, что некоторые образы представления – это либо «оторвавшиеся» от этих «рядов», от этой «ленты» памяти образы воспоминания, либо новые синтетические образы, воссозданные сознанием из фрагментов образов воспоминания. По мере удаления во времени от пережитых событий воспоминания о них стираются, местами прерываются и «лента» теряет множество образов, бесследно исчезающих из нее. Остаются только самые яркие и эмоционально важные образы, но и они уже не детализированы и схематичны.

Образы воспоминания могут быть весьма подробными и связными, но в них в отличие от образов восприятия всегда существуют более или менее явные пробелы и многочисленные «потертости», как принято говорить в психопатологии. Образы воспоминания могут в известных пределах дополняться и видоизменяться под влиянием образов представления и даже вербальных знаний. Г. Эббингауз (1998), например, пишет:

Там, где воспоминания имеют пробелы или неопределенны, они с трудом могут противостоять влиянию представлений, внушенных вопросом (например, не правда ли, г. Х. был такого же роста, как Вы?) [с. 117].

Элизабет Лофтус (Е. Loftus, 1975; Е. Loftus, Н. Hoffman, 1989 и др.) установила, что событие, воскрешаемое в памяти, восстанавливается неточно. Она полагает, что процесс, называемый памятью, – не более чем реконструкция реального события. Вместо своего реального прошлого, например отпуска, мы реконструируем события, используя информацию из многих источников: своих реальных воспоминаний об этом отпуске, воспоминаний о других своих отпусках, проведенных там же, из фильмов, которые снимались в том же месте, и т. д. Мы уверены, что возникающие у нас воспоминания – это правда, тем более если рассказывали о них в присутствии кого-то другого, кто был вместе с нами в то время. Э. Лофтус (Е. Loftus, 1975). ука-Лофтус (Е. Loftus, 1975). ука-Лофтус (Е. Loftus, 1975) указывает, что на наши воспоминания мощное влияние оказывают вербальные знания. Она удивляется тому, как сильно наши истории могут расходиться с реальными событиями.

Дж. Р. Андерсон [2002, с. 214] тоже пишет, ссылаясь на Ридер (Reder), что многие воспоминания в реальной жизни включают в себя правдоподобные умозаключения, а не точные воспоминания, люди часто оценивают, что может быть правдоподобным, а не пытаются извлечь из памяти точные факты. Он [2002, с. 216] приводит описание опытов Ридер и Росс (Reder & Ross), из которых следует, что люди не столько оперируют реальными воспоминаниями о пережитой ими ситуации, сколько делают выводы из своей имеющейся модели пережитой ими ситуации. Иными словами, мы часто оперируем не воспоминаниями, а выводами из воспоминаний – производными вербальными конструкциями. Дж. Р. Андерсон (2002) отмечает, что:

...рекламодатели часто извлекают выгоду из нашей тенденции приукрашивать то, что мы слышим, правдоподобными умозаключениями. ...Когда испытуемым усложняют материал при заучивании, они обычно вспоминают больше заученной информации, но также склонны вспомнить умозаключения, которых не заучивали. ...Умозаключения при заучивании помогают нам перейти от того, что мы фактически слышали и видели, к тому, что мы полагаем истинным. ...Такие выводы обычно ведут к более последовательному и точному пониманию мира. Но существуют обстоятельства, при которых мы должны отделить то, что мы фактически видели и слышали, от наших умозаключений. ...Грань между памятью и воображением весьма тонка, и легко перепутать источник информации. Серьезные ошибки памяти могут происходить потому, что люди не в состоянии отделить, что они фактически пережили, от того, что они вывели путем умозаключений или вообразили [с. 218–219].

Главная эволюционная роль образов представления и воспоминания состоит, видимо, в том, что они готовят человека к возможным в данной ситуации изменениям реальности. Кроме того, они постоянно дублируют, дополняют текущий образ восприятия реальности и немедленно замещают его при внезапном его выключении. Без этого человек мгновенно дезориентировался бы в реальности, например, даже при кратковременном закрытии глаз. Сами образы представления и воспоминания – это полученное ранее путем активного взаимодействия с реальностью и переработанное на основе предшествующего личного опыта особым образом структурированное чувственное знание о ней. Это особые сенсорные модели конкретной части окружающей реальности.

Некоторые образы представления трудноотличимы от образов воспоминания. В свою очередь, образы воспоминания легко трансформируются в образы представления. Например, я могу представить, как моя собака прыгает через обруч, чего она никогда не делала, или как моя собака управляет автомобилем. Эти новые образы субъективно даже более реальны, чем прочие образы представления. Сказанное лишней раз подтверждает феноменологическую близость образов воспоминания и представления.

Ощущения, как и образы, можно разделять на воспринимаемые и представляемые или вспоминаемые. Достаточно легко представить себе определенные ощущения (вспомнить их), если перенести себя мысленно в ту или иную ситуацию, например представив кусочек сахара или лимона во рту, розу у лица или сильный порыв ветра, поднимающего и швыряющего в лицо пыль, песок и листья с земли. Представляемые (вспоминаемые) запах или вкус отличаются от воспринимаемых ощущений запаха и вкуса столь же отчетливо, как образы представления и воспоминания – от образов восприятия. Даже в том случае, если, например, в помещении при отсутствии цветов пахнет розами, мы легко узнаем, что это именно восприятие, а не представление.

Бывает, мы непроизвольно вспоминаем пережитые в прошлом ощущения. Например, возникает воспоминание прошлого ощущения, которое порой трудно даже привязать к определенной модальности. Первоначально это, скорее, даже сложное полимодальное воспоминание некой прошлой эмоционально приятной ситуации, которое было спровоцировано образами восприятия окружающей нас сейчас и в чем-то сходной с прошлой ситуации. Порой воспоминание о пережитом в прошлом ощущении невозможно соотнести с конкретным эпизодом прошлого. Оно всплывает как воспоминание, относящееся скорее к целому периоду жизни, например к детству или периоду жизни в конкретном месте, а не к какой-то определенной ситуации. Есть лишь понимание того, что нечто подобное переживалось мною раньше, непонятно когда конкретно, где именно и в связи с чем, но возникшие воспоминания ощущений знакомы и приятны или неприятны.

Упрощая сенсорные психические феномены, исследователи втискивают их в жесткие рамки понятий: *ощущение, образ, репрезентация* и т. п. В результате рассматриваемые сущности кажутся достаточно простыми. Такими же простыми объектами, как окружающие нас физические предметы: гвозди, рыбы, овощи и т. п., только объектами психическими. В действительности же рассматриваемые психические сущности неизмеримо сложнее, неопределеннее, а главное – непонятнее, чем конкретные физические объекты, даже для самого конституирующего их сознания. В этом смысле они скорее ближе к тем абстрактным физическим сущностям («сила», «работа», «энергия» и т. п.), в самом наличии которых создавшее их человеческое сознание не вполне уверено.

## Глава 1.4

### Образ и объект

#### 1.4.1. Эволюция содержания понятия «образ»

Как я уже отмечал выше, первые попытки изучения зрительных образов в психологии восходят к сэру Фрэнсису Гальтону (1883), который просил людей описывать свои образы, оценивая при этом их отчетливость. Однако понятие *образ* используется в философии очень давно. П. Кюглер (2007), ссылаясь на книги Р. Керни (R. Kearney) «История философии», Ф. Коплестона (F. Copleston) «Пробуждение воображения» и других авторов, сделал интересный исторический обзор взглядов на эволюцию понятия *образ*. По его словам, значение понятия *образ* многократно изменялось на протяжении двух последних тысячелетий. История понятия начинается в западной философии с Платона. П. Кюглер (2007) приводит его аллегорическую историю, в которой люди сидят в пещере в оковах и не могут двигаться с места. Высоко за людьми сзади – огонь, а прямо за ними стена, выполняющая роль ширмы. Стена скрывает от них дорогу, по которой движутся другие люди. Эти люди несут разные фигуры, утварь, изображения живых существ и др. Несут так, чтобы они были над стеной и отбрасывали тени на противоположную, видимую людям стену пещеры. Люди в оковах могут видеть только их и воспринимают их как единственную реальность. Когда с кого-нибудь из них снимут оковы, они узнают, что были обмануты тенями, отбрасываемыми на видимую стену пещеры реальным миром. По Платону, образы – внешние производные материального мира, который сам является лишь проявлением высшего идеального мира. Образы – это копии копий.

Аристотель, по мнению П. Кюглера, трансформировал теорию Платона. Согласно его учению, образ находится уже внутри человека, а его источником является материальный мир. Образы – посредники между чувствами и разумом, мост между миром сознания и миром материальной реальности. Тем не менее Аристотель наделяет свойством первичности не образ, а сенсорные данные. Образ является их отражением, а не источником. Ни Платон, ни Аристотель не рассматривали процесс возникновения образа как изначальный и автономный. Для них образы – это результат копирования, имитации, повторения. Вторичное отражение чего-то более «сущностного», находящегося вне человеческого существа.

П. Кюглер (2007) констатирует, что взгляд на образы сохранялся, практически не меняясь, в философских системах неоплатоников: Порфирия, Прокла, Плотина – и у средневековых теологов: Августина, Бонавентуры и Фомы Аквинского. Он замечает, что и библейская (иудейско-христианская), и эллинистская традиции считали создание образов воспроизводящей активностью, отражением «истинного» источника смысла, находящегося за пределами человеческого мира, – Бога или форм (метафизических, как у Платона, или физических, как у Аристотеля). Со времени древних греков существование этих пар противоположностей: внешнего и внутреннего, души и тела, разума и чувства, духа и материи, мыслилось незыблемым, закладывая основу западной метафизики. В них видели каркас, поддерживающий структуру нашего мышления. Образ занимал позицию между любой парой этих противоположностей.

По мере развития западной культуры понимание образа постепенно менялось. По словам П. Кюглера, уверенность в том, что образ – это только копия некоего оригинала, пошатнулась. С приходом Ренессанса пропало понимание того, «что есть образ – одежда, которую мы надеваем, или наша собственная кожа» [2007, с. 126]. П. Кюглер выделяет несколько выдающихся фигур Ренессанса (Парацельс, Фичино и Бруно), которые развили новое понимание образа. Рассматривая образ как творческую, трансформирующую силу, действующую внутри человека, алхимики перевернули традиционную теорию знания и образа так же, как Коперник

перевернул космологию. Бруно вообще посмел заявить, что человеческое воображение само является источником познания! Что работа воображения предваряет разум и в действительности создает его. Из чего следует неизбежный вывод о том, что творец не Бог, а человек. Эти идеи и привели Бруно на костер.

Представления Р. Декарта, как считает П. Кюглер, окончательно узаконили дуализм и разделили мир на объекты и субъекты. Его теория мыслящего субъекта окончательно обозначила перелом в западной психологической мысли, поместив источник смыслов, творчества и истины внутрь человека, которому был отдан приоритет перед объективной сущностью или божественным. Д. Юм, по словам П. Кюглера, пошел еще дальше, предположив, что человеческое знание может строиться на основании себя самого. Д. Юм считал образ оставшейся в уме копией пережитых и «поблекших» чувств. И настаивал на том, что мир представлений содержится внутри человека. Вся реальность, с которой мы имеем дело, – наш внутренний музей искусств. И мир разума, и сама так называемая материальная реальность – лишь субъективные представления, выдумка. Согласно Д. Юму, психический образ более не связан ни с какими трансцендентными сущностями. Образ – вся истина, которая нам доступна. Однако Д. Юм – сторонник теории соответствия: если мы не можем утверждать, что есть соответствие между образом и трансцендентным объектом, мы не можем установить истину, следовательно, нам недоступна никакая истина.

П. Кюглер [2007, с. 130] считает, что позиция Д. Юма по отношению к психическим образам заключает в себе следующую проблему: если мир, который мы знаем, есть лишь коллекция пустых выдумок, лишенных всякого трансцендентного основания, то все, на чем основывается наше чувство реальности, – это субъективный вымысел, лишенные фундамента образы.

П. Кюглер пишет, что в 1781 г. И. Кант ошеломил коллег, объявив воображение неизменным начальным условием любого знания, процесс формирования образа – неотъемлемым условием любого знания, а процесс создания образов – как воспроизводящим, так и производящим. П. Кюглер полагает, что после работ И. Канта философия перестала рассматривать психические образы как копии и придала им роль творящего начала.

И. Кант (1994) действительно пишет:

...само... пространство и время, а вместе с ними и все явления суть сами по себе не вещи, а только представления и не могут существовать вне нашей души... утверждать, что явление существует само по себе, безотносительно к нашим чувствам и возможному опыту, можно было бы, конечно, лишь в том случае, если бы речь шла о вещи самой по себе («вещи в себе». – *Авт.*). Но речь идет только о явлении в пространстве и времени, которые суть лишь определения нашей чувственности, а не определение вещей самих по себе, и потому то, что находится в пространстве и времени (явления), не существует само по себе, а есть только представления, которые, если они не даны в нас (в восприятии), не встречаются нигде [с. 306–307].

... явления вообще вне наших представлений суть ничто... [с. 314].

Вещи, которые мы созерцаем, сами по себе не таковы, как мы их созерцаем, и... отношения их сами по себе не таковы, как они нам являются, *и если бы устранили наш субъект или же только субъективные свойства наших чувств вообще, то все свойства объектов и все отношения их в пространстве и времени и даже само пространство и время исчезли бы: как явления они могут существовать только в нас, а не сами по себе* (курсив мой. – *Авт.*). Каковы предметы сами по себе и обособленно от этой восприимчивости нашей чувственности, нам совершенно неизвестно. Мы не знаем ничего, кроме свойственного нам способа воспринимать их, который к тому же необязателен

для всякого существа, хотя и должен быть присущ каждому человеку. Мы имеем дело только с этим способом восприятия [с. 61–62].

Из сказанного следует, что: 1) «мир в себе» не идентичен нашим чувственным репрезентациям, и какой он – нам знать не дано; 2) мир в репрезентируемом нашим сознанием привычном для нас виде только в нашем сознании и существует; 3) наши же чувственные модели окружающих вещей – и не модели вовсе, а самые что ни на есть единственно реальные для нас вещи.

*Как должно понимать кантовскую «вещь саму по себе (вещь в себе)», как «стол в себе», то есть уже все же «стол», а не «ничто», пусть и «в себе», или все же лишь как неопределенную часть – фрагмент аморфной, никак недоступной нам иначе, чем в виде стола, «реальности в себе»? Сам И. Кант пишет о «вещи самой по себе» («вещи в себе»):*

...каковы вещи сами по себе, я не знаю и мне незачем это знать, потому что вещь никогда не может предстать мне иначе как в явлении [там же, с. 205].

Попробуем изменить поставленный выше вопрос: *есть ли вообще «вещь сама по себе (вещь в себе)»? Мне представляется, что И. Кант не довел свои рассуждения до логического конца. Если, как он сам утверждает:*

...вещи... все свойства объектов и все отношения их... могут существовать только в нас, а не вне нас [с. 61], —

то и «вещей в себе» нет и быть не может. Без человеческого сознания никакой «вещи», даже «вещи в себе» нет вовсе. Она – творение человеческого разума, в ее основе – человеческое понятие *вещь* и специфическая чувственная конструкция нашей психики.

Именно сознание создает *объекты, предметы и вещи, их свойства и действия*, овеществляет окружающую реальность. Без психических моделей в физической реальности есть лишь невоспринимаемое и невещественное «ничто в себе». **Сенсорные модели сознания придают физической реальности чувственную вещественность, хотя и не создают еще в ней понятные сознанию сущности. Символические модели сознания – понятия и конструкции из них конституируют эту чувственную вещественность физической реальности и создают уже в ней физические сущности: вещи, предметы, явления, свойства и т. д. В аморфной «реальности в себе» без человека нет «вещей». «Вещь», как, впрочем, и «вещь в себе», конституируется лишь сознанием, способным оперировать понятиями.**

В. Виндельбанд тоже обращает внимание на это противоречие в позиции И. Канта, хотя и в другой связи:

Во всем том, что нам представляется данным, кроется уже деятельность нашего разума... [В. Виндельбанд, 1995а, с. 9].

С точки зрения теоретического разума, которая одна лишь признается Маймоном, вещь в себе является абсолютным противоречием. Каждый признак понятия существует в качестве представления в сознании, следовательно, зависит от самого сознания и имеет смысл только в нем. Поэтому представление, независимое от сознания, не имеющее признаков (так как это-то и называется непознаваемостью) вещи в себе, является невысказанным и совершенно невозможным. Вещь в себе не только не может быть познана, но не может быть и мыслима [В. Виндельбанд, 2007а, с. 215].

И это очевидно, так как сама «вещь в себе», как и вещь вообще, является таким же понятием нашего сознания, как и любое другое. Она – порождение человеческого сознания, которое только и может существовать в самом сознании и нигде больше. Чтобы сделать дальнейшее изложение более понятным, я вынужден сказать здесь, что еще буду ниже подробно рассмат-

ривать то, как объекты (предметы, вещи и др.), явления, их свойства и действия конституируются человеческим сознанием. Мои оппоненты могут сказать, что уже для животных существуют объекты: партнеры, пища, хищники и т. д.

Однако позволю себе уточнить: эти объекты тоже созданы человеческим сознанием, так как без соответствующих понятий нет и не может быть всех этих объектов. Есть что-то иное. В частности, у животных есть лишь чувственные репрезентации окружающего мира. Своеобразное понимание реальности животными на чувственном уровне окружает их знакомыми или незнакомыми, приятными или неприятными прикосновениями, запахами, притягательными или отталкивающими вкусами, пугающими, привлекательными или индифферентными визуальными образами, громкими или тихими звуками и т. д. и т. п. **Для животных не существует объектов в нашем их понимании: вещей и предметов, явлений, их свойств и действий. Есть лишь более или менее выделяемые и на чувственном уровне понимаемые, то есть узнаваемые чувственные репрезентации и типовые реакции на них.**

Безусловно, у животных формируются сложные модели-репрезентации того, что мы называем конкретными объектами: партнеры, детеныши, другие члены группы и др. Но для них это лишь чувственные фрагменты окружающего мира. Даже у высших животных, обладающих чувственными предпонятиями, не существует предметов в нашем понимании последних, пока и если они не усвоили соответствующие простые понятия (см. гл. 2.1).

Мне опять могут сказать: да, с возникновением развитой психики появляется способность репрезентировать изначально присущие реальности, то есть имеющиеся в ней исходно сущности: предметы, явления и т. д. И чем более развито сознание животного, тем лучше оно может выделить в окружающем мире сущности, исходно уже присутствующие в нем. Чтобы убедиться, что это все же не так и И. Кант был прав, имеет смысл разобраться в том, из чего складывается в нашем сознании предмет. Он репрезентируется в сознании как что-то светлое или темное, что-то цветное или черно-белое, что-то приятно или неприятно пахнущее, что-то твердое или мягкое, что-то вкусное или отвратительное, что-то теплое или холодное, что-то гладкое или шершавое и т. д. Возникает вопрос: *состоит ли предмет из всего перечисленного?*

Очевидно, что все то, что приписывается нами предмету как его физические качества: яркость, цвет, запах, твердость, вкус, теплота и т. д. – на самом деле лишь повторяющиеся особенности наших психических репрезентаций, имеющие к сущности предметов весьма условное отношение. Например, цвет. Очевидно, что цвет – это психический феномен, а не физическая сущность, хотя «здоровый смысл» заставляет нас считать, что цвет порождается в сознании совокупностями электромагнитных волн определенной длины, следовательно, они и есть сущность цвета, то есть цвет – это репрезентация электромагнитных волн определенной длины. И все же цвет – это психический феномен, специфическое визуальное переживание, хотя и возникающее при воздействии определенных электромагнитных волн на зрительные рецепторы человеческого глаза. И если не будет человека с его глазами и сознанием, то и цвета не будет в человеческом его понимании, даже если сохранится в физической реальности то, что мы репрезентируем себе сейчас вербально как *электромагнитные волны определенной длины*.

Если меня спросят: «Видят ли, например, даже животные разные цвета предметов?» – я отвечу, что некоторые животные способны реагировать на световые волны разной длины, соответствующие разным цветам человеческого спектра, но из этого не следует, что они воспринимают цвета предметов. Да, они, вероятно, испытывают разные визуальные ощущения, но говорить при этом, что они воспринимают разные цвета, означает впасть в антропоморфизм<sup>27</sup>. Подчеркну еще одно важное обстоятельство: мы не воспринимаем электромагнитные волны (об этом пишет и Дж. Гибсон, 1988, с. 157), а лишь имеем в сознании психическую репрезен-

<sup>27</sup> *Антропоморфизм*. Приписывание человеческих характеристик организмам, находящимся на более низких ступенях развития, или неодушевленным объектам [Большой толковый психологический словарь, 2001, с. 55].

тацию состояния своего тела. Состояния, возникшего в результате взаимодействия этих волн с особыми структурами тела – рецепторами. Хотя в соответствии со «здоровым смыслом» принято считать, что мы воспринимаем именно цвет, который является свойством физических предметов.

Сказанное о цвете в полной мере относится и к сущностям, воспринимаемым нами как другие качества предметов: запах, вкус, теплота, твердость и т. д. Вообще ко всем сущностям, которые мы привычно отождествляем с качествами объектов, якобы вызывающими у нас соответствующие ощущения. Не будет нашего сознания, не будет и этих качеств физических предметов, так как именно особенности наших анализаторов и нашего сознания порождают именно такие репрезентации в известных нам модальностях. Очевидно также, что будь у нас иные сенсорные системы, окружающие нас объекты радикально изменились бы. Поменялась бы даже их пространственная локализация, и исчезли бы их привычные для нас границы и формы, не говоря уже о таких их качествах, как цвет, светимость, вкус, запах, температура и др. Многие объекты просто исчезли бы, и появились бы новые.

Летучие мыши воспринимают ультразвуковые сигналы, отраженные предметами. Для них поэтому существуют те грани реальности, о существовании которых мы, возможно, и не подозреваем. Однако будь у нас соответствующие органы чувств, появились бы и новые объекты. Собаки имеют гораздо более чувствительный к запахам, чем у нас, обонятельный орган. Рыбы воспринимают специальным сенсорным органом электростатические заряды. Эти чувственные репрезентации тоже породили бы для нас множество объектов, будь у нас подобные анализаторы, а главное – новые понятия для выделения этих репрезентаций. **Наша физическая реальность с ее объектами, их свойствами и действиями радикально отличается даже от мира, чувственно репрезентируемого обезьяной, а мир последней радикально отличается от мира кошки, рыбы или птицы.**

Могут сказать: то, что человек не воспринимает такие объекты, как ультразвук, электростатические заряды, электромагнитные волны за пределами видимого спектра и еще массу других вещей, не свидетельствует о том, что без него их не станет в физическом мире, так как они останутся в физической реальности и их по-прежнему будут воспринимать летучие мыши, насекомые, рыбы и т. д. Или даже вообще никто не будет воспринимать, но мы-то сейчас знаем, что они есть, следовательно, они будут даже без нас. Да, животные будут воспринимать результат воздействия на их тела элементов окружающей их реальности, но они не воспринимали и не станут воспринимать и тем более оперировать мысленно такими сущностями, как *объекты*, например. **Лишь человек конституирует *объекты*, которые появляются по мере создания понятий. Без понятий нет *объектов, предметов, вещей, их свойств и действий*. Хотя уже животные, в частности приматы, формируют чувственные предположения, а следовательно, для них уже существует что-то, «приближающееся» к нашим предметам.**

Теперь о том, что касается существования окружающего мира якобы без конституирующего его сознания. Без чувственных моделей и конституирующих сущности понятий в окружающем нас физическом мире есть лишь никак не сегментированная, невидимая, беззвучная, безвкусная, не ощущаемая никем «реальность в себе». Сознание конституирует, структурирует особым образом эту исходно аморфную и амодальную (как пишет А. Н. Леонтьев, 1981) физическую «реальность в себе». Оно создает физические предметы и сущности из фрагментов «реальности в себе», как пекарь, делающий буханки хлеба и булки из муки, воды и огня. Другое сознание, не менее развитое, чем человеческое, если оно обладает соответствующими понятиями, будет конституировать, создавать из «реальности в себе» иные объекты или вовсе иные сущности, непонятные для нас. В случае исчезновения сознания все выделяемые им сейчас сущности исчезнут и останется не предметный мир, а лишь непостижимая и амодальная «реальность в себе».

Из сказанного мной, конечно, ни в коем случае не следует, что человек создает вокруг себя объекты физической реальности. Его сознание лишь специфически человеческим образом конституирует – «лепит» из «реальности в себе» – доступные ему чувственно и обозначаемые им вербально, а потому понятные для него предметы. Можно метафорически представить себе некое тончайшее покрывало из чувственных и вербальных репрезентаций, которое наше сознание набрасывает на невидимую трансцендентную «реальность в себе», делая ее тем самым видимой, осязаемой и относительно понятной для себя. Как человек-невидимка превращается в видимого, если надевает одежду и перчатки. Но элементы этого покрывала, которые мы принимаем за окружающие физические сущности, по-прежнему остаются лишь конструкциями нашего сознания, а не являются «отражениями», некими «копиями» предметов физической реальности.

Чтобы стало понятно то, что я имею в виду, рассмотрим гипотетическую ситуацию. Дерево для человеческого сознания – это вполне конкретный объект, обладающий специфическими признаками и репрезентированный характерными визуальными образами. Для сознания волка – это не объект, также, например, как воздух для ребенка. Чтобы стать объектом (причем такое возможно лишь для человека и в человеческом сознании), «нечто» должно получить вербальное обозначение, например *дерево* или *объект*. Для волка дерево – это лишь сенсорная репрезентация части окружающей среды.

Для иного, вообще чуждого и пока неизвестного нам, но сопоставимого по уровню развития с человеческим, сознания дерево – это, возможно, либо просто нечто несуществующее, как не существуют для нас присутствующие на окружающих нас предметах отдельные, не воспринимаемые нами бактерии и вирусы. Либо нечто, никак не совпадающее с содержанием нашего понятия *дерево*, так как репрезентации этого сознания могут быть радикально иными, основанными, например, на восприятии рентгеновского излучения, магнитных и электрических полей и т. д. Причем, репрезентации того, что мы называем *деревом*, будут располагаться для иного сознания по-другому даже в пространстве (если понятие пространства существует для чуждого разума).

Итак, другое сознание может иным образом конституировать элемент привычной нам реальности, который мы считаем именно деревом, или не конституировать его вовсе. Мы поэтому можем лишь сказать, что в «реальности в себе» есть фрагмент, соответствующий нашему понятию *дерево*, который для иного, не человеческого сознания, возможно, будет являться совершенно иным предметом или не будет являться предметом вовсе. Возможно, будет являться не фигурой восприятия, а лишь элементом фона или вовсе чем-то совершенно иным. Следовательно, конкретной человеческой «вещью», особым понятным нам объектом определенный «фрагмент реальности в себе» делает именно человеческое сознание. При этом возникающий объект существует для нас физически в виде специфических образов его восприятия и вызываемых им в нашем сознании ощущений.

**Из того факта, что человек конституирует предметы из окружающей его «реальности в себе», отнюдь не следует, что, кроме нашего сознания, вовсе ничего нет. Некое невещественное «нечто в себе», безусловно, есть. Но воспринимаемым и существующим в вещественно-предметной форме его делает именно наше сознание.** Как и любое другое сознание, пусть и не человеческое. Это было очевидно еще епископу Д. Беркли. Мне представляется, что вместо понятия *непознаваемая «вещь в себе»* правильнее использовать понятие *фрагмент физической «реальности в себе»*. *Что же все-таки такое «реальность в себе»?* Это то, что в процессе нашего восприятия становится для нас видимым (цветным или черно-белым, ярким или темным), ощущаемым тактильно (острым или тупым, гладким или шероховатым), ощущаемым на вкус, пахнущим, теплым или холодным и т. д. В то

же время это нечто, не имеющее в себе ничего, обозначаемого человеческими понятиями. Это действительно лежащая для нас «по ту сторону», или трансцендентная<sup>28</sup>, «реальность в себе».

Итак, кантовской «вещи в себе», или «предмета в себе», нет. Есть лишь «реальность в себе», или сущее, или аморфное и непонятное нечто, которое наше сознание превращает в объекты. Необходимо все же признать, что, несмотря на отсутствие объектов в «реальности в себе», сама она – реальность – все же, по-видимому, включает в себя отдельные аспекты, или элементы, или части, некоторые из которых затем и конституируются человеческим сознанием в форме объектов и явлений реальности. Следовательно, мы конституируем объекты не из целостной аморфной «реальности в себе», а из отдельных составляющих ее частей или фрагментов, которые и являются для нас «сущностями в себе». Получается, что я в итоге пришел почти к тому же, с чего начал – к кантовской «вещи в себе».

Но все-таки «сущность» в моем понимании – это не «вещь», так как последняя появляется тогда, когда уже конституирована сознанием в конкретный предмет. «Сущность» отличается от «вещи» своей неопределенной аморфностью и не завершенной конституированностью – отсутствием границ, свойств и привычных нам связей каждой «вещи» с другими «вещами». Это «нечто» до того, как оно будет репрезентировано сознанием и конституировано в конкретный предмет, в определенную «вещь». Надо также отдавать себе отчет в том, что любое наше понятие: *часть, фрагмент, сущность* и др. – уже конституирует «реальность в себе», но без них мы не сможем ничего в ней обсуждать, так как у нас не будет предмета рассмотрения.

Вернемся к образу объекта и к П. Кюглеру (2007). К. Юнг, по мнению П. Кюглера, предложил новый взгляд на образы. Он стал рассматривать их как промежуточное звено между субъектом и объектом, как источник ощущения психической реальности. Реальность заключается отныне в образах, так как в них соединяются внутренний и внешний мир человека. П. Кюглер считает мысль К. Юнга о том, что психический образ – это мост между идеями и вещами, третьей и промежуточной позицией, которая успешно завершает развернутую в Средние века дискуссию между номинализмом и реализмом. Являясь юнгианским психоаналитиком, П. Кюглер, естественно, переоценивает, на мой взгляд, роль К. Юнга в формировании новых воззрений на образ и умалчивает о сходных взглядах других выдающихся исследователей. Между тем аналогичные и гораздо более разработанные идеи составляют суть известной теории нейтрального монизма, созданной У. Джеймсом и представленной в работах Э. Маха. Причем сам У. Джеймс, обсуждая их, ссылается еще на Дж. Локка и Д. Беркли.

Согласно этой теории различие между ментальным и физическим, между образом и объектом зависит от того, в каком контексте рассматривается чувственно явленная нам «вещь». У. Джеймс (1997) так излагает данную идею:

Я утверждаю, что... единая часть опыта, взятая в определенном контексте, играет роль познающего, душевного состояния, «сознания», тогда как в другом контексте та же единая часть опыта будет играть роль познанный вещи, объективного «содержания». Одним словом, в одном сочетании он (опыт. – *Авт.*) фигурирует как мысль, в другом – как вещь. И так как он может присутствовать в обоих сочетаниях одновременно, то мы имеем полное право считать его в одно и то же время как субъективным, так и объективным. ...Пусть он (читатель. – *Авт.*) начнет с перцептуального опыта над так называемым представлением какого-нибудь физического объекта, его настоящего поля зрения, комнаты, в которой он сидит, расположив в центре ее книгу, которую он сейчас читает; и пусть он пока рассмотрит этот сложный объект с точки зрения здравого смысла, как будто он и «в действительности»

<sup>28</sup> Трансцендентное – «то, что лежит за пределами возможного опыта и не может быть предметом познания (душа, свобода, Бог)» [Современный философский словарь, 2004, с. 57].

есть именно то, чем кажется, то есть коллекцией физических вещей, выделенных из окружающего их мира других физических вещей, с которыми они находятся в реальных или потенциальных взаимоотношениях. Но мы утверждаем, что его разум в то же время воспринимает те же самые вещи... то, что кажется единой реальностью, в действительности занимает два места: одно – во внешнем пространстве, а другое – в уме человека... В сущности, загадка, как может одна и та же комната находиться в двух местах, сводится к загадке о том, как одна и та же точка может находиться на двух линиях. Вполне может, раз она расположена на месте их пересечения; и подобно этому, раз «чистый опыт» комнаты представляет собой место взаимопересечения двух процессов, связывающих его соответственно каждому случаю, с различными группами явлений, то он может рассматриваться дважды как принадлежащий к каждой группе и о нем можно свободно говорить как о существующем в двух областях, хотя он неизменно оставался бы количественно единичной вещью. Итак, опыт представляет собой звено разнообразных процессов, расходящихся от него в совершенно различных направлениях. ...В одном случае она (одна и та же вещь. – *Авт.*) будет вашим «полем сознания»; в другом – «комнатой, в которой вы находитесь», причем в оба контекста она входит целиком, так что нельзя сказать, будто она принадлежит сознанию одной своей частью или одной стороной, а внешней реальности – другой [с. 362–363].

Итак, в соответствии с представлением У. Джеймса в зависимости от того, в какую психическую конструкцию, созданную нашим сознанием, входит актуальное психическое содержание – образы восприятия и ощущения, последние можно рассматривать либо как содержание сознания (репрезентации объекта), либо как внешний физический мир (сам физический объект). Образы восприятия являются в результате одновременно и нашими психическими явлениями (содержанием нашего сознания), и физическими вещами. Парадокс, который У. Джеймс, однако, достаточно убедительно разъясняет.

Автор пробует далее распространить эти свои представления на прочие психические явления, в том числе и на понятия. Он полагает, что «любой единичный неперцептуальный опыт может, подобно перцептуальному опыту, быть рассмотрен дважды». Просто как объект или область объектов в одном контексте и как состояние ума – в другом. Причем нигде «не замечается никакого внутреннего саморазделения на сознание и содержание сознания». В одном контексте «неперцептуальный опыт» представляет собой, по мнению автора [У. Джеймс, 1997, с. 365], целиком сознание; в другом – его содержание. Однако «содержание сознания» не всегда есть физическая реальность, а часто – и вовсе не она. Тут у У. Джеймса (1997) возникают большие сложности, которые он и сам замечает:

Пока все чрезвычайно ясно, но мое положение, вероятно, покажется читателю менее убедительным, когда я перейду от восприятия к понятиям или от вопроса о наглядно представимых вещах к вещам, непосредственно нами не воспринимаемым [с. 364].

И он совершенно прав. Более того, к понятиям он так и не перешел, потому что не смог бы доказать применительно к ним свою точку зрения, ибо многое из того, что обозначается понятиями, просто невозможно найти в окружающей физической реальности или отнести к ней явно. Следовательно, понятия не могут, как образы восприятия, в разных контекстах выступать то психическими, то физическими сущностями. Меня здесь интересует не то, насколько не прав этот глубокий мыслитель, распространяя свою теорию на представления и понятия, а то, насколько он прав, рассматривая образы восприятия в зависимости от контекста то как явления сознания, то как физические явления.

Э. Мах (2005) говорит другими словами примерно о том же, о чем и У. Джеймс:

...там, где рядом с выражениями «элемент», «комплекс элементов» или вместо них употребляются обозначения «ощущения», «комплекс ощущений», нужно всегда иметь в виду, что элементы являются ощущениями только в этой связи, в этом отношении, в этой функциональной зависимости. В другой функциональной зависимости они в то же время – физические объекты [с. 59].

Таким образом, в зависимости от контекста содержание нашего восприятия превращается из психического явления в физический объект и наоборот. Б. Рассел [2007, с. 213–215] тоже полагает, что чувственные данные не являются ни ментальными, ни физическими, но считаются таковыми в зависимости от способов их познания. Они – «точка встречи» физики и психологии. Автор пишет:

...Нет такой простой сущности, на которую вы могли бы указать и сказать: эта сущность является физической, а не ментальной. Согласно Уильяму Джеймсу и нейтральным монистам, такого не случается с любой простой сущностью, которую вы можете взять... Я не претендую на знание того, является он (нейтральный монизм. *Авт.*) истинным или нет. Я все более и более склоняюсь к чувству, что он может быть истинным [с. 215].

#### 1.4.2. Представления о соотношении объекта и его образа

Напомню утверждение П. Кюглера [2007, с. 132], что после работ И. Канта философская мысль перестала рассматривать психические образы как копии или копии копий и придала им роль творящего начала, истинного смысла и нашего ощущения бытия и реальности. О том же говорит В. Виндельбанд (1995а):

Критика чистого разума (Канта. – *Авт.*) раз и навсегда установила невозможность для зрелого философского сознания мыслить мир так, как он является наивному сознанию, то есть «данным» и отраженным в сознании. Во всем том, что нам представляется данным, кроется уже деятельность нашего разума: на том факте, что мы сначала создаем для себя вещи, и основывается наше познавательное право на них [с. 9].

Для того чтобы понять, приняла ли психология такую точку зрения, приведу несколько определений из авторитетных источников:

Объект... То, что существует вне познающего и действующего субъекта, независимо от его ощущений, чувств и желаний, и может стать предметом его направленной активности в качестве предмета познания и деятельности [Психологический словарь, 2007, с. 393].

Образ восприятия – субъективная представленность предметов окружающего мира или их свойств [там же, с. 389].

Объект – понятие, используемое в психологии в трех основных значениях: 1) ...то, на что направлена деятельность человека как субъекта; 2) ...то, что противостоит человеку как субъекту. ...Предполагается, что субъект играет активную, а объект – пассивную роль; 3) любой предмет или человек, на которого направлено внимание данного человека [Большая психологическая энциклопедия, 2007, с. 288].

...образ восприятия – отражение внешнего объекта в идеальном плане... [там же, с. 283].

Объект. ...В исследованиях восприятия и познания – аспект окружения, который осознается кем-то. Это значение выражается в таких фразах, как стимульный объект в отношении физического объекта, который кто-то обнаруживает, ощущает или распознает... [Большой толковый психологический словарь, 2001, с. 539].

Образ восприятия (син. перцептивный образ, перцепт) – отражение в идеальном плане внешнего объекта (сцены), воздействующего на органы чувств [Большой психологический словарь, 2004, с. 342].

Цитаты можно было бы продолжить, но и так совершенно очевидно, что понятие *объект* обозначает в психологии некий самостоятельно и независимо от человека существующий, в том числе в физической реальности, предмет, тогда как его *образ* – психическую репрезентацию данного предмета. Подобные взгляды разделяют и российские, и зарубежные исследователи, в том числе признанные авторитеты. Так, Дж. Гибсон (1988), например, полагает, что физический объект —

это просто устойчивое вещество с замкнутой или почти замкнутой поверхностью [с. 75].

Из всего сказанного понятно, что вопрос «*Есть ли физические объекты во внешнем мире сами по себе или это сущности, конструируемые нашим сознанием?*» психологи решают в рамках «здорового смысла», а не философии, хотя этот вопрос – один из центральных не только для философии, но и для психологии, и для последней, в общем-то, принципиальный.

Сегодня в психологии существуют разные точки зрения на соотношения объекта и его образа. Хотя можно попробовать выделить главные. Собственно говоря, они традиционны и были представлены в философии в течение многих веков. В соответствии с первой, которой по-прежнему придерживаются подавляющее большинство исследователей, образы восприятия «отражают» реально существующие физические объекты. В соответствии со второй окружающий мир – продукт нашего сознания. Третья пытается объединить первые две. Первая точка зрения, которая восходит еще к Аристотелю и даже, по-видимому, к еще более ранним мыслителям, рассматривает образы как отражения, модели или репрезентации реально существующих в физическом мире объектов. В. Виндельбанд (2007а) пишет:

Учение, что чувственный мир есть лишь слабое отражение внешнего мира, так же старо, как метафизическое мышление вообще. Оно не чуждо ни мудрствованиям индийской философии, ни логической ясности древнегреческих систем; неоднократно при различных обстоятельствах выступало оно в средние века в философии [с. 73].

Эта точка зрения может быть выражена следующими недавними словами В. И. Белопольского (2007):

Посредством эффекторного (в широком смысле) звена деятельности возникающий образ постоянно соотносится, «уподобляется» своему источнику – реальному объекту или ситуации, за счет чего и достигается его адекватность... [с. 26].

М. Вартофский [1988, с. 189–190], например, рассматривает объекты восприятия как:

...независимые от восприятия, хотя они... воспринимаются нами *посредством их репрезентаций*.

Он считает объекты восприятия:

...реальными, то есть пространственно-временными, или материальными объектами (или процессами), которые мы воспринимаем, а сами репрезентации —

«перцептивным артефактом», «опосредующими «реалиями»... которые мы не воспринимаем, но *посредством которых* мы воспринимаем реальные объекты (или реальные процессы).

Не вполне понятно, как объект восприятия, например «нечто» твердое, кислое, теплое или зеленое, может рассматриваться «как независимое от восприятия», так как очевидно, что нечто кислое, твердое, теплое или зеленое «независимым от восприятия» в принципе быть не может.

Сходных взглядов придерживаются и многие другие исследователи. У. Найссер (1981), например, пишет:

...влияние воспринимающего на окружающий мир пренебрежимо мало; он не изменяет объекты, когда рассматривает их или прислушивается к издаваемым ими звукам. (Имеются, разумеется, исключения, особенно в микромире физики, но они не будут интересовать нас здесь) [с. 71].

Э. Бехтель и А. Бехтель (2005) констатируют:

Объект в психологии понимается как фрагмент реальности, на который направлена активность субъекта в процессе взаимодействия его с внешним миром. Вещи, существующие независимо от субъекта, становятся объектами по мере того, как субъект взаимодействует с ними. ...Объективный мир представляет собой материальный континуум меняющейся плотности. Сгущение плотности материи есть физические тела различного размера. Субъект, воспринимая их, формирует объекты, величина которых варьируется в пределах ряда, определенного физическими законами и ограниченного пределами наших знаний, от нейтрино и электрона до галактик и их констелляций. ...Мысль о том, что такая априорная конструкция, как объект, есть структура опознания, явно или скрыто прослеживается практически во всех базисных психологических теориях. ...Объект понимается как некая оперантная конструкция, существующая до субъекта и независимая от него. Это положение считается столь очевидным и психологически естественным, что даже не аргументируется [с. 67].

Вторая точка зрения на соотношение объекта и его образа представляет собой современные варианты представлений Платона, Д. Беркли и многих других мыслителей, в соответствии с которыми объекты внешнего мира и, естественно, их образы являются порождениями нашего сознания. В. Иттelson, например, считает, что:

мир, как мы его ощущаем, является продуктом восприятия, а не его причиной [цит. по: А. Н. Гусев, 2007, с. 276].

Ж. Бодрийяр (2006) замечает, что:

сегодня естественные науки пришли к признанию принципиального исчезновения объекта в поле виртуализации: отныне объект неуловим [с. 37].

Третья точка зрения пытается, и вроде бы небезуспешно, найти компромисс. Г. Гельмгольц (2002) полагает, например, что наши образы – это лишь знаки предметов, которые мы научились использовать. Он пишет:

...человеческие представления, равно как и все представления каких бы то ни было существ, наделенных разумом, являются такими образами, содержание которых существенно зависит от природы воспринимающего сознания и обусловлено его особенностями. Я считаю поэтому, что нет смысла говорить о какой бы то ни было другой истинности наших представлений, кроме *практической*. Наши представления о предметах просто *не могут* быть ничем другим, как символами, то есть естественно определяемыми знаками предметов, которые мы учимся использовать для управления нашими движениями и действиями. Если мы научились правильно читать эти символы, то мы можем с их помощью так организовать свои действия, чтобы они приводили к желаемому результату, то есть появлению новых ожидаемых ощущений. Другое соотношение между представлением и предметом не только не может существовать в *действительности* – с чем согласны все школы, – но оно просто *немыслимо*... Представление и его объект принадлежат, очевидно, двум совершенно различным мирам, которые в такой же степени не допускают сравнения друг с другом, как цвета и звуки, буквы в книге и звучание слов, которые они обозначают [с. 36–37].

Э. Кассирер (2006) тоже считает, что

...наши ощущения и представления (читай «образы». – *Авт.*) суть знаки, а не *отображения* предметов. ...От образа мы требуем некоторого подобия с отражаемым объектом, а в этом подобии мы здесь никогда не можем быть уверены. Напротив, знак не требует никакого материального сходства в элементах, а лишь функционального соответствия в структуре [183, 349]. Все наше знание, как бы оно ни было завершено в себе самом, никогда не дает нам самих предметов, а знаки этих предметов и их взаимоотношений [с. 347].

Он уточняет:

Предметы физики в их закономерной связи представляют собой не столько «знаки чего-то объективного», сколько объективные знаки, удовлетворяющие определенным логическим условиям и требованиям. Из этого само собой вытекает, что мы никогда не познаем вещей в том, что они представляют собою, а всегда познаем их лишь в их взаимоотношениях и что мы можем констатировать в них лишь отношения пребывания и изменения. Но это положение уже не заключает больше в себе ни одного из тех скептических выводов, которые связаны с ним в реалистической метафизике [с. 350].

Примерно о том же говорит Б. Рассел (2001):

На самом деле не бывает иллюзий чувств, бывают только ошибки в истолковании данных как знаков вещей, иных, чем они сами [с. 181].

Обсуждая опыты с инверсионными очками, М. Мерло-Понти (1999) замечает, что образы восприятия – это скорее:

...система визуальных данных, воспринимаемых как простые знаки для дешифровки, которые еще следует переводить на язык пространства [с. 314].

В. М. Бехтерев (1999) тоже полагает, что:

...образ следует понимать не как статическую совокупность ощущений, а как знак, «иероглиф», сконструированный рассудком из ощущений, для обозначения конкретных условий [с. 163].

Таким образом, то, что мы считаем образами предметов или вещей, по мнению приверженцев третьего направления, – лишь знаки реальных сущностей. Впрочем, сторонники первого направления тоже, по сути дела, считают образы предметов иконическими знаками реальных физических предметов. *Если, как полагают многие исследователи, образ восприятия объекта – знак этого объекта, то что же такое знак?* В литературе определение знака очень многозначно и довольно расплывчато. В контексте настоящего обсуждения мне представляется несколько более предпочтительным следующее:

Знак – элемент символического моделирования явлений объективного мира, основанный на подстановке одного предмета или явления вместо другого, которая служит цели облегчения моделирования тех или иных отношений исходного предмета [Большой иллюстрированный психологический словарь, 2007, с. 205].

Ч. С. Пирс (2000) определяет знак более широко:

Знак, или репрезентамен, есть нечто, что замещает собой нечто для кого-то в некотором отношении или качестве. ...Он адресуется кому-то, то есть создает в уме этого человека эквивалентный знак или, возможно, более развитый знак. Знак, который он создает, я называю интерпретантом первого знака. Знак замещает собой нечто – свой объект. Он замещает этот объект не во всех отношениях, но лишь отсылая к некоторой идее, которую я называю основанием репрезентамена [с. 48].

*Если согласиться с тем, что психический образ объекта представляет собой знак этого объекта, то возникает вопрос: какого рода знаком он является? Иконическим, как считают сторонники независимого от человека существования объектов, или каким-то иным?*

Ч. С. Пирс выделяет три вида знаков: 1) икона; 2) индекс; 3) символ. Он говорит:

...все, что угодно, может служить Заменой всему, что угодно, на основании подобия.

...Знак, однако, может быть иконичным, то есть может репрезентировать свой Объект, главным образом, через подобие... Знак есть образ своего Объекта и, выражаясь более строго, не может быть ничем иным, как только идеей – он должен произвести идею Интерпретанта, а внешний Объект – вызвать идею, воздействуя на мозг [с. 76–77].

Иконичные знаки Ч. С. Пирс [2000, с. 77] разделяет на образы, схемы и метафоры. В качестве примеров иконы он [2000, с. 63–67] приводит качества объекта и «некоторую индивидуальную схему». Д. Г. Лахути (2005) поясняет, что:

...изображение, изобразительный или иконический знак... знак, имеющий непосредственное, наглядное (например, зрительное) сходство со своим объектом, например портрет, географическая карта, геометрический чертеж [с. 463].

Ч. С. Пирс (2000) выделяет также индекс – знак, обозначающий свой объект, в силу существующей между ними естественной связи. Например, симптом болезни; указательный палец, направленный на предмет; или указательное местоимение, высказанное о предмете. Он пишет:

Индексальный знак – это знак или репрезентация, отсылающая к своему объекту... в силу существования динамической (включая пространственную) связи с индивидуальным объектом, с одной стороны, и с чувственностью или памятью того, кому он служит знаком, – с другой [с. 94].

...Индекс есть знак, отсылающий к Объекту, который он денотирует... Индекс находится под влиянием Объекта, он с необходимостью имеет некоторое общее с этим Объектом Качество. И именно в последнем причина того, что он отсылает к Объекту [с. 58–59].

В качестве примеров индексов Ч. С. Пирс [2000, с. 63–67] приводит: флюгер, указательные местоимения, выкрики уличных торговцев, произвольный вскрик, направляющий внимание на объект, которым вызвано его (вскрика) наличие. «Выкрик» может быть знаком, только если он имеет значение, связанное с обозначаемым предметом: «Газеты! Газеты!». В противном случае он может лишь привлечь внимание к чему-то: «Граждане! Граждане!» – и знаком будет уже, например, пачка газет в руках кричащего. «Произвольный вскрик» не может быть четко определенным знаком. Максимум – это знак каких-то проблем, внезапно появившихся у вскрикнувшего человека. Ложка – индекс еды, меч – войны, крест на земле – смерти. Шум дождя – индекс дождя, стук колес поезда – индекс дороги.

Третьим видом знака является, по Ч. С. Пирсу, символ<sup>29</sup>. Это знак, связь которого с его объектом не основана ни на сходстве, ни на непосредственной связи, а вменена, или приписана, соглашением или привычкой (законом). Ч. С. Пирс [2000, с. 90] относит символы к «конвенциональным знакам» или знакам, зависящим от привычки (приобретенной или врожденной).

По его мнению:

все слова, предложения, тексты книг и другие конвенциональные знаки – суть Символы [с. 88].

Наследство Ч. С. Пирса при всей своей философской глубине оставляет много неясностей и вопросов: *что есть знак у Ч. С. Пирса – физический объект, или психический, или и то и другое?*<sup>30</sup> как знак соотносится с образом и идеей? И многие другие.

### 1.4.3. Изоморфен ли образ восприятия объекту?

Исследователи, полагающие, что образы – это репрезентации или, по крайней мере, знаки существующих во внешнем мире предметов, давно обсуждают вопрос: *соответствуют ли сенсорные модели репрезентируемым ими физическим объектам и если соответствуют, то насколько?* Большинство авторов (представители первого направления (см. выше)) считают (в полном соответствии со «здравым смыслом»), что образы подобны репрезентируемым ими объектам. Причем так думали не только в XIX в.: Г. Гельмгольц [2002, с. 40], например, считал, что каждый образ подобен своему объекту в одном отношении и отличен в другом, как это имеет место в картинах, статуях, музыкальных и других произведениях, – но полагают и сейчас. В. Ф. Петренко (2005), например, замечает:

Априори... можно полагать следующее: образы, символы сохраняют отношение подобия с отражаемыми объектами [с. 48].

О более сложных отношениях изоморфизма<sup>31</sup> между объектами и их образами говорит Б. М. Величковский (2006):

<sup>29</sup> Символ – это знак, который конституирован как знак просто или, главным образом, благодаря тому факту, что он используется и понимается как таковой – имеет ли привычка его использования и понимания естественный или конвенциональный характер – безотносительно к мотивации, обусловившей его выбор [Ч. С. Пирс, 2000, с. 96]... Символ есть знак, отсылающий к Объекту, который он денотирует посредством закона, обычно – соединения некоторых общих идей, которые действуют таким образом, что становятся причиной интерпретации Символа как отсылающего к указанному Объекту. ... Символ... включает в себя особого рода Индекс [Ч. С. Пирс, 2000, с. 58–59].

<sup>30</sup> Тем более что он, например, говорит: «...знак есть вещь, представляющая другую вещь для третьей вещи – интерпретирующей мысли» [Ч. С. Пирс, 2005, с. 174].

<sup>31</sup> Изоморфизм (от греч. *isis* – «равный», «однозначный» и *morphe* – «форма»... тождественность, идентичность форм.

Как считает... Шепард, между физическими объектами, нейрофизиологическими процессами и субъективными образами существуют отношения изоморфизма. Вместо прямого структурного изоморфизма гештальтпсихологов Шепард имеет в виду «изоморфизм второго порядка», сохраняющий информацию об отношениях между объектами, а не о конкретных признаках объектов. Точное значение этого принципа не получило в работах Шепарда подробного истолкования. Неясно, например, в каком смысле можно говорить об изоморфизме в связи с восприятием и визуализацией вторичных качеств объектов [с. 395].

Тем не менее у нас нет оснований полагать наличие вообще какого-либо изоморфизма между воспринимаемой физической реальностью и нейрофизиологическими процессами, а также между ними и психическими образами.

В силу распространенного и доминирующего заблуждения «здорового смысла» в литературе принято рассматривать образ восприятия в качестве иконы физического объекта, отождествляемого, в свою очередь, с «вещью в себе». До сих пор повсеместно принято считать психический образ как бы «копией, дубликатом, воспроизведением» физического объекта, и в литературе широко обсуждается, насколько точно психические образы, или репрезентации, моделируют объекты, явления, их свойства и действия. Как я уже писал выше, «здоровый смысл» не делает ясных различий между психическим образом и образом вообще, понимая и тот и другой как имитацию, копию, дубликат, воспроизведение. Толковый словарь В. И. Даля (1998а), например, определяет образ как «подобие предмета, изображение его» [с. 1582]. Во многом это объясняется, по-видимому, наличием у нас образов представлений и воспоминаний, выступающих как копии, иконы образов восприятия. Возможно, поэтому, в свою очередь, и сами образы восприятия отождествляются «здоровым смыслом» с объектами. Хотя из того, что образ представления можно рассматривать в качестве иконы образа восприятия, вовсе не следует, что сам образ восприятия – тоже икона, но уже объекта.

В. Виндельбанд [2007, с. 273–274] цитирует Дж. Локка, который полагал, что даже если чувственные образы ведут свое начало от внешних предметов, у нас нет оснований допускать, будто первые должны быть безусловно похожими на вторые. Например, письменные знаки не имеют ни малейшего сходства с тем, что репрезентируют. Автор продолжает:

Необходимость... видеть в чувственных качествах только известный род представлений человека, но не копию действительно существующего телесного мира, после того как Галилей, Декарт, Гоббс и Локк с одинаковой энергией проповедовали ее (эту необходимость. – *Авт.*), сделалась настолько общепризнанным и само собой разумеющимся убеждением, разделяемым всей просветительской философией, что Кант, например, в своих гносеологических исследованиях уже не рассматривал специально этого вопроса... он молча предполагал его заранее как основу своих собственных теорий. Действительно, при помощи этих соображений философия больше чем на столетие предварила тот взгляд, который был впоследствии эмпирически засвидетельствован и проведен психологией под именем специфической энергии органов чувств [с. 275].

Тем не менее и сегодня, почти через два с половиной века после появления теории И. Канта, представления о том, что восприятие лишь отражает окружающий нас предметный мир, доминирует в психологии, успешно игнорируя «общепризнанность», о которой писал В. Виндельбанд.

Действительно, учитель Г. Гельмгольца И. Мюллер еще в первой половине XIX в. обратил внимание на то, что возникновение ощущения зависит не столько от воспринимаемого объекта, сколько от мозга и от особенностей импульсов, поступающих по определенным нервам, которые он назвал «специфическими энергиями органов чувств». Из чего следует очевидный вывод: мы воспринимаем не вещи, окружающие нас, а лишь переживаем определенные состояния нашего собственного тела. Наши образы, или репрезентации, моделируют изменения в структурах тела, произошедшие в результате его взаимодействия с окружающими физическими средами (твердыми, жидкими и газообразными), электромагнитными колебаниями, гравитационными полями и, вероятно, с чем-то еще, что мы пока плохо себе представляем. Таким образом, наши ощущения и образы являются особыми проявлениями наших телесных изменений, которые и информируют нас как о состоянии нашего тела, так и через них – о внешней реальности, взаимодействующей с телом. В любом случае мы не можем (хотя и делаем это постоянно) выстроить в одной плоскости прямую цепь явлений между тем, что называем «воспринимаемым физическим объектом», и тем, что называем «психическим образом этого объекта».

Этнив [цит. по: Н. Смит, 2003, с. 88] указывает, что мы заблуждаемся, когда наивно полагаем, будто окружающий нас внешний мир нам дан, что он просто существует, что мы воспринимаем его совершенно прямым образом. По его словам, кажущаяся непосредственность этого опыта должна быть более или менее иллюзорной, поскольку каждый бит получаемой нами информации о явлениях внешнего мира проходит через наши органы чувств либо прошел через них в прошлом. Вся эта информация опосредуется активностью физиологических аппаратов и передается в мозг в форме кодов. Соответственно, все то, что мы воспринимаем якобы в качестве внешнего реального мира, может быть только репрезентацией, а не копией этого внешнего мира.

В соответствии со «здравым смыслом» до сих пор принято считать, что мы видим свет, что наше зрительное восприятие – это прямой результат попадания отраженного предметом света в глаз, что отражаемый предметом и структурированный им свет якобы «строит на сетчатке проекцию предмета» или, по крайней мере, вызывает в рецепторах сетчатки, а затем и в коре мозга соответствующие структуре предмета структурные же изменения, которые затем приводят к появлению изоморфного предмету визуального образа его восприятия. Дж. Гибсон (1988), однако, замечает:

...есть все основания утверждать, что то, что мы всегда видим, – это окружающий мир или факты об окружающем мире, и что мы никогда не видим фотонов, волн или лучистой энергии. ...Если свет в точном значении этого термина никогда не виден как таковой, то из этого следует, что видение окружающего мира не может основываться на видении света как такового. Как это ни парадоксально звучит, но стимуляцию рецепторов сетчатки нельзя увидеть. Гипотетические ощущения, возникающие в результате такой стимуляции, не являются исходными данными для восприятия. Стимуляция может быть необходимым, но никак не достаточным условием для видения. Помимо стимуляции рецепторов должна быть еще и стимульная информация для воспринимающей системы [с. 94].

...события во внешнем мире не следует смешивать с содержащейся в свете информацией о них. В световом строе нет никаких материальных событий, в нем есть только информация, задающая события, – это также верно, как и то, что в световом строе нет никаких материальных объектов, а есть только инварианты, задающие объекты. В объемлющем свете нет никаких точных копий или изображений объектов реального мира. И то, что происходит во внешнем мире, тоже не может копироваться или дублироваться

в свете. Мы должны ясно осознать это, ибо вопреки всему очень уж сильно искушение считать, что движение световых элементов копирует движение тел во внешнем мире... [с. 157].

Итак, даже сам свет (не говоря уже о создаваемых в результате его взаимодействия с рецепторами глаза изменениях в нервных структурах мозга и тем более возникающих затем психических феноменах) не моделирует и не копирует отражающие его физические объекты. Вместе с тем для «здорового смысла» кажется очевидным, что свет содержит копию объекта, отразившего его, так как в зеркале, например, этот отраженный объектом свет порождает копию объекта.

То, что Дж. Гибсон называет «стимульной информацией», есть не что иное, как изменчивость светового потока. Можно только добавить, что в окружающем мире нет и такой сущности, как *информация*. В данном случае то, что называется *информацией*, – просто структурированный, точнее, оцениваемый нашим сознанием как имеющий структуру свет. Он взаимодействует с нашей зрительной системой и вызывает в ней физические изменения. И именно эти изменения моделируются нашим сознанием в виде образа окружающего мира.

Таким образом, между тем, что «здоровый смысл» рассматривает как воспринимаемые нами объекты, и нашими визуальными образами их восприятия находятся как минимум два «промежуточных» объекта, радикально изменяющие сущность того, что согласно представлениям «здорового смысла» «непосредственно передается» от реального предмета в сознание. Это, во-первых, свет, так как мы воспринимаем не сами объекты, а отраженный ими свет, и, во-вторых, физиологические структуры нашего тела. П. Фейерабенд (2006) к тому же сомневается в адекватности световой передачи информации через промежуточную физическую среду:

... привычка выражает веру в то, что одни наши чувственные впечатления правдивы, а другие – нет. Мы... уверены, что материальная среда между объектом и нашим глазом не оказывает разрушительного воздействия и что физическая сущность, посредством которой устанавливается контакт, – свет – доставляет нам истинную картину. Все это абстрактные и в высшей степени сомнительные допущения, формирующие наше видение мира, но недоступные прямой критике. Обычно мы даже не осознаем их влияния до тех пор, пока не столкнемся с совершенно иной космологией: предрассудки обнаруживаются благодаря контрасту, а не анализу [с. 115–116].

Р. Л. Грегори [2003, с. 14] отмечает, что наш глаз воспринимает не объект, а лишь «упорядоченный узор световых пятен». Об этом, впрочем, еще задолго до него говорил и Д. Беркли (2000):

То, что мы видим в строгом смысле этого слова, – это не твердые тела и даже не плоскости разной окраски, это только разнообразие цветов [с. 90].

Тем не менее в результате процесса восприятия в нашем сознании возникает не цветовой узор, а уже образ объекта.

Дж. Гибсон (1988) рассматривает другой аспект проблемы:

Даже если бы удалось свести оптические возмущения к движению пятен, они все равно не были бы похожи на движение тел или частиц в пространстве. У оптических пятен нет ни массы, ни инерции, они не могут сталкиваться, и на самом деле это не пятна, а встроенные друг в друга формы, которые не могут двигаться. Все это убедило меня в том, что у так называемого оптического движения настолько мало общего с физическим движением, что его не следует даже называть движением. Каким же образом оптическое возмущение соотносится с задаваемым им событием в окружающем мире и есть ли между

ними вообще хоть какое-нибудь соответствие? Такое соответствие есть, и оно имеет вид последовательной упорядоченности. Начало и конец возмущения в строе в точности совпадают с началом и концом события в окружающем мире. Если события одновременны, возмущения тоже одновременны [с. 166].

Однако даже соответствие этих событий имеет место лишь в нашем сознании, потому что и то, что принято считать событиями, конституируется сознанием.

Итак, образ – это психический результат физиологических процессов, вызванных воздействием электромагнитных волн («структурированного света», по Дж. Гибсону) на рецепторы нашей сетчатки, не являющийся прямым и обязательным следствием только лишь особенностей этих волн. Так же, как опоздание гражданина Иванова на свадьбу дочери не есть прямое и обязательное следствие лишь плохой погоды, хотя именно из-за нее был отложен рейс самолета, на котором он не прилетел на свадьбу.

Дж. Гибсон (1988) пишет:

Считается, что сигналы, попадающие в мозг от нервных окончаний, служат материалом для последующей перцептивной обработки в мозгу. Я, однако, исхожу из совершенно иного допущения. Факты убеждают в том, что в стимулах как таковых информации нет, что ощущения светлоты не являются элементами восприятия, а сигналы, поступающие на сетчатку, не являются теми сенсорными элементами, которые обрабатываются мозгом. Для зрительного восприятия, кроме стимуляции, требуется еще и стимульная информация. При однородной объемлющей темноте зрение не работает из-за отсутствия стимуляции. При однородном объемлющем свете зрение не работает из-за отсутствия информации, хотя при этом имеются адекватная стимуляция и соответствующие ощущения [с. 92].

Я уточнил бы, что не «из-за отсутствия информации», так как в физической реальности, в том числе и в световом потоке, просто нет информации, она появляется лишь в сознании. Для возникновения зрительной репрезентации необходим меняющийся световой поток.

Обсуждая то, что образ меняется в зависимости от контекста восприятия, чего не должно было бы быть, если бы между объектом и его образом была жесткая прямая причинно-следственная связь, М. Мерло-Понти [1999, с. 35] обращает наше внимание на то, что отдельно взятый отрезок прямой линии (А) и аналогичный отрезок (Б), включенные в рисунок Мюллера-Лайера, не являются для восприятия «одним и тем же отрезком (рис. 4).

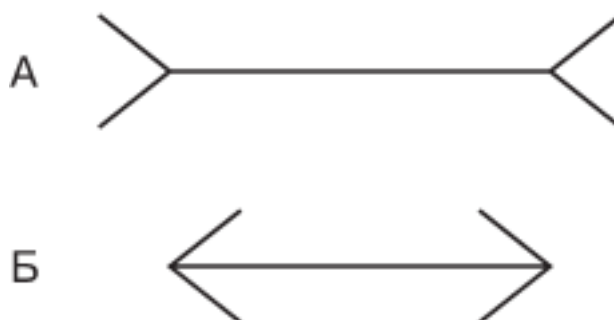

**Рис. 4.** Рисунок Мюллера-Лайера с отрезками одинаковой длины

Р. Л. Грегори (2003) пишет:

...из одних и тех же данных можно «вывести» совершенно разные объекты. Но воспринимаем мы лишь один объект и обычно воспринимаем верно. Ясно, что дело не только в сочетании, сложении нервных паттернов,

восприятие строится и из решений. ...Процесс восприятия предусматривает выбор (всегда спорный, нечто близкое к пари) той интерпретации сенсорных данных, которая является наиболее вероятной, если исходить из мира реальных объектов. Перцепция строит что-то вроде гипотез, с помощью которых из сенсорных данных выводится объективная реальность [с. 32, 38–39].

Следовательно, у нас есть все основания говорить о наличии еще и третьего объекта между воспринимаемыми нами объектами и нашими образами их восприятия. Им является само сознание, которое неясным пока способом трансформирует возникающие психические «ответы – впечатления», преобразовывая их в ту или иную завершенную перцептивную репрезентацию в зависимости от условий восприятия и состояния воспринимающего субъекта. Даже в тех случаях, когда причиной появления образов восприятия заведомо является не внешняя реальность, а биохимические и физиологические болезненные изменения в самом мозге (истинные галлюцинации), сознание, формируя или реконструируя психические образы, учитывает контекст реальной ситуации, в которой человек в данный момент находится. Например, В. М. Аллахвердов [2000, с. 317] цитирует К. Ясперса, который отмечает, что размеры галлюцинации у больного изменяются, когда наблюдение за ними он ведет через разные оптические линзы (через объектив или окуляр бинокля); галлюцинации вообще могут пропадать, если больной смотрит на них сквозь непрозрачное стекло.

Неожиданный подход к проблеме соотношения объекта и образа демонстрирует М. Хайдеггер (1988):

Показывает ли представленное в представлении (образы. – *Авт.*) что-либо из действительного, это очень сомнительно, даже прямо неверно; ведь все действительное есть становление. А всякое представление, как устанавливание, сковывает становление и показывает становящееся в остановке, стало быть, таким, каково оно *не* «есть». Представление дает только видимость действительного [с. 300–301].

Автор пытается доказать несоответствие окружающей реальности образам ее восприятия на том основании, что образы неизменны, в смысле статичны, тогда как окружающая реальность непрерывно меняется и не может быть достоверно репрезентирована статичной репрезентацией.

Я уже говорил о том, что наши образы восприятия – это не копии и даже не изоморфные знаки объектов. О какой изоморфности можно говорить, например, применительно к цвету? Конкретный цвет – явно не изоморфный знак той «вещи в себе», которую мы называем *электромагнитными колебаниями с определенной длиной волны*. Так же, как, например, звук – это не изоморфный знак колебаний окружающей человека воздушной среды, а нечто принципиально иное – репрезентация результата действия этих колебаний на тело человека. То же самое касается и любых других ощущений: теплого, кислого, шершавого и т. д. Все они – порождения нашего сознания, взаимодействующего через наше тело с чем-то, являющимся «сущностью в себе», но никак не изоморфные знаки этой сущности.

**Наши образы и ощущения репрезентируют не воспринимаемый нами и независимо от нас существующий в физической реальности объект, а изменения, возникающие в нашем теле при взаимодействии с окружающей реальностью.** Следовательно, они лишь соотносятся каким-то сложным и непонятным образом с особенностями окружающей реальности, а не отражают их напрямую. Однако мы можем быть уверены, что они все-таки достаточно жестко соотносятся с особенностями определенных граней реальности. Это условие обеспечила эволюция, которая оставила только организмы, адекватно репрезентирующие внешнюю реальность.

В чем заключается адекватная соотнесенность наших репрезентаций с окружающим миром, сказать так же трудно, как и ответить на вопрос, что собой представляет сама окружающая нас «реальность в себе». Вместе с тем совершенно очевидно, что «здравый смысл» хоть и заблуждается в деталях, не улавливая тонкой специфики особенностей нашего восприятия, замеченных философами, но ухватывает главное. То, что наше восприятие адекватно репрезентирует окружающий мир. Объяснение этой адекватности реальности наших репрезентаций, предлагаемое «здравым смыслом» в форме изоморфизма перцептивного образа объекту восприятия, принять нельзя, но и у философии пока нет своего объяснения этой адекватности.

Самым простым примером адекватности соотнесения объекта и его репрезентации является то, что увеличение интенсивности стимула увеличивает в определенных пределах силу ощущения, испытываемого воспринимающим его человеком. Вряд ли можно считать субъективный переход от ощущения холодного к теплomu и далее горячему изоморфным тем процессам, которые происходят в нагреваемом на плите чайнике, но, безусловно, эти субъективные репрезентации адекватно соотносятся с процессами, происходящими в чайнике.

Из того факта, что образ восприятия объекта не изоморфен объекту как «вещи в себе», а сам объект – это конструкция нашего сознания, вычлняющего и именно так конституирующего определенную часть «реальности в себе», естественно, совершенно не следует, что физической «реальности в себе» нет. В. Виндельбанд (2007а) пишет:

...иногда он (Кант. – *Авт.*) даже не боялся пользоваться расхожим аргументом обыденного мышления, по которому существование такого мира, находящегося вне наших представлений, нужно признавать как причину ощущений, как то, что «аффицирует» нашу чувственность, или то, что «соответствует явлению», хотя при этом Кант все-таки не мог не отдавать себе отчета в том, что он только что запретил употребление за пределами опыта категорий бытия, субстанциальности и причинности [с. 102].

Итак, существует недоступная нам напрямую, или трансцендентная, «реальность в себе», которую наше сознание даже уже на чувственном уровне ни в коем случае не «отражает» и даже, пожалуй, не столько воспринимает (если понимать это слово в его привычном для большинства людей смысле – как «копирует»), сколько пытается как-то репрезентировать себе, конституируя ее в весьма специфической и, конечно, не в изоморфной самой «реальности в себе» знаковой форме. Если сенсорные психические репрезентации не изоморфны реальности, то они не являются ее иконическими знаками. *Тогда какими знаками они является?* Вероятно, образы восприятия, скорее, знаки-индексы, основанные на реально существующей смежности во времени и месте означающего и означаемого, указывающие нам на окружающую нас «реальность в себе». Они не являются знаками-символами, как полагает Г. Гельмгольц, потому что не нуждаются, как знаки-символы, в наличии социальной среды и социальном научении. Образы восприятия не конвенциональны. Они обеспечивают даже инстинктивное безусловно-рефлекторное реагирование субъекта на изменения реальности с момента его рождения. Другое дело – понятия, которые уже представляют собой знаки-символы, установленные по соглашению людей, и требуют социального окружения. Что касается образов представления и воспоминания, то это – иконические знаки, но лишь по отношению к соответствующим образам восприятия, а не по отношению к репрезентируемым ими объектам.

На вопрос о том, есть ли в физической реальности независимые от нашего сознания предметы, вещи, явления, вслед за И. Кантом следует ответить отрицательно. Хотя критики вполне могут указать нам, что если машина наедет на сомневающегося, то сомнения в ее существовании оставят его вместе с жизнью. Действительно, физическая реальность, бесспорно, есть, но мы обсуждаем не вопрос наличия или отсутствия физической реальности, а лишь изоморфность ей наших психических репрезентаций ее.

Факт существования «реальности в себе», безусловно, подтверждается и тем, что человек способен воздействовать на «реальность в себе», изменяя ее совершенно определенным предсказуемым образом и даже создавая в ней новые искусственные сущности – предметы. Он, например, конструирует машины, строит дома и мосты. Наконец, пишет книги. И эти искусственные предметы сохраняются на протяжении длительного времени. Однако из этого не следует, что в физической реальности существуют предметы, изоморфные нашим образам их восприятия.

Э. Кассирер (2006) совершенно справедливо полагает, что:

...познать содержание – значит превратить его в *объект*, выделяя его из стадии только данности и сообщая ему определенное логическое постоянство и необходимость. Мы, таким образом, познаем не «предметы» – это означало бы, что они раньше и независимо *определены и даны как предметы*, а *предметно*, создавая внутри равномерного течения содержаний опыта определенные разграничения и фиксируя постоянные элементы и связи. Понятие предмета, взятое в этом смысле, уже не представляет собой последней *границы* знания, а, наоборот, его основное средство, пользуясь которым оно выражает и обеспечивает все то, что сделалось его прочным достоянием. Это понятие обозначает логическое владение самого знания, а не нечто темное, потустороннее, навсегда ему недоступное. Таким образом, «вещь» – уже больше не неизвестное, лежащее перед нами только как материя, а выражение формы и модуса самого постижения. Все то, что метафизика приписывала как *свойства* вещи самой по себе, оказывается теперь необходимым моментом в процессе объективирования [с. 348].

...мы посредством наших представлений не познаем прямо действительности в ее изолированных, в себе сущих, свойствах, но познаем зато правила, которым подчинена эта действительность и сообразно которым она изменяется. Недвусмысленно и как факт, без всяких гипотетических подстановок, мы можем найти *закономерное* явление, и эта закономерность, представляющая собой для нас условие понятности явлений, есть вместе с тем единственное свойство, которое мы можем непосредственно перенести на самые вещи [с. 349].

По мнению автора (2002):

...изобилие образов не раскрывает, а, наоборот, как оболочка, скрывает стоящее за ним лишнее образа Единое, к которому все они тщетно стремятся. Лишь отказ от образной определенности, или, как это называется на языке мистики, возврат к «чистому ничто» может вернуть нас к подлинной праоснове и первосущности [с. 46–47].

Таким образом, Э. Кассирер предлагает еще один взгляд: наши чувственные репрезентации не столько репрезентируют, сколько «скрывают» стоящее за ними «Единое», или «реальность в себе».

В заключение остается еще раз повторить, что образ восприятия объекта – это не изоморфный знак той «сущности в себе», которую он нам репрезентирует, но он жестко соотносится с ней и адекватен ей и ее изменениям.

#### **1.4.4. Образ восприятия как физический объект**

Кроме проблемы изоморфизма наших репрезентаций, существует еще одна. Дело в том, что мы даже не пытаемся подвергнуть сомнению постулат о том, что объект существует в

физическом мире наряду с его психической репрезентацией в нашем сознании. Этот постулат настолько стар, что представляется всем совершенно бесспорным и очевидным. Хотя исходно он представляет собой всего лишь утверждение античных мыслителей, которое, как и любая гипотеза, нуждается в доказательствах. Привычная «здравому смыслу» схема такова: есть предмет в окружающем физическом мире (пусть даже и «вещь в себе», недоступная нашему пониманию) и есть наша психическая репрезентация его – образ восприятия этого предмета.

В этом рассуждении, однако, кроется ошибка. Ведь «вещь в себе» – и не вещь еще. Это непонятное «нечто», неясная и недоступная нам напрямую часть «реальности в себе», которая превращается в «вещь» лишь в процессе взаимодействия с нашим сознанием и лишь для него. Именно сознание конституирует предмет, трансформирует амодальное, аморфное «нечто» в конкретную «вещь», обладающую чувственными свойствами. Сознание, создавая особую психическую репрезентацию, тем самым, собственно, и формирует «вещь» или понятный нам «объект». Следовательно, вне сознания нет «объекта», а есть лишь фрагмент трансцендентной «реальности в себе». Все это сказал еще два с лишним века назад И. Кант, и вроде бы исследователи в основном с ним согласились. По крайней мере, нет столь же обоснованной и серьезной, как его учение, критики этой теории, хотя самой критики, конечно, много.

Давайте пойдем вслед за И. Кантом, но дальше. Если объект (или вещь) создается сознанием, то возникает очевидный и единственный логический вывод: в самом сознании нет привычной нам «копии» или «как бы копии» объекта в виде его образа восприятия или психической репрезентации, а есть сам единственный и отсутствующий где-либо еще объект. Не надо умножать сущности без нужды (как учил У. Оккам, 2010). В физической реальности есть нечто трансцендентное и непонятное нам. Оно взаимодействует с нашим телом, и в нашем сознании возникает репрезентация результата взаимодействия, которое мы принимаем за само это «нечто». Репрезентация не «отражает», не «копирует» это «нечто», а лишь сложным и непонятным образом с ним соотносится. И эта репрезентация и есть для нас «объект», «вещь». Причем она, будучи психической, сущностно принципиально отличается от физической «вещи в себе». Общим между ними является лишь понятие *вещь*, которое и вводит исследователей в заблуждение. Правильнее было бы поэтому «вещь в себе» называть «частью реальности в себе», так как она еще и не «вещь» вовсе. В «вещь», «предмет» превращается лишь наша чувственная психическая репрезентация, конституированная соответствующим понятием: *вещь*, *предмет*, *объект* и т. д.

Дж. Лакофф (2004) замечает:

Метафизический реализм говорит: существует только один правильный способ разделения реальности на объекты. Патнэм, будучи реалистом, не отрицает существования объектов. Возьмем, например, стул и меня, сидящего на этом стуле. Он существует. Если бы он не существовал, я бы упал на пол. Однако этот стул может быть рассмотрен правильно разными способами. С молекулярной точки зрения он представляет собой колоссальное скопление молекул, а не единую недифференцированную, ограниченную сущность. С точки зрения волновых уравнений физики существует не стул, но только волновые формы. С человеческой точки зрения это единичный объект. Таким образом, вопрос, является ли стул отдельным объектом – единичной, отграниченной от всех других сущностью, или пучком молекул, или волновой формой, не имеет единственного правильного ответа. Все ответы могут быть правильными, но правильными в различных концептуальных схемах. Стул реален во всех этих схемах, но он имеет статус единичного, отдельного объекта только в одной из них. Таким образом, когда Патнэм говорит: «“Объекты” не существуют независимо от концептуальных схем», он не отрицает реальность объектов; скорее, он оставляет открытой возможность

того, что то, что характеризуется как определенный объект определенного вида в одной концептуальной схеме, может быть описано иным образом в другой, столь же законной схеме. Вопрос не в том, существует ли реальность, но в том, существует ли единственно правильный способ ее описания во всех случаях [с. 342].

А «единственно правильным способом ее описания во всех случаях» для нас является в первую очередь описание наших сенсорных ее моделей, которые, однако, сами являются специфически человеческими и оттого крайне субъективными и зависимыми как от нашей биологии, так и от наших концептуальных систем.

В психологии доминируют представления, противоречивость и неясность которых, как это ни странно, не привлекает к себе внимания исследователей. Например, с одной стороны, считается, что образ восприятия предмета – это психическое явление, а раз так, то, как и все ментальные феномены, он существует в особом воспринимаемом психическом пространстве. С другой стороны, постулируется существование вокруг нас еще и реального физического пространства, заполненного физическими предметами, которые мы и воспринимаем. Никто особенно не возражает и против теории И. Канта о том, что в физической реальности нет предметов или вещей, а есть лишь «вещи в себе», которые еще и не вещи вовсе. Вещи же, в соответствии с теорией И. Канта, появляются лишь в сознании воспринимающего. В результате в сознании исследователей происходит «удвоение», а то и «утроение» сущностей. Кроме «вещи в себе» и вещи-репрезентации, между ними появляется более понятная «здоровому смыслу» третья «вещь» – «физическая».

В этом умножении сущностей нашим сознанием виноваты наши старые как мир теории, моделирующие этот мир и нас в нем, которые, как всем представляется, настолько бесспорны, что даже не нуждаются в подтверждении. Нам следует, однако, вспомнить здесь слова У. Джеймса и других философов о зависимости рассматриваемой сущности от плоскости ее рассмотрения или контекста. Если мы рассматриваем, например, свой образ восприятия в качестве воспринимаемого нами элемента физического мира, то он превращается, как отмечали У. Джеймс, Э. Мах и Б. Рассел, в физический предмет, существующий в объективной физической реальности. Если же мы рассматриваем тот же самый вроде бы элемент физического мира, но уже как свой образ восприятия (в качестве психического феномена), то в нашем рассмотрении немедленно появляется некая психическая «как бы копия» физического предмета, существующая уже в воспринимаемом психическом пространстве.

Нейтральные монисты допускали, что одна и та же сущность может как бы превращаться для нас в два разных объекта: и физический предмет, и психическое явление в зависимости от контекста рассмотрения, но фактически объект все же один – психический и в разных контекстах, просто он выглядит и трактуется нами по-разному. Следовательно, мы приходим к тому, что физический объект и образ его восприятия – это одна и та же сущность, которую можно рассматривать под разными углами зрения и трактовать в разных плоскостях по-разному: то как физический объект, то как психический образ его восприятия.

Обращают на себя внимание и другие существующие в психологии противоречия, заключающиеся в том, что, с одной стороны, образ восприятия репрезентирует предмет восприятия, с другой стороны, он же «имеет качество предметности»; с одной стороны, он репрезентирует объект внешней реальности, с другой стороны, он же «имеет свойство реальности»; с одной стороны, он моделирует целостный объект, с другой стороны, он сам «является гештальтом» (см., например: Ф. Х. Олпорт, 2002; А. Н. Гусев, 2007; А. Д. Логвиненко, 1987 и др.). Забавно то, что «здоровый смысл» обычного человека естественно и привычно отождествляет образ восприятия объекта с самим объектом и лишь исследователи их разделяют.

Попробуем замкнуть логическую цепь. 1. Во внешнем по отношению к сознанию мире нет физического объекта, а есть лишь неясный и недоступный нашему прямому познанию и

пониманию, данный нам лишь в форме чувственно воспринимаемых психических явлений, то есть трансцендентный, как указывают нам великие философы, фрагмент «реальности в себе». 2. В сознании есть то, что принято называть «образ восприятия объекта», который, однако, обладает всеми свойствами объекта: *предметностью, реальностью, полнотой или завершенностью, целостностью, достоверностью, дистальным характером по отношению к наблюдателю, находится во внешней реальности* и т. д. [Ф. Х. Олпорт, 2002; А. Н. Гусев, 2007; А. Д. Логвиненко, 1987 и др.]. 3. При этом мы упорно и привычно пытаемся вставить между фрагментом «реальности в себе» (или «вещью в себе», по И. Канту) и тем, что называется «образом восприятия объекта», еще и некий понятный «здоровому смыслу» физический объект. Возникает вопрос: *насколько это адекватно и оправданно?*

Мне представляется очевидным, что необходимо сделать заключительный шаг, чтобы принять факт идентичности образа восприятия физического объекта и того, что мы называем самим физическим объектом, – понять, что **образ восприятия объекта – это не просто «как бы картинка в голове», а единственно реальный объект внешнего мира, данный нам в единственно возможной для нас форме – в форме психической репрезентации. Он и есть конституируемый сознанием именно в таком виде объект реальности. Другого физического объекта нет и не может быть нигде больше. Образ восприятия поэтому представляет собой абсолютный и единственно данный нам «подлинник» того, что мы привыкли считать независимо от нас существующим физическим объектом. И «вещность» объекту придают исключительно наши психические, чувственные его репрезентации.** Привычному же для «здорового смысла» самостоятельному от нас объекту и некуда «вклинуться» между амодальной «частью реальности в себе» и ее перцептивной полимодальной репрезентацией в нашем сознании в виде воспринимаемого нами предмета.

Могут задать вопрос: если образ восприятия – это не копия, а единственный подлинник объекта, то почему я, например, называю его психической моделью? Мне остается только признать это противоречие. Оно демонстрирует существующее несовершенство нашего понятийного аппарата. Говоря о психической модели, я использую этот термин в ином, не совсем привычном значении, но другого термина пока просто нет.

Г. Глейтман, А. Фридлунд и Д. Райсберг (2001) пишут:

Представьте, что мы показываем яблоко тому, кто никогда не встречался с подобного вида фруктом. Он вряд ли поймет, что это и для чего это предназначено. Однако можно гарантировать, что он увидит нечто круглое, красное и, без сомнений, существующее материально – короче, он воспримет это яблоко как объект [с. 253].

Образ восприятия мы действительно расцениваем всегда и однозначно не иначе как физический объект или непонятное, но реальное явление. Однако яблоко репрезентировано в сознании взрослого человека и чувственными образами, и понятием *яблоко*. Поэтому могут спросить: *раз есть две разные репрезентации яблока, как же тогда можно отождествлять образ восприятия яблока и объект «яблоко»?* Здесь, однако, нет никакого противоречия, так как вербальная репрезентация яблока вторична по отношению к чувственной репрезентации. **Вербальная репрезентация всегда дублирует чувственную репрезентацию там, где есть последняя. Там же, где ее нет, вербальная репрезентация сама конституирует объект реальности, подлинный или мнимый, и становится им для человека.** Как мы увидим ниже, она конституирует объекты и другие сущности физической реальности столь же легко и часто, как делают это чувственные репрезентации.

Кстати, в литературе давно и с самых разных позиций, в том числе и прямо противоположных моей, обсуждается идея о том, что наш образ восприятия объекта и есть объект. Так, Н. Смит (2003) сообщает, что Б. Скиннер, например, подвергает сомнению логику, лежащую в

основе предположения, что мы реагируем на репрезентации мира, а не на сам мир. И приводит его слова:

Если познание заключается в конструировании психических (ментальных) копий реальных вещей, как мы познаем копии? Быть может, мы создаем копии копий, копии, копии, копии и т. д.? Когда мы передвигаемся по определенной местности, конструируем ли мы карты, по которым мы ориентируемся, или мы ориентируемся на самой местности? А если у нас есть карты, создаем ли мы карту карты? Напротив, считает он, «тело реагирует на мир в точке контакта; создание копий было бы пустой тратой времени» [с. 110].

Н. Смит (2003) продолжает:

...Теория прямого реализма также подхватывает аргументацию, критикующую репрезентационизм. Герген (Gergen, 1994) также считает, что конструкт ментальных репрезентаций должен предполагать, что и ученые имеют дело только с собственными репрезентациями, а не с реальным миром; и в конечном итоге научная психология становится просто невозможной, а мир оказывается лишенным познаваемой реальности. В таком случае мы можем знать мир только в том виде, как он репрезентируется [с. 110].

Дж. Гибсон (2002а) не формулирует прямо идею о том, что восприятие – это не «отражение», а процесс построения нашим сознанием окружающего мира, сопровождающий непосредственное взаимодействие нашего тела с «реальностью в себе». Он не предлагает какой-то ясной и законченной теории, которая могла бы конкурировать с общепринятой. Тем не менее и его не устраивает репрезентационизм. Он пишет:

Согласно развиваемой здесь теории, не нужны никакие процессы для превращения сенсорных данных в образы восприятия. Предполагается, что не только качественные характеристики объектов, но и сам их объективный характер, их реальность, вещественность и тому подобное раскрываются в стимуляции. Объекты как бы «ощущаются». Данный подход, следовательно, не является теорией восприятия в обычном смысле этого слова. Предлагается полностью отказаться от понятия ощущения как первоосновы феноменального опыта и таким образом очистить психологию от упорно сохраняющегося мнения, что сенсорные впечатления являются предпосылкой других впечатлений [с. 185].

В другой работе Дж. Гибсон (1988) пишет более ясно:

...когда я утверждаю, что восприятие окружающего мира является прямым, я имею в виду, что оно не опосредовано никаким изображением – ни сетчаточным, ни нервным, ни психическим. Прямое восприятие – это событий вид активности, направленный на получение информации из объемлющего светового строя. Этот процесс я назвал извлечением информации [с. 213].

Ниже он снова уточняет, что «прямое восприятие» – то, которое не опосредуется предварительными гипотезами, то есть из его работ однозначно не следует, что он готов отказаться от образов восприятия, заменив их объектами реальности. Однако идея некоего «прямого» восприятия окружающей реальности постоянно подспудно присутствует в его работах, и он то и дело возвращается к ней.

Б. М. Величковский (2006а) замечает:

Внутри определенной «экологической ниши» восприятие не должно быть конструкцией мозга (мнение Гельмгольца) или вероятностной игрой

в угадывание (мнение создателя вероятностного функционализма Экона Брунсвика) – оно может быть и действительно является прямым. В этом ответе на то, как осуществляется восприятие, суть экологического подхода Гибсона [с. 320–321].

Н. Смит (2003) обращает внимание на утверждение Дж. Гарфилда о том, что:

...репрезентации являются не внутренними состояниями организма (или компьютера), а отношениями организма (или компьютера) и окружающей среды, точно так же, как быть родителем – это не внутреннее состояние, а наличие определенных отношений со своим потомством [с. 88].

Итак, в окружающем нас физическом мире вне нашего сознания нет, например, сиреневого сильно пахнущего гиацинта или кислой дольки лимона с цитрусовым ароматом и желтой корочкой, а есть совершенно иные «сущности в себе», не имеющие вне нашего сознания ни цвета, ни вкуса, ни запаха, ни формы. Придать последние конституируемому предмету может лишь наше сознание, ибо все перечисленное – это его атрибуты, психические явления, а не свойства неких физических предметов, и именно наше сознание наделяет амодальные «вещи в себе» чувственными свойствами и специфическим бытием.

### 1.4.5. Физическое и психическое

Если согласиться с тем, что образ восприятия объекта – это и есть физический объект, становится понятно, почему завершились неудачей все попытки философов разделить физическое и психическое. Одну из первых широко известных попыток такого рода предпринял еще Ф. Brentano (2006). Согласно его представлениям, психическими феноменами являются психические акты:

...слышание звука, созерцание цветного предмета, ощущение тепла или холода... [с. 71].

Тогда как физическими феноменами являются сами

цвет, фигура, ландшафт... аккорд... тепло, холод, запах... [там же].

После этого подобные попытки делали и многие другие исследователи.

Аргументированную и сравнительно недавнюю попытку разделить психические и физические явления предпринял, например, С. Прист (2000). Он пишет:

Мой взгляд, в соответствии с которым и ментальное, и физическое реальны, дофилософски и эмпирически убедителен. Также ничто не является ментальным в том отношении, в котором оно является физическим, и ничто не является физическим в том же отношении, в котором оно является ментальным [с. 266].

На основании анализа литературы автор выделяет следующие признаки ментального и физического (табл. 3).

**Таблица 3.** Признаки ментального и физического

Ментальное	Физическое
Внутреннее	Внешнее
Темпоральное	Пространственно-временное
Личное	Общедоступное
Некорректируемое	Корректируемое
Единственное	Многое
Свободное	Детерминированное
Активное	Пассивное
Я	Другое
Духовное	Плотское
Неделимое	Делимое
Непротяженное	Протяженное
Бесформенное	Обладающее формой
Невидимое	Видимое
Интенциональное	Неинтенциональное
Субъективное	Объективное

Если даже забыть на время обо всем, сказанном выше относительно того, что образ восприятия может быть либо психическим феноменом, либо физическим объектом в зависимости от плоскости его рассмотрения, приведенные С. Пристом признаки многозначны и явно неспецифичны, а потому и не могут быть использованы с поставленной им целью. Например, *внешнее – внутреннее*. Внешнее по отношению к чему? Телу или сознанию? Если по отношению к сознанию, то сразу возникает вопрос, какой объем в пространстве занимает сознание? Его еще никто не определил и не локализовал в пространстве. Если по отношению к телу, то уже само ментальное пространство явно не «умещается» в нем. Где, например, локализуется представляемый мной плывущим в море или летящим в космосе корабль? Какой будет представляемая мною за окном на фонаре птица – внешней, как она мне видится «умственным взором», или внутренней, так как это мой ментальный образ представления? Каким является мой видимый мною палец? Внешним по отношению к моему сознанию, так как он – физический объект, или внутренним, так как это – мой образ восприятия и часть моего тела?

*Темпоральное* (развернутое во времени) – *пространственно-временное*. Предполагается, что ментальное – это не пространственное, а только временное. Тогда чем отличается в смысле пространственности воспринимаемый мною стол, стоящий в комнате, и представляемый мною тот же стол, стоящий в той же комнате? Я лично полагаю, что и тот и другой обладают пространственностью.

*Личное – общедоступное*. Подразумевается, что личное психическое содержание – недоступно и уникально, а физический объект общедоступен, то есть вызывает у всех людей одинаковые образы восприятия и ощущения. Но это не так. Самый простой пример – разное восприятие одного и того же цвета светофора обычным человеком и дальтоником. Следовательно, один и тот же цвет доступен одному и недоступен другому. С другой стороны, тот факт, что Вторая мировая война закончилась в 1945 г., является лишь фактом сознания, но при этом он – общедоступен.

*Некорректируемое – корректируемое*. Критерий, восходящий к Р. Декарту, который полагал, что знание о сознании некорректируемое, а знание о физических объектах корректируемое. Мне, наоборот, представляется, что, скорее, наш образ восприятия физического объ-

екта некорректируем нами субъективно, в отличие от легко корректируемого образа представления этого же объекта. Но при этом образ восприятия может быть дополнен при восприятии того же объекта в другом ракурсе, например.

Некоторые критерии имеют явное отношение не столько к ментальному вообще, сколько скорее к «Я». Например, единственное – многое, свободное – детерминированное, активное – пассивное, неделимое – делимое, непротяженное – протяженное, бесформенное – обладающее формой, невидимое – видимое. Психическое содержание явно состоит из многого, но сознание – единственное. «Я» активно, но прочее психическое содержание – пассивно. Точно так же и физическое отчетливо делится на активное (живое) и пассивное (мертвое).

Можно констатировать, что предложенный С. Пристом список не предоставляет нам никаких возможностей для дифференциации ментального и физического. Как, впрочем, и следовало ожидать. Попытка разделить их обречена на неудачу так же, как и попытка разделить точку, находящуюся на пересечении двух прямых линий. Еще раз вспоминается в этой связи открытие У. Джеймсом того, что **психическое и физическое различаются нами лишь вследствие контекста, в котором мы их рассматриваем.**

Б. Рассел (2007) пишет:

Я думаю, Джеймс прав... По-видимому, есть психологические и физические законы причинности, отличающиеся друг от друга. Мы можем определить психологию как изучение одной разновидности законов, а физику – как изучение другой. Но когда мы начинаем рассматривать строение двух наук, кажется, что существуют некоторые индивиды, подчиняющиеся только физическим законам (а именно материальные предметы в отсутствие восприятия), некоторые индивиды, подчиняющиеся только психологическим законам (а именно по крайней мере образы), и некоторые индивиды, которые подчиняются и тем и другим законам (а именно ощущения) [с. 237].

Решение многих нерешенных на протяжении веков и кажущихся неразрешимыми проблем психологии и философии заключается в понимании того, что корни этих проблем – в теоретических конструкциях, доминирующих в научном сознании. Лишь их радикальная смена может привести к выходу из тупика, так как именно устаревшие научные взгляды порождают псевдосущности и создают псевдопроблемы. К ним, в частности, относится и проблема соотношения материального и идеального, или физического и психического.

С. Прист (2000) сам замечает:

Ни один идеалист не отрицает, что существуют столы, кирпичи, куски дерева и все другие предметы, которые мы обычно относим к физическим объектам. Просто идеалисты отрицают два голословно утверждаемых факта относительно физических объектов... что физические объекты существуют вне восприятия и мышления; что физические объекты материальны, то есть состоят из субстанций под названием «материя». ...Главное утверждение идеалиста заключается в том, что физические объекты не существуют независимо от сознаний. Если бы не было сознаний, то так называемые физические объекты не могли бы существовать. То, что существует, существует только в сознании, поэтому то, что мы на уровне здравого смысла, или дофилософски, рассматриваем как физическое, есть на самом деле ментальное. Физическое есть ментальное [с. 94].

Исходя из позиции С. Приста, мою точку зрения следовало бы считать идеализмом, но это лишь очередное упрощение, так как «реальность в себе» есть. Однако физический мир не только дан нам лишь в форме знаковых репрезентаций, но, более того, он строго определенным образом конституирован человеческими понятиями. Любой самый простой физический

объект не существовал бы для нас без соответствующего понятия, выделяющего его из аморфной физической «реальности в себе» и отграничивающего его от прочих ее элементов, тоже конституируемых сознанием.

В основе привычного для «здорового смысла» разграничения физического и психического лежат, по сути дела, феноменологические различия между образами восприятия и образами представления-воспоминания. **Физическим мы считаем то, что непосредственно чувствуем и воспринимаем. Ментальным же чаще всего – свои образы представления и воспоминания, то есть как бы нечто вторичное по отношению к образам восприятия и ощущениям.** Однако привычный нам физический мир в предметной форме – не более чем конструкция, возникающая в нашем сознании в результате взаимодействия нашего тела с физической «реальностью в себе». Конструкция, репрезентирующая нам даже не «реальность в себе», а лишь изменения в нашем теле, сопровождающие процесс ее взаимодействия с ним.

И декартовский дуализм тоже результат нашего интрапсихического феноменологического дуализма – наличия в сознании образов представления и воспоминания, с одной стороны, и образов восприятия – с другой. Б. Рассел (2001) говорит о том же:

Когда на основе обыденного здравого смысла люди говорят о коренном различии между духом и материей, они в действительности имеют в виду коренное различие между зрительными или осязательными восприятиями и «мыслью» – например, воспоминанием, чувством удовольствия или волнением. Но это, как мы видели, есть различия внутри мира сознания; восприятие является таким же психическим явлением, как и «мысль». Более искушенные люди могут думать о материи как о неизвестной причине ощущения, как о «вещи в себе», которая, конечно, не имеет вторичных качеств и, возможно, не имеет также и первичных. Но сколько бы они ни подчеркивали непознаваемый характер «вещи в себе», они все же думают, что достаточно знают о ней, чтобы быть уверенными в ее отличии от духа. Я думаю, что это происходит оттого, что они не избавились еще от привычки представлять себе материальные вещи как что-то твердое, с чем можно столкнуться. Вы можете столкнуться с телом вашего приятеля, но не с его духом; следовательно, его тело отлично от его духа. Этот аргумент как продукт воображения упорно держится у людей, которые отвергли его на основании рациональных соображений [с. 247].

Вопрос о критериях разделения ментального и физического бессмыслен, поэтому прав Ж.-Ф. Лиотар (2001), который замечает, что:

феноменология с необходимостью приводит к отказу от классического различения между внутренним и внешним... [с. 64].

## Глава 1.5

### Перцептивные модели

#### 1.5.1. Главные свойства восприятия

Дж. Гибсон (1988) рассматривает восприятие как:

...поток, аналогичный потоку сознания... [с. 339].

Это «...не процесс обработки чувственных данных, а извлечение инвариантов из стимульного потока» [с. 26].

...Восприятие – это акт, а не реакция; акт внимания, а не автоматически возникающее впечатление; достижение, а не рефлекс [с. 217].

Б. Г. Мещеряков и В. П. Зинченко (2004) определяют восприятие как:

сложный психофизиологический процесс формирования перцептивного образа (употребляются также термины «перцепция», «перцептивный процесс»). ...Система *действий*, направленных на ознакомление с предметом, воздействующим на *органы чувств*, то есть чувственно-исследовательская деятельность *наблюдения*... [с. 83].

А. Н. Гусев (2007) подчеркивает, что:

...восприятие, или перцептивный образ, представляет собой *активный* процесс, создающий *осознанное* психическое отражение *предмета и ситуации в целом* в виде целостного знания... возникающий *при непосредственном* воздействии предмета на органы чувств. ...Это активный и созидательный процесс, опосредованный индивидуальным опытом субъекта, рассматриваемый как решение им своего рода *перцептивной задачи*. В качестве синонима восприятия в психологической литературе также используются термины *образ восприятия* или *перцептивный образ* [с. 13].

Я сказал бы, что восприятие – это акт психического моделирования изменений состояния человеческого тела, которые возникают в процессе его взаимодействия с окружающим миром, включающий в себя конструирование особых психических репрезентаций этих изменений и рассмотрение сознанием образованных конструкторов в качестве репрезентаций окружающей реальности.

Ф. Олпорт (2002) выделяет шесть классов феноменов восприятия. Первый класс представлен основными модальностями и субмодальностями сенсорных моделей. Это «цвет, музыкальный тон, запах розы, вкус, боль, переживания давления, тепла или холода...». Второй класс представлен «фигурационными или конфигурационными» феноменами восприятия. Третий класс составляют феномены константности восприятия. Четвертый класс – «субъективные шкалы оценок» качеств, создаваемые человеком. Пятый класс представлен феноменом «предметного характера восприятия». Другими словами, «вещи и события предстают перед нами не просто как качества, свойства или формы, но именно как вещи и события». Шестой класс, или свойство восприятия, – «эффект доминирующей установки или состояния».

Предложенные Ф. Олпортом шесть классов феноменов не могут быть объединены по какому-то общему принципу, так как представляют собой явления разного порядка.

Ч. Осгуд [2002, с. 113] тоже выделяет «шесть характеристик перцептивных феноменов». Часть из них совпадает со свойствами Ф. Олпорта: «организация периферических сенсорных событий» (эквивалентна пятому свойству Олпорта – предметности), целостность (частично

эквивалентна второму свойству Олпорта), константность (эквивалентна третьему свойству Олпорта). Не имеют аналогов такие характеристики, рассматриваемые Ч. Осгудом, как «транспозиция» (перенос) – треугольник может проецироваться на разные участки сетчатки, не претерпевая при этом искажений; «избирательность» – объекты, связанные с едой, имеют для голодного качества фигуры; «изменчивость» – регулярные черные и белые узоры на кафельном полу при продолжительном рассматривании организуются в меняющиеся узоры.

То, что Ч. Осгуд (2002) называет транспозицией, как мне представляется, скорее, следует отнести к константности формы. То, что он называет «избирательностью», скорее, особый вариант установки, обусловленной влиянием мотивов на восприятие. Тогда как «изменчивость» – не что иное, как конкуренция имеющихся в сознании до восприятия «эталонов» при неопределенности актуальных зрительных впечатлений.

Дж. Брунер (2002) рассматривает свойства восприятия в динамическом аспекте. По его мнению, восприятие – это процесс принятия решения, основанный на использовании отличительных признаков, содержащий операцию умозаключения и включающий в себя категоризацию. Категории различаются по их готовности, которая минимизирует неожиданности внешней среды и максимизирует успех. Он считает, что истинность восприятия состоит в отнесенности стимулов к соответствующим категориям и восприятие будет истинно в той мере, в какой готовность систем категорий отражает вероятность событий.

Свойства ощущений и образов восприятия на основе работ предшественников удачно обобщил А. Н. Гусев [2007, с. 15–21]. Он выделяет следующие свойства ощущений. 1. Сенсорное качество<sup>32</sup>, или модальность (цвет, высота тона, сладость). 2. Интенсивность (светлота светового пятна, громкость звука). 3. Протяженность ощущения в пространстве (большой – маленький, слева – справа, локальный – объемный). 4. Длительность ощущения. 5. Ясность ощущения. Автор замечает, что сенсорные качества не являются независимыми друг от друга. При изменении одного качества может измениться и другое.

А. Н. Гусев [2007, с. 25–28], ссылаясь на работы Ф. Олпорта, выделяет те же шесть свойств восприятия, что и последний, но относит их уже к свойствам образа восприятия. Так, первое свойство – *сенсорное качество* он отождествляет с «живой чувственной тканью образа», а в *предметном* характере восприятия подчеркивает *чувство реальности* предмета, объективно существующего для воспринимающего его человека, и его *объективированность*, то есть чувство вынесенности содержания образа восприятия вне самого субъекта. Автор пишет также об *одномоментности* образа восприятия – одномоментности переживания значения предмета. Кроме того, *предметность* восприятия означает, по мнению автора, и его *полимодальность*, слияние в перцептивном образе всех чувственных впечатлений.

Обращает на себя внимание то, что выделяемые исследователями качества образа восприятия являются фактическими качествами воспринимаемого объекта: *предметность*, *реальность*, *объективированность*, *дистантность*, *объемность* и др. Данное обстоятельство лишний раз подтверждает тот очевидный факт, что **образ восприятия и есть сам воспринимаемый объект**. И если согласиться с этой данностью, то многие «свойства восприятия» естественным образом превратятся в свойства воспринимаемого физического объекта (и наоборот). Кстати, свойства образа (объекта) можно и желательно дополнить.

## 1.5.2. Прочие свойства образов восприятия

Правильнее было бы расположить свойства образов восприятия в ином порядке. Главным свойством перцептивных психических феноменов является их обязательная осознавае-

<sup>32</sup> Многие другие авторы, начиная с Э. Б. Титченера, не без основания рассматривают первое качество ощущения как основное, тогда как прочие – уже как собственные характеристики или измерения ощущения.

мость. Они всегда даются нам или являются в нашем сознании, поэтому *осознаваемость* ощущений и образов – их главное качество, которое и делает их психическими феноменами, но одновременно и объектами физической реальности. Это качество психических явлений в силу его непостижимости и плохой вербализуемости мало обсуждается исследователями и принимается ими как аксиома: психические явления осознаются – это данность, которую бессмысленно пытаться интерпретировать и трудно обсуждать.

Все ощущения и образы имеют качество осознанности, то есть они даны в сознании, являются его феноменами и обладают самоочевидным существованием для нас. Если рассмотреть эту проблему в ином разрезе, то можно даже сказать, что они не только являются содержанием сознания, но и создают его, служат «кирпичиками» сознания. Осознание – это регистрация самого факта наличия явления в психике – появление его перед нашим мысленным взором. Осознаваемость – качество, исходно присущее любому психическому явлению, каждое из которых сразу возникает осознаваемым. Однако осознанное психическое явление может рефлексироваться и пониматься человеком в разной степени: от полного и всестороннего понимания до полного непонимания как значения данного явления, так и самого факта его пребывания в сознании в течение какого-то, порой достаточно продолжительного, времени.

С такой точкой зрения согласны далеко не все. Так, В. М. Аллахвердов (2000), например, полагает, что:

...если мы говорим, что испытуемый нечто *осознает*, то это обозначает как факт представленности субъекту картины мира и самого себя, так и выраженную в словах способность испытуемого отдавать себе отчет в том, что происходит [с. 34].

Если принять точку зрения автора, то придется признать, что не только у животных, в том числе высших приматов, нет сознания, так как они явно не имеют «выраженной в словах способности отдавать себе отчет о том, что происходит», но и мы большую часть своего бодрствования пребываем в бессознательном состоянии, так как нам просто некогда отдавать себе в слова отчет в том, что с нами происходит. Слишком уж быстро и много с нами всего происходит, и нам не до вербальных самоотчетов, да мы и не смогли бы это сделать. Тем не менее мы прекрасно осознаем происходящее с нами и вокруг нас, а также свои действия, даже не пытаясь вербализовывать ни то, ни другое в каких-либо самоотчетах.

Вторым свойством многих перцептивных психических феноменов является их *означенность*, или наличие у них значения, понятного воспринимающему в разной степени. Благодаря этому у воспринимающего есть возможность с каждым новым актом восприятия все глубже проникать в суть воспринимаемого предмета, лучше понимая его. Данное свойство другие авторы (Ф. Олпорт, А. Н. Гусев) включают в *предметность*, хотя часто образы репрезентируют совсем не предметы, а, например, явления, ситуации, стороны и сложные изменения реальности.

Третьим свойством перцептивных психических феноменов является их *вещественность* (2)<sup>33</sup> (или в более абстрактном смысле – *материальность*). Вслед за Ф. Brentano (1996) до сих пор принято считать, что перцептивные феномены интенциональны, то есть всегда моделируют нечто предметное. Однако их интенциональность обусловлена тем, что образы восприятия – это и есть окружающие человека объекты, их свойства, изменения, действия и отношения.

Особым проявлением *вещественности* является *предметность* образов восприятия, которая касается лишь образов восприятия предметов, а не вообще всех перцептивных образов, в том числе образов явлений, ситуаций, сторон и сложных изменения реальности. Поня-

<sup>33</sup> См. примечание (2) в конце книги.

тие предметности по Ф. Олпорту включает в себя *реальность* и *значение*. Другие авторы рассматривают его еще более широко. А. Д. Логвиненко (1987), например, пишет:

Предметность образа восприятия означает его: 1) реальность... 2) объективированность... 3) означенность... 4) константность... 5) полимодальность... [с. 3].

Действительно, свойство *вещественности* образов восприятия вообще и предметности образов восприятия объектов в частности включает в себя все то, что является свойствами окружающих нас объектов и явлений, а именно: *реальность*, *объективированность*, *константность* и многое другое.

Соответственно, четвертым свойством перцептивных психических феноменов – объектов-образов<sup>34</sup> является их абсолютная *достоверность*, или *реальность*, для нашего «Я». Чувство реальности проявляется в том, что образы восприятия порождают у наблюдателя абсолютную уверенность в физическом наличии воспринимаемого объекта.

Пятым свойством образов-объектов является *объективированность* (или *объективность*), которую, в свою очередь, можно разделить по крайней мере еще на два свойства: доступность иным наблюдателям и *прогнозируемость*, или *предсказуемость*. *Доступность* наблюдателям заключается в том, что образы-объекты в очень сходном виде возникают и у других наблюдателей, попавших в те же условия восприятия. *Прогнозируемость* образов есть способность человека предвидеть их появление в определенных условиях восприятия, если он сам ранее в них находился или другие наблюдатели сообщили ему о восприятиях, возникавших у них в этих условиях, а также подчиняемость объектов-образов известным физическим законам – схемам предсказуемых изменений объектов.

Шестым свойством образов-объектов является их *дистантность* (*дистальность*). Субъективное ощущение *вынесенности вовне*, или *дистантности* образа восприятия, связывается в литературе с понятием *дистальный стимул*<sup>35</sup>. В. В. Любимов (2007) предлагает важное уточнение:

*Дистальным стимулом* мы будем называть воспринимаемый объект. *Проксимальным стимулом* – отображение дистального стимула на рецепторной поверхности [с. 30].

Иными словами, дистальный стимул – это не что иное, как находящийся вне нашего тела и воспринимаемый нами как находящийся на расстоянии от нас объект, или феноменологически – образ восприятия объекта. Термин «дистальный стимул» ничего не добавляет к нашему пониманию и ничего не проясняет в нем, внося при этом дополнительную путаницу. Вместе с тем он подчеркивает тот важный факт, что образ восприятия всегда дается нам на разном удалении – дистанционно, даже несмотря на то, что соответствующая зрительная, слуховая или тактильная стимуляции всегда проксимальны. Следовательно, сознание, несмотря на прокси-

<sup>34</sup> Я отождествляю образ восприятия с объектом восприятия, поэтому и использую термины *объект-образ* или *образ-объект*.

<sup>35</sup> *Дистальный стимул* (Д. с.) – объект, вызывающий соответствующее предметное восприятие. Д. с. отличают от *проксимального стимула*, то есть от пространственно-временной конфигурации энергии на поверхности рецептирующего органа, источником которой и является Д. с. Организм всегда имеет дело с проксимальной стимуляцией, то есть с пространственно-временными конфигурациями света, звука, теплоты, кинетической и химической энергии, в то время как субъекту репрезентируется дистальная форма стимуляции (неподвижные и движущиеся объекты, голоса, мелодии, шумы, запахи и т. д.) [Большой психологический словарь, с. 142–143]. Даже если рассматривать *стимул* как «физический агент (раздражитель), воздействующий на *орган чувств (рецептор)*» [Большой психологический словарь, с. 529], то и в этом понимании термин *дистальный стимул* неудачен, так как воспринимаемый нами в зрительном, слуховом, обонятельном или ином чувственном диапазоне дистально расположенный (удаленный) предмет не воздействует на наши рецепторы сам. Воздействует нечто иное: электромагнитные волны, воздушные колебания, двигающиеся в воздухе молекулы вещества, то есть воздействие предмета всегда чем-то опосредовано, и в любом случае посредник является «проксимальным стимулом», воздействующим на наши рецепторы.

мальность стимуляции, как-то умудряется поместить образ восприятия вовне, в место локализации репрезентируемого объекта и на разном расстоянии от нас.

Проецирование образа восприятия вовне – одна из самых удивительных загадок восприятия. Способность к формированию дистантных, находящихся на удалении от тела наблюдателя, психических образов – это универсальное свойство психики, связанное, видимо, не только лишь со зрительным или слуховым анализаторами. Например, больные в психиатрической клинике нередко жалуются на ощущение присутствия постороннего. К. Ясперс (1997) описывает его так:

Больной чувствовал, что кто-то постоянно следует за ним или, скорее, чуть сзади и в стороне от него. ...Больной никогда его не видел, не слышал, не прикасался к нему и не ощущал его прикосновения; тем не менее он с исключительной ясностью испытывал чувство чьего-то физического присутствия [с. 112].

Модальность этого болезненного ощущения трудно определить. Возможно, это что-то вроде особого тактильного чувства. Для нашего обсуждения здесь важно не столько, какая именно это модальность, сколько то, что это не зрительная или слуховая модальность. Возникновение при возбуждении рецепторов сетчатки дистального зрительного образа, удаленного от воспринимающего глаза, столь же удивительно, как и появление удаленного тактильного образа при возбуждении тактильных рецепторов поверхности спины (в опытах со слепыми испытуемыми (см., например: G. Guarniero, 1972).

Кстати, дистальные тактильные репрезентации возникают не только в специальных экспериментальных условиях. Дистальные тактильные ощущения хорошо знакомы всем нам и многократно описаны в литературе как проекция ощущений на кончик отвертки, ножа, палки и т. д. [см., например: К. Прибрам, 1975, с. 92–193]. Универсальная способность психики к дистантному (или дистальному [Большой толковый психологический словарь, 2001, с. 246]) проекционному играет в адаптации роль, которую нельзя переоценить. Эта же способность позволяет нашему сознанию выстраивать мир в пространстве вокруг нас. Причем она формирует пространство как визуальное, так и слуховое, и даже, как мы видим, тактильное. У животных, имеющих иные анализаторы, намного превосходящие по своим возможностям человеческие, она же, возможно, формирует еще и обонятельные, ультразвуковые, электростатические, температурные и другие пространственные репрезентации.

Дж. Хохберг (2003) пишет:

При всех условиях, когда мир являет нам устойчивые и не изменяющиеся дистальные свойства, а органы чувств полностью меняют проксимальный стимул, мы склонны воспринимать постоянные дистальные свойства [с. 213].

Мне представляется, что правильнее было бы сказать: несмотря на то что наши «органы чувств получают постоянно меняющуюся проксимальную стимуляцию» от внешнего мира, нашему сознанию удается конституировать в репрезентируемом мире постоянные для нас его элементы: объекты, их свойства, действия и т. д., с постоянными для нас их «дистальными свойствами».

Седьмым свойством перцептивных психических феноменов является их *модальность*. Существуют, например, слуховые и зрительные образы, обонятельные ощущения или даже полимодальные целостные перцептивные репрезентации воспринимаемого объекта. Считается само собой разумеющимся и не требующим специальных доказательств, что все люди испытывают одинаковые ощущения, если последние относятся к одной модальности. Например, принято считать, что разные люди в одних и тех же условиях испытывают одно и то же идентичное ощущение, например ощущение тепла, а не разные ощущения: «тепло!», «тепло"», «тепло"» и т. д. Здесь я имею в виду не интенсивность, а именно индивидуальные различия в тонких

чувственных свойствах ощущений одной модальности. То же касается цвета, вкуса, запаха, звука и т. д. Мне представляется очевидным, что люди, прикасаясь, например, к одному и тому же предмету, имеющему температуру 40 °С, испытывают разные ощущения. Даже у одного и того же человека качества ощущения в рамках одной модальности, например зрительной – *цвет того же объекта*, могут существенно различаться в зависимости от исходного состояния человека. А. Хаксли, например, пишет, обсуждая влияние галлюциногенов и других психоактивных веществ на зрительное восприятие:

Первое – самое важное – это переживание света... Все цвета становятся сверхнасыщенными по сравнению с тем, как мы их видим в нормальном состоянии; и в то же время значительно возрастает способность различения цветовых оттенков [А. Н. Гусев, 2007, с. 340].

Восьмым свойством образов восприятия является их *константность*. К этому свойству мы еще специально вернемся позже.

Девятым свойством перцептивных психических феноменов является целостность их структуры. Каждый из них представляет собой *гештальт*<sup>36</sup>.

Десятым свойством перцептивных психических феноменов является их специфическая структурированность по принципу «фигура – фон»<sup>37</sup>.

Одиннадцатым свойством образов восприятия является их возникновение в тесной связи с имеющейся в сознании каждого человека субъективной «картой мира», или глобальной моделью-репрезентацией мира, обусловленной предшествующим опытом и культурной принадлежностью.

Двенадцатым свойством перцептивных психических феноменов является их зависимость от имеющейся у воспринимающего установки, контекстной «настройки», а также их зависимость от эмоционального и мотивационного состояния воспринимающего.

Тринадцатым свойством перцептивных образов является их относительная *независимость* от нашего «Я», что выражается в невозможности их изменения произвольным усилием сознания.

Можно выделить и другие свойства образа восприятия. Например, то, что в норме образы восприятия и ощущения всегда причинно обусловлены – возникают в результате взаимодействия чего-либо с нашими органами восприятия, а не изнутри и без видимых причин, как, например, многие образы представления. Важным свойством перцептивных психических феноменов является разная степень понимания образа и ощущения воспринимающим. Появление все более глубокого понимания перцепта требует научения воспринимающего. Достоянным специальным упоминанием качеством образа восприятия является вызываемое им *ощущение знакомости – незнакомости*, обусловленное повторным восприятием того же или сходного фрагмента реальности. К свойствам образов восприятия можно с некоторой натяжкой отнести их разную способность привлекать к себе внимание субъекта, а также их разную представленность, их разный «удельный вес» в содержании его сознания.

К свойствам перцептивных образов можно отнести и все то, что является свойствами соответствующих воспринимаемых объектов, которые и есть эти самые образы. Они детализированы, неразрывно связаны с текущим моментом времени, максимально жестко пространственно ограничены, занимают в пространстве определенное место, обычно отделены друг от

---

<sup>36</sup> *Гештальт*... используется для обозначения единого целого, полной структуры, множества, природа которого не обнаруживается с помощью просто анализа отдельных частей, его составляющих [Большой толковый психологический словарь, 2001, с. 176].

<sup>37</sup> ...Контур или граница, которая отделяет фигуру от фона, *физически* принадлежит им обоим, но *перцептивно* принадлежит только фигуре. Следовательно, фигура наделяется формой и очертаниями, а фон остается нечетким и бесформенным [Большой толковый психологический словарь, 2001а, с. 420].

друга и не проникают друг в друга, даже находясь друг в друге; они всегда завершены, узнаваемы при повторном появлении в сознании, достаточно стабильны, повторяемы, могут сохраняться, даже если человек долго находится в тех же условиях восприятия, или вновь появляются у него при его повторном попадании в те же условия восприятия; способны открываться для нас новыми своими сторонами при изменении, например, масштаба и координат восприятия; уникальны и конкретны; меняются при изменении положения наблюдателя по отношению к объекту наблюдения, но тем не менее остаются константными.

В. И. Белопольский (2007) пишет:

Кроме *пространственных признаков* (направление, удаленность, локализация, протяженность), играющих первостепенную роль в ориентировке и целенаправленном перемещении наблюдателя в среде, чувственный образ может включать и такие характеристики, как *интенсивность* воздействия (громкость, яркость, тяжесть, сила запаха и т. п.), его *динамику* (изменение, движение, мелькание, биение), *чувственный тон* (освещенность, цветность, теплота, тональность, гладкость, приятность) и *структурные* отношения (размер, ориентация, форма, контрастность, созвучие, вкусовое сочетание, композиция запахов) [с. 11].

Однако очевидно, что образ не может «включать такие характеристики, как интенсивность и динамика». Эти характеристики предполагают уже сравнение образов между собой. Соответственно, обсуждая подобные характеристики, мы должны говорить еще и о последовательностях сходных образов – о том, что образы в них изменяются, что позволяет говорить в результате о таких характеристиках, как интенсивность, динамика и др., но это уже другая тема.

### 1.5.3. Последствия появления в сознании образов восприятия и ощущений

У. Джеймс [2003, с. 7–8] говорит о том, что все душевные состояния сопровождаются телесной деятельностью. Любое психическое явление так или иначе отражается в двигательном аппарате, внутреннем или внешнем. Оно может вызывать или внешнее движение, или спазм кишечника, или выброс какого-то вещества в кровь. У. Джеймс отмечает, что ощущения и образы являются пусковыми моментами поведения и всегда сопровождаются изменениями в организме – мышечными реакциями и обязательно эмоциями. Следовательно, самым фактом своего появления в сознании без участия каких-либо вторичных осознаваемых процессов (например, появление эмоций или желаний) образ и ощущение способны «включить» движение организма, то есть они непосредственно «запускают» моторную реакцию.

Г. Эббингауз [1998, с. 100] тоже отмечает, что кинестетические представления нередко вызывают те движения, которым сами обязаны своим возникновением. Одна лишь мысль о том, что испытывает человек, производя определенное движение, при ее достаточной живости вызывает и само движение. А. Бэн [1998] пишет о том же:

Это стремление идеи действия перейти в самое действие показывает, что сама идея есть уже действие, но только в более слабой форме... [с. 367].

С последним вряд ли можно согласиться, но **то, что образ, ощущение и даже вербальная идея способны запустить движение, – несомненно.**

Б. М. Величковский [2006, с. 327] приводит описание наблюдений (Lhermitte) за пациенткой с поражением лобных долей, страдающей синдромом утилитарного поведения, которая во время врачебной консультации, лишь увидев спицы, немедленно берет их и начинает вязать, не будучи способной прервать действие. Иными словами, воспринятый ею знакомый

образ сразу же запускает без всякой необходимости привычную деятельность, даже неадекватную имеющейся в данный момент ситуации.

Общеизвестно, что внезапное возникновение образа восприятия или нового ощущения может вызывать у человека рефлекторный ответ, то есть моторную реакцию. Самый простой пример – моторная реакция на внезапное действие резкого раздражителя. Причем связи образов и ощущений, с одной стороны, и простых движений – с другой, закреплены генетически в форме безусловных рефлексов.

Итак, первым особым качеством перцептивного образа является присущая ему способность непосредственно запускать двигательную реакцию (моторный ответ) организма. Это происходит в виде рефлекторной двигательной или стереотипной поведенческой реакции по типу *образ восприятия или ощущение – немедленный двигательный ответ*. Эта реакция представляет собой то, что принято называть безусловным рефлексом (3).

Появление образа в сознании может приводить не только к запуску рефлекторного моторного действия, но и к запуску психического действия, то есть своего рода «психическому рефлексу», как можно было бы это назвать. Так, **образ восприятия немедленно актуализирует связанные с ним образы представления и воспоминания** (второе особое свойство). Данный феномен, как мне представляется, настолько очевиден и доступен интроспекции, что даже не нуждается в специальных доказательствах, но, учитывая тенденцию когнитивных психологов проверять самые очевидные вещи, сошлюсь на эксперимент Дж. Струпа [J. R. Stroop, 1935; 1938].

Испытуемому предлагается листок с двумя столбцами наборов букв. Каждый из наборов напечатан одним из пяти цветов: черным, красным, синим, зеленым и желтым. В левом списке представлены бессмысленные наборы букв. В правом столбце – слова, обозначающие эти же пять цветов, но цвет шрифта, которым напечатаны слова, не соответствует обозначаемым словами цветам. Например, слово *красный* напечатано желтой краской, слово *черный* – красной краской и т. д. Испытуемому дают задание как можно быстрее называть вслух цвет, которым напечатан каждый из бессмысленных наборов букв в списке слева, а затем слов в списке справа. Сделать это с левым списком намного проще и получается гораздо быстрее, чем с правым списком. Объясняется это тем, что понятия в правом списке, обозначающие конкретные цвета, тут же вызывают появление в сознании испытуемых визуальных образов, соответствующих данным понятиям. Поэтому, когда испытуемый читает слово *красный*, например, в его сознании немедленно актуализируются зрительные образы объектов красного цвета, но он должен при этом назвать желтый цвет, которым напечатано данное слово, это вызывает у него затруднения. Испытуемому приходится преодолевать эту трудность, что увеличивает время выполнения задания.

Приведенный эксперимент Дж. Струпа демонстрирует, что образ восприятия способен актуализировать в сознании человека другие ассоциированные с ним чувственные и вербальные образы.

Б. Рассел (2001a) тоже пишет:

Принцип Павлова таков: если дан рефлекс, согласно которому раздражитель В вызывает реакцию С, и если дано, что некоторые животные часто подвергаются действию раздражителя А одновременно с В, то нередко случается, что через некоторое время раздражитель А будет вызывать реакцию С даже при отсутствии раздражителя В. Определить обстоятельства, при которых это происходит, – предмет эксперимента. Ясно, что если мы заменим

А, В и С идеями, то принцип Павлова превратится в принцип ассоциации идей [с. 897].

Б. Рассел, безусловно, прав, так как действительно механизм один и тот же. Более того, он один и тот же потому, что фактически-то речь идет не о раздражителе В, который вызывает реакцию С, а об образе или *идее* раздражителя В, которые вызывают реакцию С. Соответственно, и в том и в другом случае речь идет об ассоциации психического явления либо с моторным ответом организма, либо с другим психическим явлением или явлениями.

**Результатом возникновения в сознании образа восприятия и ощущения являются не только моторный и психический, но и гораздо более сложный, многообразный и до сих пор очень слабо изученный нейрофизиологический и гуморальный ответ, целый «снежный ком» физиологических и соматических реакций** (третье особое качество перцептивного образа). Этот ответ проявляется, например, в изменении мышечного тонуса, приводящем к повышению или понижению артериального давления, изменению частоты сердечных сокращений, дыхания, перистальтики, пото- и слюновыделения, побледнению или покраснению кожных покровов, другим вегетативным реакциям, что сопровождается, в свою очередь, разнообразными переменами самочувствия человека и появлением эмоций.

Образы оказывают мощное влияние на всю физиологическую регуляцию организма. Например, теплопродукция организма увеличивается перед выходом из помещения на холодную улицу, желудочный сок выделяется при виде пищи еще до еды, эрекция и другие симптомы полового возбуждения возникают при виде объекта полового влечения. Все это не требует специальных доказательств в силу своей общеизвестности:

Любой стимул, любое предъявляемое слово или изображение сопровождаются изменением состояния и уровня активности многих функциональных систем (местное и общее кровообращение, частота пульса, электрокожное сопротивление, мышечный тонус, частота и интенсивность дыхания и т. д.). На этих изменениях основано множество методик полиграфического исследования личности, в частности пресловутый «детектор лжи», позволяющий регистрировать соматовегетативные реакции на предъявляемые словесные и зрительные стимулы [Э. Е. Бехтель, А. Э. Бехтель, 2005, с. 318].

Следующим особым качеством образов восприятия и ощущений является их способность вызывать своим появлением в сознании эмоции. Можно выделить даже два уровня ответа. Первый – малодифференцированный ответ: приятно – неприятно. Второй – высокодифференцированный ответ: разнообразные тонкие эмоции. Еще классики неоднократно отмечали, что многие образы и ощущения обладают специфическими качествами или сопровождаются особыми дополнительными психическими явлениями: «чувством удовольствия или неудовольствия», или «чувственным тоном». Так, Г. Эббингауз (1998) пишет:

Они (чувствования удовольствия и неудовольствия. – *Авт.*) не представляют собой чего-то самостоятельного и существующего само по себе, они всегда выступают только как сопровождающее явление каких-либо ощущений или представлений (образов. – *Авт.*), как нечто, связанное с ними, свойственное им. ... Чувствование же, возникающее в связи с определенными ощущениями или представлениями, ни в коем случае не определено сполна содержанием их; оно в различных случаях может быть весьма различным не только по своей степени, но и по характеру. Вкус меда или звуки мелодии в разное время вызывают почти тождественные переживания в смысле ощущения. Но эти одинаковые чувственные впечатления смотря по

обстоятельствам могут быть чрезвычайно приятны, безразличны или даже неприятны [с. 75].

Итак, феномен чувства удовольствия или неудовольствия – это нечто, сопровождающее появление ощущений и образов, вторичное по отношению к ним и часто вызываемое ими.

В. Дильтей (1996) тоже замечает:

...я не могу согласиться с широко распространенным учением о том, что всякое ощущение как таковое связано с некоторым чувственным тоном, но каждый раз, когда в центр нашего внимания попадает простое и сильное ощущение, от него исходит так же легкая чувственная окраска душевного состояния [с. 104]

Не требует специального обсуждения в силу своей очевидности то, что многие образы восприятия вызывают у наблюдателя страх, отвращение, тревогу, раздражение, гнев и другие эмоции. Эмоции сопровождают и возникающие у человека идеи, или сложные вербальные конструкции.

Э. Бехтель и А. Бехтель (2005) приводят интересные самонаблюдения процесса генерации эмоций образами восприятия:

...оператор показывает необычные и меняющиеся планы объекта. Вначале вы видите какие-то совершенно непонятные, движущиеся, размытые цветные пятна, которые не можете опознать, и они, разумеется, не вызывают у вас никаких эмоций... Затем камера отодвигается, изображение начинает приобретать какие-то формы и вы видите нечто, похожее на огромный рот сдвигающимися челюстями, это вызывает у вас чувство беспокойства и даже опасения, далее камера отходит еще дальше... Вы видите, как клещи двигаются, перемалывая что-то, как из предполагаемого рта выделяется липкая жидкость, и это вызывает у вас одновременно чувство ужаса и отвращения.

...Когда камера отходит еще дальше, вы видите обыкновенного кузнечика, мирно жующего свою травку. Негативные переживания уходят, возникает реверсное расслабление, и вы смеетесь над своими опасениями [с. 239].

Авторы делают акцент на интересном феномене:

...никакого опознания объекта при восприятии деталей кузнечика не было, а эмоциональная реакция есть. Почему? ...Выделяемые элементы были похожи на что-то и как таковые были опознаны, но они могли с одинаковым успехом принадлежать маленькому насекомому или огромному монстру. ...Апперцептивное насыщение осуществляется по худшему для субъекта варианту... [с. 240].

Следовательно, еще до ясного понимания наблюдателем того, что собой представляет возникший у него образ, последний способен уже вызывать у воспринимающего те или иные эмоции.

Как известно каждому человеку, образы восприятия и ощущения способны вызывать не только эмоции, но и желания. В. Дильтей (1996) пишет:

Кто по себе не знает, как осаждающие воображение образы внезапно вызывают сильнейшие желания?. [С. 108–109.]

О том, что образы и ощущения обладают особым качеством побуждения, говорит и К. Коффка, которого цитирует Дж. Гибсон (1988):

Каждая вещь говорит, что она собой представляет... Фрукт говорит: «Съешь меня»; вода говорит: «Выпей меня»; гром говорит: «Бойся меня»; женщина говорит: «Люби меня»; вещи «говорят нам, что с ними делать», у них есть «свойство навязывания» [с. 204].

Это свойство вещи или объекта было названо К. Левином (2004) валентностью. Он пишет:

...многие вещи или события, с которыми мы встречаемся, проявляют по отношению к нам более или менее определенную волю, побуждают нас к определенным действиям. Хорошая погода и определенный ландшафт зовут нас на прогулку. Ступеньки лестницы побуждают двухлетнего ребенка подниматься и спускаться; двери – открывать и закрывать их, мелкие крошки – подбирать их, собака – ласкать, ящик с кубиками побуждает к игре, шоколад или кусок пирожного «хочет», чтобы его съели. ...Сила требований, исходящих к нам от вещей и событий, очень различна. Начиная от «неодолимого влечения»... существует масса промежуточных ступеней «требовательности», вплоть до слабой степени «приглашения»... Одни вещи нас притягивают (например, прекрасный концерт, интересный человек, красивая женщина), а другие – отталкивают (неприятности, опасность). ... Побудительность того или иного объекта ни в коем случае не должна быть всегда постоянной, напротив, она в значительной степени зависит от внутренней и внешней ситуации, в которой находится человек. ... Лакомый кусок, который еще недавно был источником сильного притяжения, становится нейтральным, как только человек насытился... пресыщение может даже привести к фиксации этой отрицательной побудительности на длительный срок (к любимому некогда блюду, из-за которого был испорчен желудок, иногда не прикасаются годами) [с. 182–183].

Б. М. Величковский [2006, с. 320] ссылается на М. Вертхаймера, который, обсуждая требовательный характер вещей, предлагал представить, что вы находитесь дома и по какой-то причине не хотите подходить к телефону. И если вдруг раздается звонок телефона, то можно почувствовать требовательную силу звонка, которой приходится буквально сопротивляться, чтобы не взять трубку.

Итак, пятым особым качеством образа восприятия является присущая образу побудительная способность, свойство навязывания, или мотивационное качество. Понятно, что все объекты-образы обладают им в разной степени и оно зависит от исходного состояния организма, поэтому появление в сознании сходного объекта-образа может в одно время сопровождаться сильным побуждением, а в другое – не вызывать его вовсе или вызывать противоположное побуждение.

Все перечисленные выше способности или качества присущи не только образам восприятия и ощущениям, но и всем образам вообще, хотя и в меньшей степени, в том числе образам представления и воспоминания. Учитывая же то обстоятельство, что и понятия являются в своей основе чувственными образами (о чем мы поговорим ниже), становится ясно, почему и понятия, и даже идеи – конструкции из понятий обладают указанными выше качествами, присущими образам.

#### **1.5.4. Образ и ощущение как сложная психическая структура**

В психологии давно рассматривается в разном контексте предположение о том, что перцептивный образ является ассоциативным комплексом. Эту гипотезу, по словам В. В. Люби-

мова [2007, с. 84], выдвинул еще епископ Д. Беркли. О том, что образы представляют собой какие-то сложные сущности, говорили многие авторы. Г. Эббингауз (1998), например, замечает:

...в восприятии до нашего сознания доходит совершенно иное расчленение вещей, чем то, которое было вызвано простым раздражением органов чувств. Мы объединяем или разделяем в восприятии группы раздражений не по непосредственно присущим им и в некоторых отношениях второстепенным свойствам, а по их принадлежности друг к другу, то есть по тем сочетаниям, в которых они постоянно встречаются нам [с. 109].

М. Мерло-Понти (1999) добавляет:

Введение понятия ощущения в анализ восприятия направляет его по ложному пути. Даже «фигура» на «фоне» содержит... много больше, чем актуально данные качества. Она имеет «контуры»... она характеризуется «устойчивостью» и «плотным» цветом, фон же безграничен и лишен определенного цвета... наиболее близкие к фону части фигуры обладают помимо фона и качеств особым смыслом. Вопрос в том, чтобы понять, чем образован этот смысл, что значат слова «край» и «контур», что происходит, когда совокупность качеств постигается как фигура на фоне [с. 37].

Д. Бом (2002) прямо говорит о психическом конструировании в процессе восприятия:

Воспринимаемая нами картина не является... просто изображением или отражением наших мгновенных ощущений, она является, скорее, результатом сложного процесса, ведущего к непрерывно изменяющейся (трехмерной) *конструкции*, которая представляется нам как своего рода «внутреннее видение». ...Эта конструкция работает фактически как «гипотеза»... Возникновение такой «конструкции» зависит не только от описанного выше абстрагирования инвариантных соотношений между движением и чувственными восприятиями, оно зависит и от всего того, что известно перцепиенту. Например, если человек рассматривает какую-то букву с расстояния, слишком большого, чтобы видеть ее отчетливо, он будет различать нечто весьма туманное и бесформенное. Но если ему сказать, что это за буква, ее изображение внезапно возникнет для него с относительно большой четкостью... [с. 210–211]. Другими словами, наше восприятие сопровождается появлением в сознании психической конструкции, предлагающей в форме «внутреннего видения» или образа восприятия некую гипотезу – репрезентацию воспринимаемой в данный момент части реальности.

Р. Л. Грегори (1970) тоже считает, что:

...любой воспринятый объект – это гипотеза. ...Только благодаря практике и опыту наш мозг способен структурировать элементы внешнего мира, чтобы придавать им точное значение [с. 185–186].

Стимулы, исходящие из внешней среды, непрерывно интерпретируются в соответствии с установившимися с детства категориями образов. В случае новой или неполной информации наш мозг действует путем выдвижения гипотез [с. 222].

В отличие от гештальтистов, которые рассматривали свои «организующие принципы» как нечто врожденное, унаследованное, Р. Грегори [2003, с. 21–22] выдвигает предположение

о том, что эти «принципы» «развивались путем индивидуального обобщения отдельных примеров», то есть эти принципы приобретаются человеком в процессе его индивидуального развития.

На то, что образ и ощущение являются сложными психическими структурами, обращают внимание и другие авторы. Так, например, В. Ф. Петренко (2005), цитируя В. В. Столина, говорит об

...идее многоуровневости строения предметного образа, идее поуровневого «развертывания» плана содержания, понимания образа как процесса его становления [с. 42].

Э. Бехтель и А. Бехтель (2005) тоже считают образ синтетической конструкцией:

...образ – не результат простого отражения воспринимаемого объекта, а синтетическая конструкция, состоящая из двух частей: прообраза (периферический информационный поток) и ко-образа (формируется при активации контекста) [с. 8]. ...это не то, что мы видим, а то, что конструируем путем консолидации увиденного с имеющимся у нас багажом данных [с. 324].

О том же пишет А. Ребер (2001):

Образ... рассматривается... скорее как конструкция, синтез [с. 531].

Дж. Гибсон (1988) весьма убедительно демонстрирует, что визуальный образ складывается из многих составляющих: градиент и текстура поверхности, светимость, форма, цвета, угол наклона и т. д. и т. п. Трудно вроде бы даже поэтому спорить с тем, что образ объекта состоит из элементов, которые как бы и создают его. Признавая то, что образы и ощущения являются психическими конструкциями, состоящими из чего-то вроде простейших сенсорных элементов, мы в конечном счете приходим почти к тому же, от чего, казалось бы, давно ушли – к старым представлениям, согласно которым образы восприятия составлены из более простых элементов. Как полагали раньше – из ощущений. И все же это не так. Образ не складывается из элементов или тем более ощущений. Правильнее сказать, что исследователи в результате его углубленного анализа разлагают его на элементы, но делают это так же условно, как другие исследователи расчленяют человеческое тело на кровеносную систему, дыхательную, пищеварительную, нервную и т. д. Тем не менее сумма элементов, входящих в образ, не составляет его, как и сумма систем организма не составляет человеческое тело. Образ – это нечто большее.

## **Конец ознакомительного фрагмента.**

Текст предоставлен ООО «ЛитРес».

Прочитайте эту книгу целиком, [купив полную легальную версию](#) на ЛитРес.

Безопасно оплатить книгу можно банковской картой Visa, MasterCard, Maestro, со счета мобильного телефона, с платежного терминала, в салоне МТС или Связной, через PayPal, WebMoney, Яндекс.Деньги, QIWI Кошелек, бонусными картами или другим удобным Вам способом.