

本格 СОДЗИ СИМАДА

ДОМ КРИВЫХ СТЕН

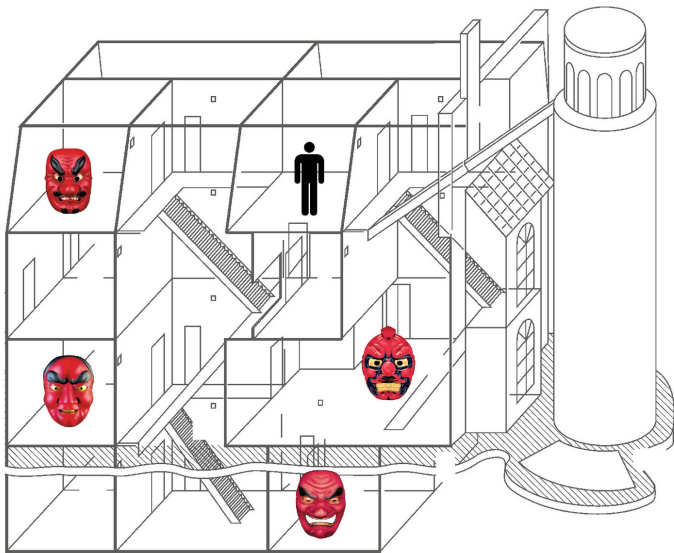

Содзи Симада
Дом кривых стен
Серия «Киёси Митарай», книга 2
Серия «Хонкаку-детектив»

Текст предоставлен издательством
http://www.litres.ru/pages/biblio_book/?art=43656195
Дом кривых стен: Эксмо; Москва; 2019
ISBN 978-5-04-105406-9

Аннотация

Обладатель литературной премии №1 в Японии – «Японской детективной литературы».

Шорт-лист премии «Edogawa Rampo»

Несколько десятков миллионов книг, проданных в одной только Азии.

«Бог Загадки» – так называют Симаду Содзи в Японии. Это он создал хонкаку-детектив – новый жанр, столь популярный в Стране Восходящего Солнца. Детектив, в котором читателю предложена честная интеллектуальная игра: раскрыть дело раньше, чем это сделает главный герой.

Япония, Рождество 1983 года. Богатый промышленник Кодзабуро Хамамото собрал в своем особняке друзей и знакомых. Гости поражены его домом – причудливой конструкцией с множеством комнат, наклонными полами и непонятно

куда ведущими лестницами, с «падающей» высокой башней, напоминающей Пизанскую. Все они восторгаются фантазией хозяина и готовятся весело встретить Рождество.

Но их ожиданиям не суждено сбыться. Потому что в сочельник в доме происходит убийство. От удара ножом погибает шофер одного из приглашенных. Срочно вызванные полицейские в полном замешательстве. Ведь убийство невозможно было совершить – все обстоятельства и условия против этого. Да и мотива ни у кого нет...

Пока инспектор с помощниками ломают голову, а гости пребывают в прострации, в доме происходит второе убийство, еще более невероятное. Связавшись с начальством, ошеломленные полицейские узнают, что к ним едет человек, способный найти преступника. Что это – астролог и гадатель из Токио Киёси Митараи. И что лишь он один способен разобраться в этой умопомрачительной головоломке...

Содержание

Список действующих лиц	6
Пролог	8
Акт I	22
Сцена 1. В прихожей Дома дрейфующего льда	22
Сцена 2. В салоне Дома дрейфующего льда	29
Сцена 3. Башня	47
Сцена 4. В номере первом	56
Сцена 5. В салоне	63
Сцена 6. В библиотеке	101
Конец ознакомительного фрагмента.	103

Содзи Симада

Дом кривых стен

Soji Shimada

**KAITEI KANZENBAN NANAME YASHIKI NO
HANZAI**

© Логачев С., перевод на русский язык, 2019

© Оформление. ООО «Издательство «Эксмо», 2019

Список действующих лиц

Обитатели Дома дрейфующего льда:

Кодзабуро Хамамото (68 лет) – председатель совета директоров компании «Хаммер дизель», владелец Дома дрейфующего льда

Эйко Хамамото (23 года) – его дочь

Кохэй Хаякава (50 лет) – домоправитель и водитель по совместительству

Тикако (44 года) – его жена, домработница

Харуо Кадзивара (27 лет) – повар

Гости:

Эйкити Кикиуока (65 лет) – президент компании «Кикиуока беаринг»

Куми Аикура (22 года) – его секретарша и по совместительству любовница

Кадзую Уэда (30 лет) – личный водитель Эйкити Кикиуоки

Митио Канаи (47 лет) – директор «Кикиуока беаринг»

Хацуэ (38 лет) – его жена

Сюн Кусака (26 лет) – студент медицинского университета «Дзикэй»

Масаки Тогай (24 года) – студент Токийского университета

Ёсихико Хамамото (19 лет) – первокурсник университета

«Кэйо», внук старшего брата Кодзабуро

Сотрудники полиции и связанные с ними лица:

Сабуро Усикоси – старший инспектор управления полиции г. Саппоро

Одзаки – инспектор того же управления

Окума – помощник инспектора управления полиции г. Вакканай

Анан – патрульный полицейский того же управления

Киёси Митараи – астролог

Кадзуми Исиока – его друг

Пролог

*Я сумрачный король страны всегда дождливой,
Бессильный юноша и старец прозорливый,
Давно презревший лесть советников своих,
Скучающий меж псов, как меж зверей иных;
Ни сокол лучший мой, ни гул предсмертных
стонов
Народа, павшего в виду моих балконов,
Ни песнь забавная любимого шута
Не прояснят чело, не разомкнут уста.*

Шарль Бодлер (пер. Л. Эллиса)

На юге Франции, в местечке Отрив, находится необычное сооружение, известное как Идеальный дворец Шевалья. Его построил в одиночку обыкновенный небогатый почтальон Фердинанд Шеваль. На строительство, завершённое в 1912 году, у него ушло тридцать три года.

У создателя этого сооружения были определённые проблемы с выбором стиля – тот получился эклектичным: здание соединяет в себе мусульманскую мечеть, индуистский храм и пастуший домик в швейцарском духе, пристроившийся у входа, напоминающего ворота средневекового европейского замка. Однако, несмотря на такую смесь, это настоящий дворец, подобный которому видел в детстве каждый ребенок. А глупые и путаные рассуждения взрослых об

архитектурных стилях, экономической целесообразности и впечатлении, производимом творением Шевалья, лишь делают их собственные жилища в Токио убогими тесными крольчатниками.

Шеваль, несомненно, был человеком малообразованным. В оставшихся после него записках, полных орфографических ошибок, он с жаром говорит о том, что неведомым образом ему открылось божественное откровение, позволившее воздвигнуть подобное сооружение.

Все началось с того, что Шеваль, занимаясь доставкой почты, принялся собирать в карманы попадавшие ему по дороге камни необычной формы. В то время ему было уже сорок три года. Вместе с сумкой почтальона он стал вешать на плечо большую корзину, куда складывал камни, а позже обзавелся тележкой.

Можно представить, как относились жители скучного сельского местечка к странностям своего почтальона. Не обращая ни на кого внимания, Шеваль приступил к закладке фундамента будущего дворца. Материалом ему служили собранные камни и цемент.

Строительство здания заняло тридцать три года. Длина сооружения составила двадцать шесть метров, ширина – четырнадцать и высота – двенадцать метров. После этого Шеваль принялся украшать свое творение выполненными из цемента барельефами с изображением журавлей, леопардов, страусов, слонов, крокодилов и других животных. В итоге

ими были покрыты все стены. Фасад дворца Шеваль решил увенчать водопадом и тремя внушительными фигурами великанов.

Почтальон закончил свою работу в семьдесят шесть лет. Поместив внутри дворца на самом видном месте славно послужившую ему тележку, он соорудил у входа в здание маленький домик и жил там, после того как ушел со службы по возрасту, любуясь своим творением. Идея поселиться во дворце, видимо, даже не пришла ему в голову.

На фотографиях кажется, что Дворец Шевалья выполнен из мягкого материала, напоминающего коньяку¹. Фигуры и декоративные украшения из цемента по разнообразию и тщательности исполнения не уступают Ангкор-Вату. При этом, конечно, есть вопросы к общему виду и стенам – строение из-за нарушенных пропорций выглядит причудливо искривленным, несбалансированным. Людям, не питающим интереса к таким вещам, творение Шевалья, на которое он потратил полжизни, возможно, кажется бесполезной диковиной, чем-то вроде груды металлолома.

Односельчане ничтоже сумняшеся называли Шевалья помешанным, хотя его творческий замысел имеет что-то общее с творениями гениального испанского архитектора Антонио Гауди. Идеальный дворец Шевалья – сегодня единственная

¹ Коньяку – распространенное в странах Восточной Азии растение (лат. *Amorphophallus konjac*), из клубней которого получают муку для пищевой добавки и другие продукты, применяемые в пищевой промышленности.

туристическая достопримечательность местечка Отрив, где больше смотреть нечего.

* * *

Еще один пример экстравагантной одержимости архитектурой, о котором не следует забывать, – король Баварии Людвиг II. Он еще широко известен своим покровительством композитору Вагнеру. Баварского короля интересовали в жизни только две вещи – музыка Вагнера, которого он боготворил, и строительство замков.

Главным шедевром Людвигу II считается замок Линдерхоф. Многие видят в нем слепое подражание стилю эпохи Бурбонов, однако стоит войти внутрь через сделанную из камня вращающуюся дверь, выходящую на северный склон, и пройти по тоннелю с высоким потолком, как понимаешь, что перед тобой нечто незаурядное.

В замковом комплексе посетители могут увидеть величественный искусственный грот, где на иссиня-черной поверхности водоема красуется лодка в форме огромной раковины-жемчужницы. В гроте устроена разноцветная динамическая подсветка – огни то зажигаются, то гаснут; стоящий на берегу стол украшают ветви искусственных кораллов, одна из стен расписана фантастическими картинами. Вряд ли найдется человек, у которого не разыгрется воображение под влиянием увиденного.

Говорят, когда почитаемый королем Вагнер ушел в мир иной, Людвиг II каждый день уединялся в этой сумрачной пещере и обедал за декорированным фальшивыми кораллами столом, с грустью вспоминая встречи с композитором.

* * *

В Европе и Америке можно найти много построек с разными сюрпризами. В Японии, к сожалению, подобные объекты можно перечесть по пальцам.

Есть несколько домов ниндзя с потайными ходами, но они имели сугубо практическое применение.

Еще одна относительно широко известная постройка – дом «Нисётэй», сооруженный в токийском районе Фукагава после Великого землетрясения Канто². Лестницы, упирающиеся в потолок; деревянная дверь с отверстием от выпавшего сучка, превращенным в застекленный смотровой глазок; пятиугольные окна над входом. Изображения этих элементов дома сохранились в документах и на фотографиях.

Может быть, в Японии где-то тоже есть свой Дворец Шеваля, но я о нем ничего не знаю. Кроме перечисленных, мне известна лишь одна постройка, стиль которой можно считать экстравагантным. Это Перекошенный дом на острове Хок-

² Разрушительное землетрясение, происшедшее в Центральной Японии 1 сентября 1923 г., в котором, по официальным данным, погибло 174 тыс. человек и считаются пропавшими без вести свыше полумиллиона.

кайдо.

* * *

На Хоккайдо, на мысе Соя, самой северной точке Японии, есть возвышенность, обращенная к Охотскому морю. На ней стоит странного вида здание, которое местные жители прозвали Перекошенным домом.

Это трехэтажный особняк в елизаветинском стиле с белыми стенами, оживленный колоннами. С восточной стороны к нему примыкает цилиндрической формы конструкция, стилизованная под Пизанскую падающую башню.

Отличие состоит в том, что поверхность стен башни на Хоккайдо почти сплошь покрыта вставками из стекла, оклеенного зеркальной пленкой, которую получают в результате вакуумного напыления алюминия. В результате в ясную погоду в этом стеклянном цилиндре, словно в зеркале, отражаются все окрестности.

С холма на самом краю возвышенности башня с ее огромными стеклами, точнее сказать, зеркалами, и сам особняк представляют собой фантастическое зрелище.

Вокруг, насколько хватает глаз, не видно никаких признаков человеческого жилья и простирается пустошь, на которой колышется на ветру трава цвета опавшей листвы. Чтобы добраться до ближайшего места, где обитают люди, надо обойти особняк, спуститься вниз и преодолеть приличное

расстояние пешком.

На закате солнца башня сверкает в его золотых лучах посреди диковатого пустополя, поросшего травой и продуваемого холодными ветрами. А позади простирается северное море.

Холодные воды тонут в разлитой густой синеве. Если сбегать с холма вниз, к береговой кромке, и опустить руку в воду, пальцы будто окрасятся чернилами. А отливающая золотом громадина башни предстает объектом культового поклонения, не уступающим по величию символам синтоистских и буддийских божеств.

Перед особняком выложена камнем просторная площадка с расставленными на ней скульптурами, есть маленький пруд и каменная лестница. У основания башни – что-то вроде клумбы веерообразной формы. Почему «вроде»? Потому что без людского пригляда она поросла мхом и рассыпалась.

И дом, и башня сейчас пустуют. Особняк уже давно выставлен на продажу, однако желающих приобрести его не находится. И не потому, что место глухое. Причина иная – там произошли убийства.

В этих убийствах много странного и удивительного, особенно для дилетантов. Для таких людей я и должен рассказать об этом деле – убийствах в Перекошенном доме.

Мне не известно ни одного преступления с таким невероятным, идеально подобранным набором инструментов. И сценой его, конечно, стал особняк, стоящий на холодной, от-

крытой всем ветрам возвышенности.

* * *

Дом с башней, о котором пойдет речь, ближе к замку Людвига II, чем к Дворцу Шевалья. Потому что построил его тоже король – правда, современный, человек с крупным состоянием и большим влиянием. Этого человека звали Кодзабуро Хамамото, он был председателем совета директоров акционерной корпорации «Хаммер дизель». Но если Шеваль и король Людвиг отличались от рядовых людей своей одержимостью, он был просто человеком увлеченным. И его увлеченность подкреплялась большими финансовыми возможностями, которых лишены простые смертные.

Как часто бывает с достигшими вершин людьми, на Хамамото, вероятно, навалилась скука и меланхолия. Нередко груз свалившегося на голову богатства давит на человека, ломает душу. Такое случается везде, независимо от страны.

В конструкции дома и башни ничего удивительного вы не обнаружите. Внутри, конечно, достаточно всяких переходов и закоулков, но не настолько, чтобы можно было всерьез в них заблудиться. Нет ни вращающихся стенных панелей, ни подземных гротов, ни опускающихся на голову потолков. Интерес к этому зданию вызывал один момент – оно, как говорят местные жители, было изначально построено криво, то есть под наклоном. Соответственно и стеклянная башня

была в прямом смысле наклонной.

Что касается дома, то представьте себе спичечный коробок, поставленный на ребро, – то, о которое чиркают спичками. Слегка надавите на коробок пальцем, чтобы он чуть наклонился. Угол наклона от вертикальной оси составляет пять-шесть градусов и почти незаметен со стороны. Но внутреннее устройство здания приводит в замешательство, как только в него войдешь.

Дом наклонен на юг. Его северная сторона, окна, выходящие на запад и юг, – всё как у обыкновенного дома, а вот с восточной и западной стенами есть проблемы. Окна и рамы установлены под нормальным углом к поверхности земли, и, если войти в помещение и присмотреться, возникнет ощущение, что стоит положить на пол вареное яйцо, как оно покатится под уклон. Человек, проведенный в этом доме несколько минут, вряд ли разберется, что к чему. А задержишься там подольше – голова начинает идти кругом.

Кодзабуро Хамамото, хозяину Перекошенного дома, доставляло удовольствие наблюдать замешательство, в какое приходили посещавшие его владения гости. Стоила ли эта забава потраченных денег? Пожалуй, сказанного будет достаточно, чтобы дать представление о том, на какой необычной, не укладывающейся в рамки здравого смысла сцене происходили описываемые события.

Хамамото было уже под семьдесят. Жена у него умерла, и он поселился затворником на самом севере Японии вме-

сте со своей славой и известностью. Слушал свою любимую классическую музыку, читал детективные романы, ради удовольствия изучал и коллекционировал западные заводные игрушки и механические куклы; коллекция этого добра, стоявшая примерно как небольшая фабрика, хранилась в доме, в комнате номер три, носившей название Зал тэнгу³, где по стенам были развешены длинноносые маски.

В этом зале сидела большая, в человеческий рост, кукла, которую Хамамото величал Джеком или Големом, имея в виду старую европейскую легенду о глиняном великане, оживавшем по ночам, когда разгуливалась непогода. Именно этой кукле суждено было сыграть главную роль в непостижимых событиях, происшедших в этом особняке.

Если не брать в расчет странное хобби Кодзабуро Хамамото, в остальном он был человеком совершенно нормальным; когда окружающая природа радовала глаз, хозяин Перекошенного дома приглашал к себе гостей и любил поболтать с ними о том о сем. Не иначе как ему хотелось найти единомышленника, родственную душу, однако его желанию не суждено было исполниться. Причину этого читатель поймет, как только поднимется занавес.

³ Тэнгу – происходящие из Китая персонажи японского фольклора, изображавшиеся обычно в виде человека высокого роста, с длинным носом, часто с крыльями. Широкое распространение в Японии получили маски тэнгу, обычно выкрашенные в красный цвет.



Все произошло в рождественскую ночь 1983 года. За Перекошенным домом – нет, вернее будет называть его Домом дрейфующего льда – тогда присматривала супружеская пара: Кохэй Хаякава и его жена Тикако. Они проживали тут же, в особняке. Сад, мощеная площадка перед домом – все, до последнего уголка, было в идеальном порядке и покоилось под толстым слоем снега.

На окрестностях лежала волнистая, как стиральная доска, белая пелена, под которой отдыхала земля цвета сухой листвы. Трудно было поверить, что этот мягкий покров сотворила неистовая снежная буря. Глядя на возведенное руками человека сооружение, выделявшееся на фоне этой белизны, как бы накрывшей все вокруг фланелевой простыней, в голову невольно приходила мысль, что на свете нет больше ничего, кроме этого странного, наклонившегося на одну сторону дома.

Солнце садилось. Из-за линии горизонта, стремясь закупорить погружавшееся во мглу Охотское море, каждый день наплывали дрейфующие льдины, напоминающие огромные листья лотоса. В окрашенном в унылый цвет небе, не стихая ни на минуту, то тише, то громче, звучал похожий на шепот стон холодного ветра.

В доме зажглись огни, в небе снова закружились снежин-

ки; эта картина оставляла в душе горьковатый привкус.

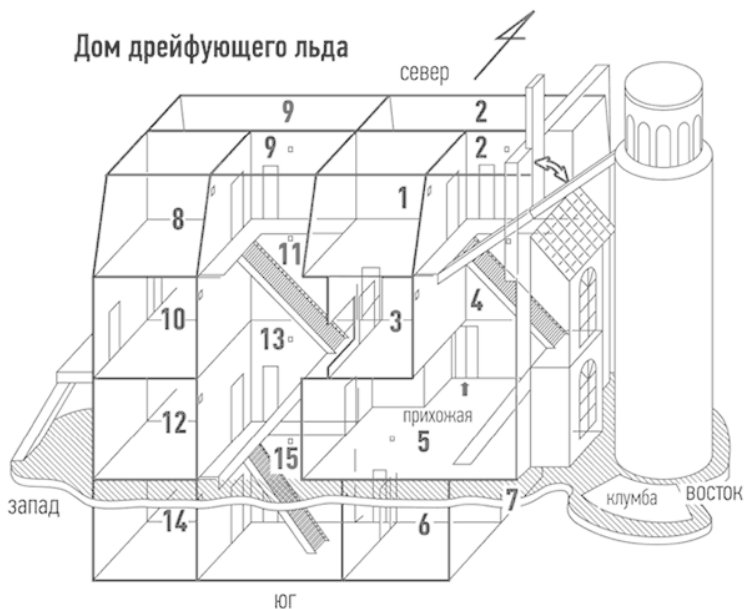

Распределение по комнатам в рождественскую ночь

- | | | | |
|------------|-----------------------|-------------|---|
| Комната 1: | Куми Аикура | Комната 10: | Кадзуя Уэда
(помещение для хранения спортивного инвентаря) |
| Комната 2: | Зейко Хамамото | Комната 11: | Помещение для игры
в настольный теннис |
| Комната 3: | Зал антиквариата | Комната 12: | Масаки Тогай |
| Комната 4: | Библиотека | Комната 13: | Сюн Кусака |
| Комната 5: | Салон | Комната 14: | Эйкити Кикуока (рабочий кабинет) |
| Комната 6: | Харуо Кадзивара | | |
| Комната 7: | Кохэй Хаякава с женой | | |

[Рис. 1]

Акт I

*Если есть в этом мире танец, способный
развеять настоящую скуку, это танец мертвецов.*

Сцена 1. В прихожей Дома дрейфующего льда

В салоне царила атмосфера наступавшего Рождества, от-туда доносились голоса, смех, шутки.

На фоне искрившегося снежка, тихо падавшего на землю, по холму, погромыхивая надетыми на колеса цепями, поднимался черный «Мерседес» с приглашенными на рождественский вечер гостями.

В прихожей, перед распахнутой настежь двустворчатой дверью, с трубкой в зубах стоял Кодзабуро Хамамото. Благородная седина, нос с горбинкой, ни грамма лишнего жира, на шее яркий аскотский галстук. Хамамото относился к типу людей, возраст которых не поддается точному определению. Вынув трубку изо рта, он выдохнул облачко белого дыма и с улыбкой повернул голову.

Рядом стояла его дочь Эйко в дорогом коктейльном платье. Ее волосы были забраны кверху, открытые плечи зябли. Дочь унаследовала от отца орлиный нос; лицо ее можно бы-

ло отнести к разряду красивых, даже несмотря на слегка выдающийся подбородок. Высокая, немного выше отца.

На лице девушки было много косметики – обычное дело для женщины в такой вечер, губы плотно сжаты, совсем как у отца в минуты общения с профсоюзными вожаками, предъявлявшими ему претензии.

Автомобиль проехал по ведущей к особняку дорожке, разливая по ней желтый свет фар, и затормозил прямо перед стоявшей у входа парой. Он еще до конца не остановился, как дверь резко распахнулась и на снег быстро ступил высокий, плотный человек с редкими волосами.

– Как я рад, как я рад! Ну зачем вы на улицу вышли? Право же, не стоило, – нарочито громко протрубил Эйкити Кикиока, выпустив изо рта вместе со словами целое облако пара. У него был такой характер: раз открыл рот – надо, чтобы было хорошо слышно. Встречаются такие люди – с врожденной склонностью надзирать за другими и командовать. Поэтому, наверное, и голос у Кикиоки был такой хриплый.

Хозяин дома великодушно кивнул головой, а Эйко, демонстрируя гостеприимство, сказала:

– Большое спасибо, что приехали.

Вслед за Эйкити из машины показалась миниатюрная женщина. Ее появление для хозяев – по крайней мере, для дочери Кодзабуро – стало не очень приятной неожиданностью. В черном платье и небрежно наброшенной на плечи леопардовой шубке, женщина вышла из «Мерседеса», изящ-

но качнув бедрами. Хамамото – и отец, и дочь – прежде ее не видели. Очень милостивая, своими повадками она напоминала котенка.

– Знакомьтесь. Моя секретарша, Куми Аикура... А это Хамамото-сан.

В голосе Кикиоки звучали гордые нотки, которые он не мог скрыть при всем старании.

Сладко улыбнувшись, Куми Аикура вдруг пропищала неожиданно высоким голосом:

– Очень рада познакомиться. Для меня это большая честь.

С трудом вынося ее писк, Эйко поспешила обратиться к водителю – Кадзуя Уэду здесь знали – и стала объяснять ему, куда поставить машину.

Стоявший за спиной хозяина Кохэй Хаякава проводил прибывшую пару в салон и исчез, а Кодзабуро Хамамото добродушно усмехнулся: «Какая же по счету у него секретарша?.. Записывать надо. Эта секретарские обязанности усердно выполняет: и на коленях у шефа посидит, и под ручку с ним по Гиндзе⁴ пройдет... Повезло девчонке».

– Папа! – услышал он голос Эйко.

– Да? – отозвался Кодзабуро, не вынимая трубки изо рта.

– Может, хватит уже здесь стоять? Кого еще нет? Тогай и Канаи-сан с женой? Необязательно тебе их дожидаться. Мы с Кохэем справимся. Да тебе и с Кикиокой поговорить надо.

⁴ Гиндза – знаменитый торговый квартал и культурный центр города в Тьюо, одном из специальных районов Токио.

– Хм-м. Может, и правда... Но тебе так холодно будет, нет? Смотри, простудишься.

– Угу. Попроси тетушку, пожалуйста; пусть даст какую-нибудь норку накинуть. А Кусака принесет. Тогай должен скоро подъехать, пусть он его встретит.

– Хорошо. Кохэй, а где Тикако? – Кодзабуро обернулся к слуге.

– Была на кухне... – последовал ответ, и оба пошли в дом. Оставшись одна, девушка обхватила себя руками и стала прислушиваться к доносившейся из салона музыке Коула Портера. В этот момент на ее плечи мягко легла меховая накидка.

– Спасибо, – едва обернувшись к Сюну Кусаке, холодно бросила Эйко.

– Что-то Тогай опаздывает, – заметил Кусака, очень симпатичный юноша с прекрасным цветом лица.

– Застрял где-нибудь в снегу. Водитель он никудышный.

– Да, наверное.

– Постой здесь, подожди, пока он приедет.

– Ага...

Повисла пауза. Наконец Эйко проговорила безразличным тоном:

– Видел, какая секретарша у Кикиуоки?

– Э-э... ну да...

– Ничего у нее вкус, да?

Кусака непонимающе посмотрел на нее.

– Воспитания – ноль. Ты что, не понимаешь?

Эйко нахмурилась, меж бровей залегла морщинка. Ее манеру говорить можно было принять за образец всем, кто хочет скрыть свои эмоции. На парней, увивавшихся вокруг нее, это производило магический эффект.

Послышалось тяжелое пыхтение автомобильного мотора, и на холме показался небольшой седан отечественного производства.

– Похоже, добрался!

Машина подъехала к особняку, и сидевший в ней человек торопливо опустил стекло. Показалось круглое лицо, на котором красовались очки в серебряной оправе. Как ни удивительно, несмотря на холодную погоду, на нем выступили капельки пота. Дверь машины слегка приоткрылась и оттуда послышалось: «Эйко-сан! Спасибо за приглашение». Владелец голоса, еще сидя за рулем, спешил выразить свою признательность.

– Что ты так опоздал?

– Дорога ужасная! Столько снега! Машину водит туда-сюда. Эйко-сан, ты сегодня просто очаровательна. Прими мой подарок на Рождество.

И гость протянул девушке узкий продолговатый сверток.

– Спасибо.

– О! Кусака! И ты тут?

– Тут. Чуть не замерз, тебя дожидаясь. Отгони скорее свою колымагу. Место знаешь?

– Сейчас-сейчас.

Эти двое часто встречались в Токио, по-приятельски выпивали вместе.

– Давай-давай. Знаешь куда? На старое место.

– Знаю, знаю!

Седан, неуверенно преодолевая снежные заносы, завернул за угол. Кусака вприпрыжку пустился за ним.

Следом за седаном, преодолев подъем, подкатило такси. Из него на снег вышел худой как палка мужчина. Это был Митио Канаи, подчиненный Кикиуоки. В ожидании, пока из машины выберется его любимая супруга, он чем-то напоминал изгибом спины приземлившегося на снежную равнину одинокого журавля. Хацуэ, даме, в противоположность мужу, весьма дородной, потребовалось немало усилий, чтобы выбраться на свободу с тесного сиденья.

– Здравствуйте, здравствуйте! Спасибо, что снова пригласили нас, милая, – с улыбкой проговорил Митио Канаи, обращаясь к Эйко. Его лицо будто одеревенело, поэтому улыбка получилась вымученной. Наверное, у него было что-то вроде профессионального заболевания. Стоило хоть немного напрячь мышцы лица, как, независимо от его воли, оно тут же расплывалось в неискренней улыбке. Или мышцы напрягались как раз в тот момент, когда господин Канаи пытался изобразить на своей физиономии что-то еще, помимо улыбки? Кто знает...

Эйко часто думала, что ни разу не видела на лице у этого

человека нормального выражения. Легче представить улыбающегося принца Сётоку Тайси⁵, которого она никогда не видела, чем вообразить, как может выглядеть нормальное лицо господина Канаи. Вечные морщинки вокруг глаз, выдающиеся вперед зубы. «Неужели у него от рождения такая физиономия?» – задавала себе вопрос девушка.

– А мы вас ждали. Устали в дороге?

– Да ну, ерунда! А наш президент уже приехал?

– Да, уже здесь.

– Эх, опоздали!

Тяжело ступив на снег, Хацуэ с живостью, плохо вязавшейся с ее внушительной комплекцией, окинула взглядом Эйко с головы до пят, в следующий миг расплылась в криковатой улыбке и, не сводя глаз с ее платья, польстила:

– Ой, какой у вас замечательный наряд!

Теперь все гости были в сборе.

Чета Канаи скрылась в доме. Эйко с важным видом развернулась на месте и направилась в салон вслед за ними. Музыка Коула Портера зазвучала ближе. В походке Эйко чувствовались собранность и уверенность в себе. Так несут себя артистки, направляясь из гримерки на сцену.

⁵ Сётоку Тайси – японский государственный деятель, живший в VI–VII вв. и осуществивший реформы, направленные на создание в Японии централизованной власти и распространение буддизма.

Сцена 2. В салоне Дома дрейфующего льда

В салоне с потолка свешивалась шикарная люстра. На том, чтобы приобрести ее, настояла Эйко, вопреки возражениям отца, говорившего, что такой осветительный прибор не подходит к их дому.

На первом этаже, в холле, у обращенной к западу стены, в углу, располагался круглой формы камин. Рядом, прямо на полу, были сложены ветки для растопки и поленья. Камин венчала большая воронкообразная труба черного цвета, на выложенной по кругу из кирпича полке кто-то оставил металлическую кофейную чашку. Перед камином стояло кресло-качалка, в котором любил посидеть Кодзабуро.

Все гости собрались за длинным узким столом под роскошной люстрой, украшенной целым лесом лампочек-свечей. Вместо Коула Портера теперь звучало попурри из рождественских песен.

Пол в салоне был устроен под наклоном, поэтому ножки у стола и стульев были подпилены так, чтобы они стояли ровно.

Перед каждым участником застолья стоял бокал с вином и свеча. Не сводя глаз со стола, гости с нетерпением ждали, когда заговорит Эйко. Наконец музыка стихла, и все поняли, что настал момент выхода королевы.

– Господа! Благодарю вас, что пожаловали к нам издалека, – зазвенел под сводами салона высокий голос молодой хозяйки. – Сегодня здесь присутствует не только молодежь, но и люди в возрасте. Вы, наверное, чуточку устали. Однако сегодня Рождество, и на Рождество идет снег! Вокруг не вата, не резаная бумага, а самый настоящий снег. И лучше всего встречать Рождество на Хоккайдо, в этом доме. Вы согласны? По этому случаю мы приготовили для вас особую рождественскую елку!

Голос Эйко стих, свет в люстре стал меркнуть и погас. Это где-то в холле повернул выключатель работник по фамилии Кадзивара. В тот же миг зазвучал величественный оркестровый хорал.

Спектакль был отрепетирован заранее. Слуги под руководством Эйко раз за разом повторяли свои действия, пока у них все не стало получаться настолько идеально, что четкости исполнения могли бы поучиться и военные.

– Взгляните в окно, господа!

За столом раздались восхищенные возгласы. На заднем дворе особняка росла большая ель, украшенная бесчисленным множеством разноцветных лампочек. Дерево было готово заиграть своим многоцветьем, стоило только повернуть выключатель. А с неба на ветви ели все падал настоящий снег.

– Свет!

По команде Эйко люстра зажглась снова. Это произошло

в одно мгновение; с такой быстротой, наверное, Бог откликнулся на молитвенный вопль Моисея. Снова зазвучали рождественские песнопения.

– На елку потом будет времени сколько угодно. Если не боитесь холода, советую встать под деревом и слушать, как трутся друг о друга льдины в Охотском море. Здесь у нас настоящее Рождество. Разве в Токио такое возможно?.. А теперь послушаем человека, подарившего нам столь прекрасное Рождество. Слово моему отцу, которым я так горжусь.

С этими словами Эйко энергично захлопала в ладоши. Гости поспешили последовать ее примеру.

Кодзабуро Хамамото поднялся со своего места, по-прежнему не выпуская из левой руки трубку.

– Эйко! Договоримся: больше никаких словословий. Ты меня в краску вгонишь.

Все засмеялись.

– Перед гостями неудобно.

– Папа, ну что ты такое говоришь! Все считают за честь быть с тобой рядом. Так ведь, господа?

Гости дружно, словно сбившиеся в стадо барашки, закивали головами, а Эйкити Кикиуока – активнее всех. И на то была весома причина: положение его фирмы всецело зависело от компании «Хаммер дизель».

– Господа! Вы уже не в первый раз навещаете меня в моем доме удовольствий, построенном по стариковскому капризу, и, верно, уже привыкли к наклонному полу. И потому пере-

стали спотыкаться, лишив меня забавы. Значит, надо придумать какой-то другой дом.

Гости откликнулись на эту идею натянутыми смешками.

– Ну да ладно. Сегодня рождественская ночь, самое подходящее время для кабаков по всей Японии как следует подзаработать. А вы приехали сюда – и очень умно поступили. Да! По этому поводу полагается выпить. Вино перегреется. Хотя ничего страшного – достаточно выставить его на холод минут на пять, и будет нормально. Итак, я начинаю...

Кодзабуро поднял бокал, сидевшие за столом тоже быстро протянули руки к своим. После его тоста все как один, движимые меркантильными соображениями, поспешили выразить надежду, что хозяин и в дальнейшем не обойдет их своим вниманием и расположением.

Кодзабуро поставил бокал и продолжил:

– Сегодня многие из вас встретились впервые. Здесь есть и молодежь, и люди, у кого волосы уже побелели. Я возьму на себя труд вас представить... И вот еще что. Кроме нас с дочерью, в этом доме живут люди, которые проделывают здесь очень большую работу. Думаю, пришло время им появиться на сцене. Эйко, хочу представить гостям Кохэя и Тикако.

Эйко сразу подняла правую руку и решительно заявила:

– Я сделаю это за тебя, папа. Кусака-кун⁶, позови Кадзивару и Кохэя с тетушкой!

⁶ Кун – в японском языке именной суффикс, используемый при фамильном обращении.

Прислуга собралась и по распоряжению хозяйки выстроилась вдоль стены.

– Кикиуока-сан и Канаи-сан уже были у нас летом, и, должно быть, помнят наших помощников, а вот Кусака-кун, Тогай-кун, да и другие тоже, наверное, видят их впервые. Верно? Давайте знакомиться. Пойдем по старшинству. Слушайте внимательно и хорошенько запомните, как кого зовут. Чтобы потом не путать.

Начнем с этого представительного джентльмена. Думаю, господина Эйкити Кикиуоку, президента компании «Кикиуока беаринг», все знают. Кто-то видел, наверное, его фотографии в журналах. Теперь представился случай посмотреть на него воочию.

Кикиуока действительно появлялся на страницах журналов. Дважды. Один раз – когда у него была судебная склока из-за отступных с некоей женщиной. Другой – на фото, где он протягивал руку какой-то актрисе, а та его даже не заметила.

Кикиуока, сидя за столом, склонил потерявшую в сражениях значительную часть растительности голову, приветствуя Кодзабуро.

– Не скажешь нам пару слов?

– О-о! Ну да. Уж позвольте... Э-э... Замечательный дом, мне всегда здесь нравится... И место замечательное! Для меня большая честь сидеть в таком доме рядом с Хамамото-сан и пить вино.

– А прекрасно одетая девушка возле Кикуоки-сан – его секретарша, Аикура-сан. Извините, как ваше имя?

Разумеется, Эйко прекрасно помнила имя девушки, просто ей хотелось всем дать понять, что у нее есть сомнения насчет того, настоящее ли это имя.

Куми, однако, это совершенно не смутило, и она промурлыкала медоточиво:

– Куми. Прошу любить и жаловать.

«Да, еще та штучка, – тут же решила для себя Эйко. – По манерам настоящая хостес».

– Ой, какое чудесное имя! Простого человека так не назовут. – И добавила после паузы: – Как у телезвезды или артистки.

– Значит, я своего имени не достойна. – Куми Аикура и не думала менять выбранный ею игривый тон, обращенный к сильному полу. – Такое имя больше подошло бы стильной девушке, а не такой пигалице, как я. Высокой, вот как вы, Эйко.

Эйко была ростом метр семьдесят три, поэтому была вынуждена ходить в обуви на плоской подошве самого простого фасона. Высокие каблуки добавляли ей лишние сантиметры, получалось за метр восемьдесят. У нее не нашлось слов, чтобы парировать такой выпад.

– Следующий – господин Митио Канаи, президент «Кикуока беаринг».

Эйко на миг потеряла контроль над ситуацией и оговори-

лась.

– Ого! – послышался голос Кикуоки. – Это когда же тебя угораздило стать президентом? – обратился он к подчиненному.

Но, даже услышав эти слова, Эйко не сразу заметила свою ошибку.

Канаи поднялся из-за стола и с фирменной улыбкой на лице принялся напропалую нахваливать Кодзабуро. Не забыл превознести и своего шефа. В общем, выдал небольшую, но замечательную речь. Благодаря своему красноречию он и достиг занимаемого положения.

– А эта роскошная дама – его супруга, Хацуэ, – продолжила Эйко – и тут только поняла, что оплошала.

– Я пропустила фитнес, чтобы сюда приехать, – немедленно отозвалась Хацуэ. Куми, радуясь в душе этому обмену репликами, бросила быстрый взгляд на говоривших. – Я на диете. Может, на свежем воздухе еще сброшу.

Видно было, что Хацуэ принимала эту тему близко к сердцу и ни о чем другом говорить не собиралась.

Эйко снова перешла к мужчинам – и к ней сразу вернулась обычная уверенность.

– Этого симпатичного молодого человека с прекрасным цветом лица зовут Сюн Кусака. Учится на шестом курсе медицинского университета «Дзикэй». Будет врачом, скоро у него выпускной экзамен. Проводит у нас зимние каникулы и одновременно вроде как на практике – следит за папиным

здоровьем.

«Как легко представлять мужчин», – подумала про себя Эйко.

– Еда здесь прекрасная, воздух – чудо, телефонными звонками никто не достает. Как можно болеть в таком замечательном месте? Я – медик и хотел бы видеть человека, который умудрится здесь заболеть, – проговорил Кусака.

Кодзабуро Хамамото отличался нелюбовью к телефонам. В Доме дрейфующего льда было не найти ни одного телефонного аппарата.

– Рядом сидит Масаки Тогай, приятель Кусаки. Студент Токийского университета, подает большие надежды. Его отец заседает в парламенте, депутат палаты советников Сюнсаку Тогай. Слышали, наверное?

За столом зашушукались – гостей охватило сладкое возбуждение от запаха больших денег.

– Молодой человек с прекрасной родословной. Можно несколько слов?

Побледневший Тогай встал, жестом, выдававшим волнение, поправил очки в серебряной оправе, сказал коротко: «Для меня большая честь присутствовать здесь. Отец тоже очень рад, что меня пригласили» – и сел на свое место.

– А этот мальчик – видите, как загорел на лыжах, – мой племянник. Точнее, внук папиного старшего брата, Ёсихико. Очень мил, правда? Ему всего девятнадцать. Учится в «Кэйо», на первом курсе. Приехал сюда на каникулы.

Загорелый юноша в белом свитере поднялся и, смущенно пробормотав: «Очень приятно!», тут же сел обратно.

– Что, и всё? Нет, Ёсихико, так дело не пойдет. Надо что-то сказать.

– А что говорить?

– Так просто ты не отделаешься. Много о чем можно сказать. О своих увлечениях, об университете, к примеру... Нет уж, давай, говори!

Но Эйко так и не смогла вытянуть из Ёсихико больше ни слова.

– Ну что же, вроде всех наших гостей я представила. Теперь несколько слов о наших помощниках.

Начну с этой стороны. Кохэй Хаякава. Он работает у нас уже почти двадцать лет, с тех пор когда мы жили в Камакуре. На нем здесь все держится, плюс он еще и водитель.

Рядом с ним – тетушка Тикако. Делает все по дому. Если вам что-то нужно, обращайтесь к ней.

Ближе всех к вам – наша гордость, шеф Харуо Кадзивара. Ему еще нет и тридцати, но у него золотые руки во всем, что касается приготовления пищи. Первоклассный мастер. Мы переманили его из отеля «Охара», откуда его никак не хотели отпускать. В его мастерстве вы сами скоро убедитесь. Ну вроде все... Можете возвращаться к своей работе.

– Теперь все друг с другом знакомы, – продолжала Эйко, обращаясь к гостям. – За этим столом собрались исключительно люди, привыкшие к тому, что дома, на юге, их назы-

вают элитой. Уверена, что вы прекрасно запоминаете имена и лица. Пока будет сервироваться ужин, полюбуйтесь елкой, пообщайтесь. Ёсихико, и вы, Кусака и Тогай, зажгите, пожалуйста, свечи на столе. После этого притушим свет в салоне. Желая приятно провести время, господа!

* * *

Вокруг Кодзабуро Хамамото тут же собрались гости постарше. Завязался оживленный разговор. Громче всех, на показ, смеялась команда «Кикиуока беаринг», в то время как сам хозяин дома не выпускал изо рта трубку.

Между тем Эйко из-за пикировки с Куми совершила еще один промах. Забыла представить водителя Кикиуоки, Уэду. Он сидел за Тогаем, а тот был парень крупный и закрывал его своим телом. «Надо же, не заметила. Ну ничего страшного», – подумала Эйко. Он всего лишь водитель, в конце концов.

На ужин подали великолепную индейку, и проголодавшиеся за долгую дорогу гости смогли по достоинству оценить мастерство повара, о котором говорила Эйко. Он сумел донести вкус кухни первоклассного токийского отеля до сурового северного края.

После ужина и чая Сюн Кусака встал из-за стола и подошел к окну, чтобы поближе посмотреть на рождественскую ель, усыпанную снегом и одиноко мигавшую огнями.

Присмотревшись, он увидел нечто странное. У стеклянной двери, из которой можно было выйти во двор, из снега торчала тонкая палка или шест. Кто-то воткнул ее метрах в двух от стены. Палка возвышалась из снега примерно на метр; похоже, ее вытянули из кучи дров, сложенной возле камина, специально выбрав поправее. Днем, когда наряжали елку, ее на этом месте не было.

«Откуда она взялась?» – подумал Кусака, вытирая рукой запотевшее стекло и вглядываясь в темноту двора, и заметил у западного угла Дома дрейфующего льда еще одну палку, едва различимую в клубящемся снегу. Хорошенько разглядеть ее он не мог, но, скорее всего, это была ветка из той же кучи у камина. Точно так же она на метр торчала из снега.

Других палок из окна салона Кусака не увидел. Только две.

Он хотел было позвать Тогая, чтобы спросить, что тот думает насчет палок, но тот был увлечен разговором с Эйко, а Ёсихико оказался в компании ветеранов – Кодзабуро, Кикуюки и Канаи. Говорили они о делах или просто болтали, было непонятно, но так или иначе Кусака не захотел вмешиваться в чужой разговор. Кадзивары и Хаякавы не было видно – наверное, ушли на кухню.

– Ну что, молодежь? Скучно, наверное, слушать нашу стариковскую болтовню? Может, расскажете что-нибудь, развлечете старика? – неожиданно громко сказал Кодзабуро.

Кусака вернулся за свое место за столом, оставив торчав-

шие из снега непонятные палки.

Кодзабуро Хамамото надоели льстивые банальности, которые ему приходилось выслушивать от давно крутившихся вокруг него подхалимов. От них у него портилось настроение. Он и построил-то странный дом на далекой северной окраине, чтобы избавиться от всего этого.

Однако льстецы, словно стадо диких животных, настигали его и здесь, за сотни километров. Они были готовы неотступно преследовать его повсюду, расхваливая всё подряд – и кривой пол в доме, и редкие антикварные вещи, даже не рассмотрев их как следует, и доставать его даже на краю света, пока полностью не выветрится витающий вокруг Кодзабуро запах денег.

Хамамото стал больше надеяться на молодежь.

– Хочу спросить: вы любите отгадывать загадки? – начал он. – Я очень люблю. Хочу задать вам одну задачу. Не против? Все вы учились или учитесь в лучших университетах, так что голова у вас должна работать хорошо... Слышали такую историю? Жил в Мексике один паренек. На самой границе со Штатами, недалеко от прииска, где добывали золотой песок. Каждый день он грузил на велосипед мешок с песком и въезжал через границу в Америку. Парень был на подозрении у таможенников. Всякий раз, открывая его мешки, они обнаруживали там обыкновенный песок, и больше ничего. Вопрос: какую контрабанду провозил паренек и как он

это делал? Вот такая загадка. Как вам? Кикиока-сан, можете ответить?

– Э-э... Прямо не знаю, что сказать.

– Я тоже не знаю, – сказал Канаи.

Судя по их виду, оба мозги особо не напрягали.

– Ёсихико, а ты?

Ёсихико молча покачал головой.

– Никто не знает? Ну это же проще простого. Парень занимался контрабандой велосипедов.

– Аха-ха-ха! – неестественно громко захохотал Эйкити Кикиока.

– Велосипеды? Ну надо же! – присоединился к нему Канаи.

– Эту загадку Перри Мейсон⁷ загадал своему другу Дрейку и секретарше Делле. Хороша шутка, да? Если вы хотите наладить контрабанду велосипедов, лучше всего заняться этим делом где-нибудь недалеко от золотого прииска.

Хотите еще? Но в этот раз подсказок не будет. Значит, так... Когда-то давно этой историей передо мной похвастался мой приятель. Она произвела на меня впечатление, и с тех пор я несколько раз рассказывал ее, выступая перед новыми сотрудниками нашей компании. Произошла она году в пятьдесят пятом.

Сейчас в снежную погоду как на государственных, так и

⁷ Перри Мейсон – практикующий лос-анджелесский адвокат, литературный персонаж серии романов классика американского детектива Э. С. Гарднера.

на частных железных дорогах на путях устанавливают пор- тативные обогреватели, предотвращающие накапливание и намерзание снега, а в те времена Япония была бедной, и ни у одной железнодорожной компании такого оборудования не было. И вот в Токио случился небывалый снегопад. За ночь выпало снега на полметра, и наутро все столичные поезда встали. Не знаю, как сейчас с этим обстоят дела, но тогда в Токио, где снега почти не бывает, и машин-то снегоубороч- ных не было. Все железнодорожники вышли убирать снег, но не справились, и утром в городе случился транспортный коллапс; многие опоздали на работу. Но нашлась одна ком- пания – «Хамакю дэнтэцу», у которой поезда лишь чуть-чуть опаздывали в самом начале, а потом пошли по расписанию. И в час пик проблем не было. Нынешний президент «Хама- кю дэнтэцу» – мой хороший друг, тот самый, о котором я говорил. Как это у них получилось?

Благодарить надо моего друга, придумавшую такую шту- ку; я бы сказал, трюк. Тогда он еще не был президентом, и его положение не позволяло мобилизовать много людей на очистку путей, никаких особых приспособлений в его распо- ряжении тоже не было. Но за счет своего ума он за один день сделался в компании известной личностью.

– Ого! Бывает же такое! Прямо чудо! – заметил Кикиуока.

– Да уж. В самом деле удивительно... – вторил ему Канаи, делая вид, что поражен услышанным.

– Я сам знаю, что удивительно. Я ответ хочу услышать.

– Хе-хе. М-м...

– Может, к первому поезду прицепили такую специальную лопату для уборки снега, и за ним уже остальные поезда пошли?

– Не было такой лопаты, да если б и была, что толку? Снег слишком глубокий. Будь такая возможность, другие компании тоже, наверное, так сделали бы... Нет, никаких спецприспособлений; использовали только то, что под рукой.

– Хамамото-сан, какие у вас друзья! Выдающиеся! – совсем не к месту заявил Канаи, но Кодзабуро уже не обращал на него внимания.

– Понял! – воскликнул Кусака. Тогай недоуменно покопился на него.

– Он с вечера, всю ночь, гонял по линии пустые поезда?

– Ха-ха-ха! В самую точку! Когда начался снегопад, мой друг сообразил, что снега выпадет много, и всю ночь с интервалом в десять минут пускал порожние составы. Нужно было иметь большую смелость, чтобы тогда решиться на такое. Ведь твердолобые начальники есть везде. Но моему другу повезло, и теперь он занимает кресло президента этой компании. Каково? Ну что? Еще хотите задачку?

Услышав эти слова, Тогай, боясь оплошать еще раз, не говоря ни слова, энергично затряс головой в знак согласия.

Кодзабуро задал еще несколько задач, но первым ответ на них неизменно находил Сюн Кусака. И всякий раз, как он начинал бойко объяснять решение, Тогай покрывался то крас-

ными, то зелеными пятнами, как стоявшая во дворе елка.

Кодзабуро Хамамото сразу это заметил. Он понимал, чем буквально на глазах оборачивается его причуда. Загадки превращались в борьбу за приз, ценой которой было кругосветное путешествие.

Двое юношей, по крайней мере один из них – Тогай, участвуя в этом состязании, вели борьбу за Эйко. Тогай верил, что победитель получит билет вокруг света под названием «Свадебное путешествие». А по возвращении он может рассчитывать на дом и наследство, которого хватит на всю жизнь.

В глубине души Кодзабуро, естественно, ожидал этого и потому с присущим ему цинизмом, который он взращивал много лет, нарочно подготовил свои головоломки, чтобы посмотреть на реакцию.

– А ты просто-таки молодец, Кусака. Хочешь задачку потруднее?

– Давайте, попробую. – Успехи, видно, раззадорили юношу не на шутку.

И тут Кодзабуро сказал, казалось, совсем не к месту – все даже подумали, что ослышались:

– Ну как, Эйко, уже выбрала себе жениха?

– Что ты такое говоришь, папа?! Ни с того ни с сего... – удивленно воскликнула Эйко.

– Если еще не выбрала, я вот сейчас молодым людям задам задачу – и кто с ней справится, чем тебе не жених?

– Ты все шутишь, папа!

– Вовсе нет. Этот дом и дурацкий хлам, собранный в номере третьем, – все это можно назвать шуткой. Но я сейчас говорю серьезно. Вот здесь с нами два замечательных молодых человека. Я ничего не буду иметь против, если ты выберешь кого-то из них. Здоровье у меня уже не то. А если ты затрудняешься с выбором, попроси меня, не стесняйся. Я выберу. Того, кто решит задачу. Специально для них приберег.

«Вот так, – подумал Кодзабуро. – Теперь посмотрим, кто чего стоит».

– Конечно, сейчас не старые времена. Я вовсе не хочу сказать, что обязательно отдам дочь за того, кто правильно ответит. Просто не буду возражать против такого человека. А уж дочь пусть сама решает.

У парней заблестели глаза. Наверное, у них перед глазами возникла целая гора денег. Кодзабуро усмехался в душе. Его истинные намерения не будут открыты до тех пор, пока не решена задача.

– Меня очень интересует ваша задача, даже безотносительно к Эйко-сан, – заявил Кусака.

– И у Тогая тоже будет шанс реабилитироваться. Что еще хочу сказать... Свою жизнь я прожил в лесу, который сотрясало множество бурь, и стал похож на сухое дерево без листьев. Хватит с меня никчемной возни, сопровождающей людей по жизни. Происхождение, родовитость... Я больше

не могу читать эти вывески – зрение не то. Важно, что внутри! Как ни банально это звучит, но с возрастом и положением люди забывают эти всем известные слова. Хочу, чтобы над моей задачей подумали не только Тогай и Кусака. Пусть Уэда с Кадзиварой тоже голову поломают.

– Положим, кто-то отгадает твою загадку, а он мне не нравится, – сказала Эйко. – Тогда уж извини.

– Само собой. Ну скажу я: «Вот тебе парень, живи с ним!»
Послушаешь ты меня, как же...

– Если чего другого касается, конечно, послушаю.

– Ты у меня девушка рассудительная, ничего не скажешь.
В этом смысле я могу быть спокоен.

– А если я правильно отвечу, могу жениться на вашей дочери? – поинтересовался Кикиуока.

– Почему нет? Если она согласится, – расщедрился Кодзабуро, и Кикиуока гулко рассмеялся.

Следующие слова Кодзабуро стали неожиданностью для всех:

– Хорошо. Теперь позови Кадзивару. Он проводит всех в мою комнату в башне.

– Что?! – удивилась Эйко. – Зачем это, папа?

– Потому что загадка – в башне, – проговорил Кодзабуро, поднимаясь со своего места, и добавил, будто вспомнил: – Я там все приготовил.

Сцена 3. Башня

Поднимаясь по лестнице, ведущей из салона, Кодзабуро сообщил следовавшим за ним чередой гостям:

– Вообще-то, эта загадка довольно глупая, но я ее задумал, еще когда строили дом, в надежде, что день для нее придет. Вы, наверное, обратили внимание на клумбу у пристроенной к особняку башни, где я устроил свое убежище. Вам эта клумба не показалась странной? Я имею в виду узор на ней. Вопрос такой: что значит этот узор и почему он здесь? Вот и все, что я хочу спросить...

Лестница, по которой поднимались гости, становилась все уже и в конце уперлась в большущую черную металлическую дверь. Она встала на пути, словно загораживая дорогу в другой мир. Поперек угольного цвета двери были приварены выкованные из металла полосы с орнаментом вроде плетеного шнура, наводящим на мысль о работе скульптора-авангардиста. Не дверь, а огромный монумент из грубого железа.

Гости наблюдали за Кодзабуро: что он будет делать. А тот взялся за висевшую перед ним на стене цепочку, на конце которой было закреплено кольцо, и потянул за него. Дверь пришла в движение с громким скрежетанием, и произошло то, чего никто не ожидал. Все думали, что дверь отворится в их сторону – распахнется на петлях вправо или влево – но вместо этого она стала медленно опускаться вперед.

Выстроившиеся друг за другом на узкой лестнице гости застыли на месте. Лестничные ступеньки были уложены с наклоном вправо, и потолок отлого опускался над головами так, что казалось, будто правая стена лестничного пролета заваливается на людей. В этой необычной геометрии они явно чувствовали себя неуютно.

Дверь двигалась не спеша. Как секундная стрелка огромных часов, она миновала отметку «двенадцать» и пошла дальше, к нижней точке. Здесь зрителей ожидал еще один сюрприз.

По мере того как дверь – или это была не дверь? – опускалась и открывалось отгороженное ею пространство, становилось понятно, что это лишь малая часть большого целого. Гостям стало ясно, что они видят только нижнюю часть, основание высоченной металлической плиты, верхушка которой скрывалась в чернильном мраке и, казалось, достигала небес.

Щель между дверью и стеной становилась все шире; к скрежету цепи, которому, казалось, не будет конца, добавлялся шум гудевшего во мраке ветра, в порывах которого плясали снежинки. Дверь продолжала опускаться, и наблюдавшие за ней затаив дыхание гости наконец поняли, почему она такая большая.

Это был мост, который вел в башню, и стало ясно, что приваренные к двери полосы – вовсе не авангардистское украшение, а вещь вполне практическая – они исполняли роль

ступенек. Гости уже преодолели изрядное количество ступенек, поднимаясь по лестнице основного здания, но верхушка башни располагалась еще выше.

Лестница-мост уже почти опустилась до крайней точки, и в трапециевидном проеме открылось пустое пространство, в котором бешено кружился снег, а за снежной пеленой взгляду открывалась верхняя часть башни. Это была величественная конструкция, вид которой вызывал ассоциации с религиозной живописью. Казалось, вот-вот грянет торжественный хор.

Внешне башня в верхней своей части напоминала падающую башню в Пизе. В середине конструкции было круглое помещение, окруженное галереей. Были видны перила и несколько колонн. С края крыши свешивались огромные сосульки; в яростной снежной круговерти они казались грозными клыками, которыми обзавелась зима в этом северном краю.

Сцена из непоставленной оперы Вагнера. Огромная, великолепно декорация, от которой захватывало дух. Фоном декорации служил угольно-черный занавес неба, за которым простиралось невидимое глазу северное море, забитое дрейфующим льдом. Затаив дыхание гости смотрели на зиму, которая открылась перед ними в напоминавшем вход в преисподнюю трапециевидном провале, и им казалось, что время обернулось вспять и они перенеслись из Японии далеко-далеко, куда-то в Северную Европу. Наконец лестница-мост с

громким стуком, напоминающим удар швартующегося судна о причальную стенку, опустилась на выступ в башенной стене.

– Мост готов! Здесь довольно крутой подъем, так что будьте осторожны, – проговорил Кодзабуро, оборачиваясь к стоявшим у него за спиной гостям, и те, боязливо хватаясь за перила, стали выбираться на морозный воздух.

Когда вся компания оказалась на лестнице, вдруг показалось, что та перевернется под ногами людей и сбросит их вниз. И они вцепились в перила изо всех сил в надежде, что, если такое случится, это им как-то поможет.

Смотреть вниз было страшно – все-таки высота больше трех этажей. К тому же перила были холодны как лед.

Кодзабуро перешел в башню первым и закрепил лестницу с помощью специального замка. Галерея вокруг башни была чуть больше метра шириной. Козырек не закрывал галерею целиком, поэтому снега на нее намело порядочно.

Прямо возле лестничного перехода в башне было врезано окно, а через пару метров направо по галерее – дверь, которая вела внутрь. В окне было темно. Отворив дверь, Кодзабуро вошел в помещение, включил электричество и тут же вышел обратно. Свет падал через окно на галерею, и теперь можно было не смотреть все время под ноги. Кодзабуро повернул направо и направился дальше по продуваемой всеми ветрами галерее. Группа гостей последовала за ним, стараясь не наступать на скопившийся на галерее снег.

– Мой вопрос очень прост: у основания башни разбита клумба, на ней узор. Что бы он мог значить? Клумба довольно большая; если встать посередине, весь узор окинуть взглядом не получится, а без этого разве что поймешь?

С этими словами Кодзабуро остановился и, перегнувшись через перила, объявил:

– А вот отсюда можно.

Не обращая внимания на сугроб под ногами, он легонько постучал ладонью по перилам. Собравшиеся вокруг него гости посмотрели вниз. Кодзабуро сказал правду – клумбу было видно очень хорошо. На нее падал свет стоявшего в саду фонаря. Еще ее подсвечивали гирлянды рождественской ели и свет из окон салона на первом этаже. В украшении из выпавшего снега она напоминала торт, испеченный на Рождество. На покрытой белоснежным покрывалом поверхности клумбы в игре света и теней рельефно выступал узор (рис. 2).

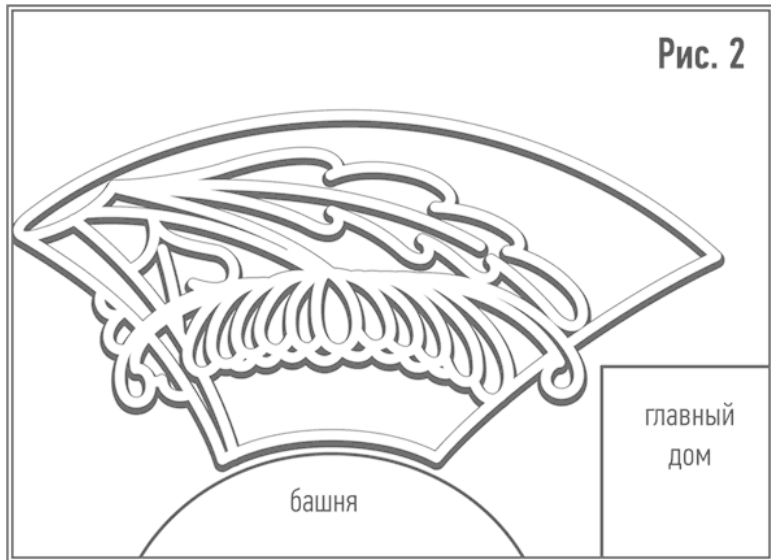

[Рис. 2]

– Так вот как это выглядит! – подал голос вцепившийся в колонну Сюн Кусака. Гудел ветер, было холодно, и он почти кричал.

– Ух ты! Просто замечательно! – по своему обыкновению прогромыхал Эйкити Кикиуока.

– Сейчас зима, снег, и вы не можете насладиться разнообразием цветов и листьев на клумбе, но могу вас уверить, что там много чего посажено. Все распустится и зацветет в свое время. А узор лучше видно сейчас. Ничего лишнего, ничто не отвлекает, не бросается в глаза.

– Настоящий веер!

– Точно. Похоже на складной веер. Но я не думаю, что все так просто, – заметил Кусака.

– Верно, это не веер, – ответил Кодзабуро.

– Вы хотите сказать, что стали оформлять участок вокруг башни, и в результате получилась такая форма?

– Именно так.

– Ни одной прямой линии...

– Точно! Метко подмечено, Кусака. Можно засчитать тебе очко, – сказал Кодзабуро и, заметив среди присутствующих повара Харуо Кадзивару, обратился к нему: – Ну как, Кадзивара-кун? Понятна задачка? Можешь решить?

– Нет, извините, – не ломая голову, ответил Кадзивара.

– Итак... Что же это такое? Что в этой штуке особенного? Объясните мне, кто понял. Но есть еще одна вещь, о которой я должен сказать. В том, что эта странная клумба разбита возле Дома дрейфующего льда, в этом месте, есть особый смысл. Она должна находиться именно здесь. Вы должны воспринимать ее в единстве с этим домом. Причина, почему дом немного отклонен от вертикальной оси, кроется в узоре на клумбе. Задумайтесь хорошенько над этой связью.

– Дом кривой из-за клумбы? – удивился Кусака.

Кодзабуро молча кивнул в знак согласия.

«Странный узор на клумбе и падающий дом...» – размышлял Кусака, глядя на сыпавшийся с неба снег, который клумба будто всасывала в себя. Он смотрел на белые хол-

мики, образовывавшие замысловатый рельефный узор. Снежинки пронизывали воздух, словно множество маленьких дротиков, летящих к мишени. Кусаке стало казаться, что он теряет равновесие и того и гляди полетит на клумбу. Поэтому, наверное, что башня, как и главный дом, тоже как бы заваливалась на клумбу.

«Стоп!..» – подумал Кусака. Он вроде начинал что-то понимать. Так, может, дело в этом? Наклон башни, тревога, что вот-вот с нее свалишься... Нет ли здесь связи с этими ощущениями?

Человеческие эмоции? Но если дело в них, то загадку решить будет чрезвычайно трудно. Зыбкие, абстрактные мысли, ощущения... К чему это может привести? Получалась какая-то головоломка в стиле дзэн, вопросы без ответов.

Веер... Классический японский символ. Смотришь на него с высокой башни, и приходит ощущение, что падаешь. Потому что падает сама башня... Что же может символизировать башня, какую идею?.. Может, в этом и заключается загадка?..

«Нет, не похоже. Что ни говори, а Кодзабуро Хамамото – человек европейского склада. Всякого рода эмоциональным порывам он предпочитал задачи, требующие ясного и четкого ответа, так, чтобы, услышав ответ, все разом приняли его и сказали: «Только так и могло быть!» Следовательно, и эта задача должна быть более упорядоченной и остроумной...» – размышлял Кусака.

Если он рассуждал про себя, то Тогай прямо-таки кипел от возбуждения:

– Я хотел бы зарисовать узор на клумбе. Можно?

– А почему нет? Но не сейчас, наверное. У тебя же нет ни карандаша, ни бумаги, – ответил хозяин особняка.

– Холодно, – заявила Эйко. Она, как и все, уже дрожала от холода.

– Думаю, не стоит здесь больше задерживаться. А то простудимся. Тогай-кун! Мост будет открыт, можешь потом прийти сюда порисовать. Я хотел бы пригласить вас к себе, в мои апартаменты, но боюсь, всем там будет тесновато. Давайте вернемся в салон, выпьем горячего кофе, который нам приготовит Кадзивара.

Возражающих не нашлось. Гости, постукивая нога об ногу, чтобы стряхнуть налипший снег, по опоясывающей башню галерее направились к подъемному мосту.

Не спеша спускаясь по ступенькам, ведущим в особняк, они чувствовали, как каждый шаг возвращает их в привычную реальность, а душа обретает спокойствие. А снег все падал и падал.

Сцена 4. В номере первом

Наконец снег прекратился, и на небе показалась луна. На верхушке башни ее не было видно. Сквозь шторы на окне пробивались едва различимые, мертвенно-бледные лучи. Мир был погружен в полную тишину.

Куми Аикура уже давно лежала в постели, а сон все не шел. Ей не давала покоя Эйко Хамамото. Думая о ней, Куми чувствовала себя борцом, участвующим в соревнованиях и готовящимся на следующий день выйти на ринг.

Тишины было слишком много, она буквально оглушала, и полное безмолвие начало тревожить Куми. Выделенная ей комната, номер первый, находилась на третьем этаже. Вид из окна открывался великолепный (хотя из соседней комнаты, второго номера, где обитала Эйко, окно которой выходило на море, он был еще лучше). Вообще-то, Куми предпочла бы первый этаж, где все-таки были слышны какие-то звуки.

Для человека, привыкшего к городской жизни, абсолютная тишина почти так же мешает уснуть, как грохот со строительной площадки. Токио все время полон теми или иными звуками, даже посреди ночи.

Куми представила себе промокашку. Вот что напоминал ей снег, покрывший все вокруг толстым слоем. Это он назло ей впитывал все звуки. Даже ветра не было слышно. Что за гадкая ночь!

В этот самый момент до ушей донесся едва слышный необычный звук. Удивительно, но источник был совсем рядом. Похоже, где-то над потолком. Будто кто-то скреб ногтями по грубой доске. Неприятный звук. Куми замерла на секунду в кровати, напрягая слух, но больше ничего не услышала. Звук прекратился.

Что это было?! Куми быстро повернула голову. Который час? Она нащупала часики на столике возле кровати. Циферблат крошечный, да еще темно – толком не разберешь. Вроде начало второго.

Вдруг опять! Как будто краб пытается вылезти из керамического горшка. Тело Куми непроизвольно напряглось в темноте, готовясь к нападению. Точно, над потолком! Там кто-то есть!

Снова! Теперь уже гораздо громче. Сердце у Куми подпрыгнуло почти к самому горлу. Девушка чуть не вскрикнула. Нет, *оно* снаружи! Что же это за звук?.. Она представила, как гигантский краб прилип к внешней стене здания и медленно поднимается к ее окну. Куми с огромным трудом удержалась от крика.

И опять! Кажется, два твердых предмета трутся друг о друга... Еще и еще! Ближе и ближе! «Помогите! Помогите!» – еле слышно, как мольба, вырвалось у Куми.

Ее охватил невыразимый ужас, стало трудно дышать – горло словно сдавила чья-то невидимая рука, и Куми услышала свой слабый, полный слез голос:

– Нет! Я тебя не знаю! Не подходи ко мне! Зачем ты сюда лезешь? Поворачивай обратно и ползи к кому-нибудь другому!

Вдруг что-то звякнуло, как по металлу. Один раз. Вроде маленького колокольчика... Нет, это не колокольчик! Окно! Что-то твердое коснулось оконного стекла!

Куми, словно подброшенная мощной пружиной, повернулась к окну, хотя ей этого совсем не хотелось. Из груди ее вырвался громкий – настолько, что она сама удивилась, – вопль. Он наполнил комнату и, отразившись от стен и потолка, зазвенел в ушах девушки. Куми показалось, что ее руки и ноги превратились в желе. Девушка даже не заметила, как ее голос наполнился рыданиями.

Не может быть! Здесь же третий этаж, под окном нет ни балкона, ни даже выступа. Просто ровная отвесная стена. И все же в окно, в узкий просвет между занавесками, глазело чье-то лицо!

Да, лицо! Это не было лицо нормального человека. Широко распахнутые немигающие глаза безумца. Кожа, обожженная до угольной синева. Побелевший, будто отмороженный, кончик носа, под которым торчали редкие усики. На щеках рубцы, как от ожога. Смотреть на это было невозможно. На губах застыла безумная ухмылка. Лицо сумасшедшего лунастика, залитое холодным лунным светом, паялилось на вопящую от ужаса Куми.

Волосы у нее встали дыбом. Девушке казалось, что этот

кошмар продолжается бесконечно долго и она вот-вот потеряет сознание, но в действительности прошло, наверное, всего две-три секунды, не больше. Поняв, что его заметили, лицо скрылось.

Оно исчезло, но Куми, сжав руками горло, продолжала пронзительно кричать. В ответ издалека послышался чей-то голос, похожий на звериный вой. Девушка не могла понять, откуда он доносился. Ясно только, что его источник был где-то за окном. Этот кошмарный вой, наверное, привел в трепет весь дом. Куми прекратила кричать и прислушалась.

Сколько это продолжалось? Секунды две-три, не больше, но в ушах по-прежнему звенело, как от сирены.

Вернулась тишина, и Куми истошно закричала. Она совершенно не понимала, что делает и зачем, но ей казалось, что таким образом она хоть как-то спасается от охватившего ее ужаса одиночества.

Вдруг в дверь бешено застучали, и раздался громкий и резкий женский крик:

– Аикура-сан! Аикура-сан! Что случилось? Откройте! С вами всё в порядке?!

Куми тут же умолкла. Села, еле шевелясь, моргнула несколько раз, выбралась из кровати и, подойдя к двери, открыла защелку.

– Что случилось?! – На пороге стояла Эйко в наброшенном халате.

– Кто-то смотрел на меня через окно! Какой-то мужчи-

на! – воскликнула Куми.

– Смотрел?! Но здесь же третий этаж!

– Я понимаю. Но он все равно смотрел.

Войдя в комнату, Эйко решительно подошла к окну, на которое показывала Куми. Резким движением раздвинула наполовину занавески и протянула руку, чтобы распахнуть двустворчатое окно.

Почти все окна в доме были с двумя рамами, от холода. Эйко пришлось немного повозиться, чтобы открыть окно. Наконец она с ним справилась, и в комнату хлынул поток холодного воздуха, затрепетали занавески.

Эйко высунулась наружу, покрутила головой – вверх-вниз, вправо-влево – и, пожав плечами, проговорила:

– Никого нет. Можете сами проверить.

Куми вернулась в постель. По ее телу медленно пробежала дрожь, но причиной тому был отнюдь не холод. Эйко закрыла окно.

– Но я же видела, – настаивала Куми.

– Что это за человек? Какое у него лицо?

– Мужчина. Роба такая жуткая... Ненормальная. Глаза сумасшедшие. Кожа очень смуглая, темная. На щеках шрамы, вроде как от ожогов. Щетина...

Ее прервал громкий лязг. Куми вся сжалась и задрожала. Если б не Эйко перед ней, она наверняка снова зарыдала бы.

– Папа проснулся, – сказала Эйко.

Куми сообразила, что это гремит опускающаяся лестница,

по которой Кодзабуро переходит в дом из своей башни.

– Может, это вам приснилось? – с легкой усмешкой предположила Эйко.

– Ничего подобного! Я точно его видела! Точно!

– Но это же третий этаж! На втором, на окне, нет ни козырька, ни выступа. Внизу, на снегу, никаких следов. Взгляните же!

– Все равно, я видела!

– И потом, в нашем доме нет человека со шрамами от ожогов на лице, с такой устрашающей внешностью. Конечно же, это вам приснилось. Ночной кошмар. Наверняка. Так часто бывает, когда спишь на новом месте.

– Ничего подобного! Уж сон я могу отличить от реальности! Повторяю: это было на самом деле!

– Прямо не знаю, что и сказать.

– И еще звук. Я слышала. А вы нет?

– Какой звук?

– Будто что-то трется.

– Вроде нет.

– А крик слышали?

– Конечно. Вы так кричали...

– Не обо мне речь. Мужской голос! На вой похоже.

– Что случилось?

Эйко обернулась и увидела стоящего в дверях Кодзабуро. Он был не в халате, а в пиджаке, брюках и свитере, под которым еще виднелась пижама. На лестнице, ведущей в дом

из башни, было холодно.

– Вот, наша гостья видела какого-то извращенца, – сообщила Эйко.

– Он не извращенец! – всхлипнула Куми. – Кто-то на меня смотрел! Через окно. – Она вытерла слезы.

– Через какое?! Через это? – изумился Кодзабуро.

«Все удивляются, но разве можно это сравнить с тем, что я видела», – подумала Куми.

– Но это же третий этаж!

– Я то же самое говорила, но она настаивает: видела, и всё.

– Но я и вправду видела, – повторила Куми.

– Может, это был сон?

– Да нет же!

– Какого же роста должен быть этот человек? Третий этаж все-таки...

Раздался негромкий стук, все обернулись и увидели на пороге Митио Канаи, стучавшего костяшками пальцев в косяк открытой двери.

– Что здесь такое?

– Вот девушке, похоже, плохой сон приснился.

– Ничего мне не приснилось! Канаи-сан, вы слышали громкий мужской крик?

– А-а... Кажется, я что-то слышал.

– Я тоже вроде бы слышал. Уже почти заснул, – сказал Кодзабуро. – Потому и встал.

Сцена 5. В салоне

Следующее утро выдалось ясным, но холодным. В северных краях, сколько ни топи, зимой по утрам все равно холодно. В такую погоду приятно наблюдать, как, потрескивая, горят в печи объятые пламенем дрова.

Каких только изощренных устройств для обогрева не придумали люди, но разве что-то может сравниться с этим простым, безыскусным приспособлением, в котором пылает огонь? Доказательство тому – люди любят посидеть у печи или камина. Вот и проснувшихся гостей Кодзабуро Хамамото так и тянуло к огню, и они стали собираться у круглого камина.

Куми не могла поверить, что кто-то из собравшихся мог спать и ничего не знать о человеке с жутким, заросшим щетиной лицом, не слышать его воя, от которого волосы вставали дыбом, и ее криков. Эйко еще не спустилась вниз, и Куми решила поведать о пережитых ею ночью кошмарных треволнениях.

Слушателями Куми были супруги Канаи, Кусака и Ёсихико Хамамото, которые, похоже, не верили ее рассказу. Куми чувствовала, что пережитое ею волнение им совершенно не передается.

Впрочем, она понимала, что в этом нет ничего удивительного. Ее история никак не вписывалась в атмосферу напол-

ненного светом утра. Невообразимый кошмар, который она пережила, уже казался дурным сном. На губах супругов Канаи играла скептическая усмешка.

– То есть вы считаете, что тот, кто выл, и тот, со странным лицом, – один и тот же человек? – спросил Ёсихико.

– Ну да... Наверное...

По правде сказать, до этого вопроса Куми как-то не связывала одно с другим.

– Но ведь нет никаких следов, – послышался голос Кусяки. Все повернулись в его сторону и увидели, что он, высушившись в открытое окно, смотрит вниз, во двор.

– Это как раз под окном вашей комнаты. Ни одного следа. Снег лежит нетронутый.

Куми показалось, что она опять видит какой-то сон. Девушка молчала. Что же все-таки было? Что это за жуткое, нечеловеческое лицо?..

* * *

В салон вошел Тогай, который весь прошлый вечер прокорпел в одиночестве над чертежом клумбы. За ним в салоне появился Кодзабуро Хамамото.

– Ого! Славное сегодня утро! Ясное! Погодка хоть куда! – послышался низкий и грубый, как у надсмотрщика, голос Эйкити Кикиоки, возникшего в дверях салона. Теперь вроде все были в сборе.

Как подметил Кикиока, на улице ярко светило солнце. Оно уже поднялось высоко, и лежавшая перед особняком Кодзабуро заснеженная равнина, словно огромный рефлектор, со слепящим блеском отражала солнечные лучи от своей поверхности.

Кикиока тоже не знал о переполохе, поднявшемся прошлой ночью. По его словам, он выпил снотворное и спал как убитый, и Куми, догадываясь, какая может быть реакция, не стала ничего ему говорить.

– Ну что же, давайте завтракать. Прошу к столу, – слышался голос молодой хозяйки, который ни с чьим больше нельзя было перепутать. Она будто отчеканивала каждое слово.

За столом разговор зашел о том, что произошло с Куми. Говорили, пока Кикиока вдруг не заметил отсутствия своего шофера, Кадзуя Уэды:

– Еще спит, молодец!

– Ну что с ним поделаешь! Директором себя считает. Не рановато ли? – поспешил поддакнуть шефу директор «Кикиока беаринг».

Теперь отсутствие Уэды заметила и Эйко, но никак не могла решить, кого за ним послать.

– Пойду его разбужу, – добровольно вызвался Кусака. Он распахнул стеклянную дверь на улицу, легко ступил на девственный снежок и направился к выделенному Уэде под ночлег десятому номеру.

– Что ж, приятного аппетита! А то все остынет, – обратилась к гостям Эйко, и все приступили к еде.

В салоне появился Кусака. Он отсутствовал дольше, чем все ожидали.

– Ну как? Он проснулся? – поинтересовалась Эйко.

– Э-э... – замялся тот. – Что-то непонятно.

Все прервали трапезу и вперились в как-то странно смотревшего Кусаку.

– Он не отвечает.

– Может, ушел куда-нибудь?

– Да нет. Дверь изнутри на ключ заперта.

Эйко встала, с грохотом отодвинув стул. Следом за ней поднялся Тогай. Кикиока и Канаи переглянулись. Потом Эйко и за ней все остальные ступили на покрывавшее двор легкое снежное одеяло. Кроме следов Кусаки, ведущих к десятому номеру и обратно, других следов на нем не было.

– Странно, что он не отвечает. Но тут вот еще что...

С этими словами Кусака показал на западный угол особняка, где находился десятый номер. Там лежало что-то темное, похожее на фигуру человека.

Люди застыли на месте, охваченные трепетом. Если это человек и он долго пролежал на снегу, вряд ли он жив. Значит, труп. Неужели это Уэда?

Все с подозрением посмотрели на Кусаку. Почему он прежде всего об *этом* не сказал? Почему он так спокоен?

Кусака заметил косые взгляды, однако смог выдать из

себя только одно слово:

– Но...

Не найдя объяснения поведению Кусаки, гости Кодзабуро Хамамото бросились к лежавшему на снегу труп. Чем ближе к нему, тем сильнее становилось их недоумение. Вокруг были разбросаны странные предметы. Пожитки его, что ли? При ближайшем рассмотрении оказалось, что это не совсем так, хотя, строго говоря, они, конечно, относились к нему. Кое у кого, в частности у Кохэя Хаякавы и Куми Аикуры, возникло недоброе предчувствие, и они чуть не застыли на месте.

Подойдя наконец к привлечшему их внимание объекту, гости не поверили своим глазам и все как один воскликнули про себя: «Что это?! Как это понимать?» Стало ясно, почему Кусака вел себя так странно.

Кодзабуро Хамамото, издав громкий крик, опустился на колени и протянул руку к тому, что походило на лежащего на боку человека, полузанесенного снегом. Это была выполненная в человеческий рост кукла, которой он очень дорожил.

Конечно, гости весьма удивились, увидев на снегу экспонат, которому полагалось находиться в третьем номере, где хозяин хранил разные диковины. Но еще больше их изумило то, что конечности куклы были отсоединены и разбросаны по двору. У туловища осталась лишь одна нога, вторая и обе руки валялись рядом. Почему?!

И Кусака, и Тогай, и Кикиуока, и Канаи, и прислуга видели

эту куклу раньше, поэтому они ее узнали сразу, даже без головы. Так называемая «тэппо-нингё» – кукла-гимнаст. Кодзабуро, когда жил в Европе, купил ее в Чехословакии. Звали куклу Джек или в шутку – Голем.

Голем, кроме рук и ног, был сделан из оструганного клееного дерева. Теперь конечности куклы валялись вокруг, утопая в снегу. Кодзабуро бросился их собирать, осторожно счищая налипший снег.

Кусака подумал, что лучше ничего не трогать, а оставить все как есть, но не решился произнести это вслух. Можно ли это происшествие считать преступлением?

– Голова! Где же голова?! – в отчаянии восклицал Кодзабуро. Все принялись оглядываться по сторонам, надеясь обнаружить потерю, но ничего не обнаружили.

Подобренные хозяином руки и ноги, а также туловище куклы оставили на снегу глубокие следы. Значит, их разбросали здесь, когда шел снег?

– Занесу его в салон, – проговорил Кодзабуро и направился обратно к дому. Кукла была для него ценным экспонатом.

Компания гостей, не дожидаясь его возвращения, стала подниматься на второй этаж по бетонным ступенькам, которые вели в номера десятый и одиннадцатый. На припорошенных снегом ступеньках виднелись лишь следы Кусаки.

Остановившись у номера десятого, Кикиуока забарабанил в дверь:

– Уэда! Эй! Это я! Уэда-кун!

Ответа не было.

Заглянули в окно, но разглядеть что-нибудь через дымчатое армированное стекло было невозможно. Помимо всего прочего, окно и стеклянную дверь защищали прочные металлические решетки. Кто-то просунул руку между прутьями и убедился, что дверь заперта изнутри. Занавески на окне были плотно задернуты.

– Придется ломать.

Обернувшись, гости увидели Кодзабуро.

– Дверь открывается наружу? – вскричал Кикиуока. Все начали понимать, что там, за дверью, что-то произошло.

– Да. Но дверь так себе. Попробуй разок.

Кикиуока навалился на нее всем весом своего массивного тела. Еще раз. Дверь не поддавалась.

– Канаи-кун! Давай-ка теперь ты! – решил поддразнить своего заместителя Кикиуока.

– Ой! У меня не получится. Я же легковес. – Канаи испуганно отшатнулся от двери.

По иронии судьбы, самый подходящий для такой работенки человек находился как раз за той самой дверью.

– Ну-ка, кто-нибудь! – решительно скомандовала Эйко.

Тогай, мечтавший продемонстрировать королеве свои возможности, решительно бросился на дверь. От столкновения очки у него на носу высоко подпрыгнули и отлетели в сторону.

Ничего не получилось и у Кусаки, и у повара Кадзива-

ры. Как ни странно, никому из них не пришла в голову мысль, что надо навалиться на дверь всем вместе. Когда усилия объединили Хацуэ и Эйко, под их нажимом раздался треск, и произошло чудо. Верхняя половина двери прогнулась внутрь. Еще несколько толчков – и дверь рухнула.

Хацуэ оказалась в комнате первой, за ней ввалились все остальные. Их взорам открылась страшная картина.

Из груди Кадзую Уэды торчала рукоятка альпинистского ножа. Нож был вонзен в самое сердце. На пижаме расплылось темное пятно, кровь уже начала подсыхать.

Куми громко вскрикнула и повисла на груди у Кикиуоки. Эйко и Хацуэ застыли на месте не в силах проронить ни слова. Из всех мужчин только Кодзабуро издал возглас удивления. Потому что положение тела Уэды было очень странным.

Он лежал навзничь, но не на кровати, а возле нее, на полу, на линолеуме. К его правому запястью была привязана белая веревка, другой конец которой зачем-то обмотали вокруг металлической ножки кровати, и рука погибшего как бы висела в воздухе. Сама кровать стояла на своем месте, у окна. Судя по всему, ее не передвигали.

Левая рука была свободна, но тоже вытянута вверх. То есть обе руки подняты над головой словно в приветствии – одна на веревке, другая просто так.

Еще более странно выглядели ноги. Таз был повернут так, будто Уэда собирался пуститься в пляс, ноги согнуты вправо почти под прямым углом; точнее, правая нога откинута

почти под прямым углом, а левая опущена немного ниже – отклонена от тела градусов на сто десять – сто двадцать.

За спиной, на полу, виднелось большое багровое пятно круглой формы сантиметров пяти в диаметре. Похоже, оно было нарисовано кровью четырьмя пальцами (за исключением большого) свободной левой руки. Пальцы были черные от крови и пыли на полу. Это означало, что Уэда нарисовал знак на полу и уже потом по собственной воле поднял над головой левую руку...

Но самым странным было даже не это. Еще одна необъяснимая особенность, привлекавшая общее внимание, состояла в том, что к концу рукоятки альпинистского ножа, торчавшего из груди Уэды, был привязан длинный – примерно с метр – белый шнурок. В одном месте, сантиметрах в десяти от рукоятки, шнурок чуть побурел от крови – там он слегка касался кровавого пятна на пижаме убитого. Но кровь уже свернулась. Выражения боли на лице совсем не было.

Комната 11

стол



отопитель



кресла



окно

металлическая решетка

кровать

нарисованный кровью
кружок

веревка

полка для спортивного инвентаря

Комната 10

ядра

лыжи

вентиляция



[Рис. 3]

Уэда мертв, в этом не было сомнений. Тем не менее Кусака, студент-медик, присев на корточки, потрогал тело. «Надо вызывать полицию», – заявил он.

Связаться с полицией вызвался Кохэй Хаякава. Он отправился на машине в деревню, располагавшуюся в километре от особняка, у подножия холма, где в магазине был телефон.

Очень скоро в Доме дрейфующего льда появилась целая группа полицейских в форме. Они протянули веревки перед входом в номер десятый, исчеркали пол мелом, в общем, подняли обычную в таких случаях суету.

Из-за чьей-то оплошности санитарный автомобиль пришлось ждать долго. Тело Уэды уже успело остыть, когда наконец на склоне холма появилась «Скорая помощь» на «обутых» в цепи колесах. К толпе полицейских в черной форме примешались санитары в белых халатах, и Дом дрейфующего льда, бывший убежищем человека, отошедшего от мирской суеты, сразу превратился в место средоточия показных бранных хлопот.

Гости, прислуга и сам хозяин собрались в ожидании в салоне и с тревогой прислушивались к чужим голосам.

Стояло еще раннее утро. Для большинства гостей начался только второй день пребывания в гостях у Кодзабуро Хамамото. А Кикиуока и Канаи провели в его доме всего часов двенадцать. Что будет дальше? Это беспокоило всех. Только раз

успели поужинать, и неужели теперь придется все оставшееся до отъезда время проводить в компании полицейских? Хорошо, если удастся вырваться отсюда вовремя; а вдруг что-то пойдет не так и придется застрять надолго?

От безликой толпы полицейских отделился и вошел в салон крупный угловатый человек с красными щеками, судя по виду, следователь.

– Окума, управление полиции Вакканая, – важно представился он. Уселся за стол и принялся расспрашивать обитателей дома и гостей. Создавалось впечатление, что вопросы придумывались по ходу дела и потому часто были не по существу.

Покончив с общими расспросами, Окума спросил:

– Так где эта самая кукла?

Кодзабуро уже собрал своего Голема – правда, у него не хватало головы – и поставил в салоне.

– Ага! Эта штука... гм... а где она обычно хранится?

Кодзабуро поднял Голема и повел Окуму в третий номер, где он держал коллекцию старинных диковинок. Коллекция, видимо, произвела на полицейского впечатление, и, когда они вернулись в салон, он какое-то время делился наивными суждениями об антиквариате, в котором ничего не смыслил, потом умолк, будто погрузившись в свои мысли, с видом человека, специализирующегося на раскрытии преступлений и знающего себе цену. Наконец поднес руку ко рту и проговорил почти шепотом, обращаясь к Кодзабуро:

– Мы имеем дело с классическим случаем убийства в запертой комнате. Согласны?

Впрочем, это и без него все понимали с самого начала.

Этого деревенского увальня трудно было воспринимать всерьез. Никто не ждал, что он сможет в чем-то разобраться. Что-то похожее на настоящее расследование началось, когда часа в четыре в Дом дрейфующего льда из управления полиции Саппоро прибыли двое следователей – старший инспектор Сабуро Усикоси, средних лет, и инспектор помоложе по фамилии Одзаки.

Трое полицейских устроились на стульях за обеденным столом, коротко представились, после чего Усикоси с самым беззаботным видом заметил:

– Забавный домишко, однако.

Если младший из этой пары, по крайней мере на первый взгляд, производил впечатление человека сообразительного, то его старший коллега казался более простым служакой и на вид мало чем отличался от Окумы.

– С непривычки можно навернуться на этом полу, – заявил Усикоси, а Одзаки с презрительной миной обвел взглядом салон, но ничего не сказал.

– Ну что ж, господа! – начал Усикоси, не вставая со стула. – Теперь вы знаете, с кем имеете дело. Мы, полицейские, самый скучный в мире народ. Ничего интересного в нас нет. Как нас зовут, вам известно. Теперь ваша очередь рассказать о себе. Хотелось бы узнать самую общую информацию – где

живете, чем занимаетесь, что привело вас сюда. О подробностях – например, об отношениях с покойным Кадзуя Уэдой, мы поговорим потом с каждым по отдельности.

Как сказал инспектор Усикоси, в сидевших за столом полицейских действительно не было ничего знаменательного. Ни в форме, ни в манере разговаривать, пусть вежливой, но в то же время становилось понятно, что эти люди никогда не теряют самообладания, какие бы кровавые сцены ни разворачивались перед ними. Выражение их лиц действовало на хозяев дома и их гостей угнетающе, мешало говорить. Поэтому они рассказывали о себе сбивчиво, торопливо. Усикоси время от времени вежливо прерывал их вопросами, но ничего не записывал. Завершив опрос, он, делая акцент на окончании каждого слова, заговорил, показывая всем своим видом: «Вот что я хотел сказать на самом деле»:

– Ну-с, а теперь... Мне не хочется об этом говорить, но ничего не поделаешь – надо. Как я понял с ваших слов, потерпевший, Кадзуя Уэда, в наших краях человек чужой. В этом доме, да не только в доме, а вообще на Хоккайдо, он был всего второй раз в жизни. Если это так, то трудно представить, что здесь у него были друзья или знакомые и кто-то из них навестил его прошлой ночью.

Версию об ограблении исключим сразу. На теле обнаружили деньги – двести сорок шесть тысяч иен. Найти их было легко – они лежали в кармане пиджака. Но к ним никто не притронулся.

Теперь главное – комната заперта изнутри. Проникнуть в нее непросто, даже если незнакомец попытался бы высадить дверь. Предположим, все-таки как-то ему это удалось. В таком случае должны быть борьба, шум. Однако в комнате никаких следов борьбы. Кроме того, Уэда служил в силах самообороны⁸, и, наверное, силы ему было не занимать. Он вряд ли уступил бы без сопротивления.

Из этого вытекает, что Уэда был знаком со своим убийцей, и не просто знаком – скорее всего, они были в дружеских отношениях. Но, как я уже говорил, в этих краях у Кадзуя Уэды друзей быть не должно.

Как следует из ваших рассказов и того, что нам пока удалось узнать, Кадзуя Уэда родился в префектуре Окаяма, вырос в Осаке, в двадцать пять поступил на службу в сухопутные силы самообороны, служил в Токио и Готэмбе. Через три года демобилизовался, в двадцать девять устроился в «Кикиока беаринг» и вот, проработал только до тридцати... Плохо сходился с людьми, еще с военной службы. Ни друзей, ни приятелей. У такого человека не должно быть знакомых на Хоккайдо. Трудно также предположить, что кто-то специально приехал сюда из Канто или Кансая⁹, чтобы его навестить. Остается одно – человек, с которым у Кадзуя Уэды были дружеские отношения, находится среди вас.

Сидевшие за столом обменялись тревожными взглядами.

⁸ Современное название вооруженных сил Японии.

⁹ Регионы в центральной части о. Хонсю.

– Случись это в Саппоро или Токио – другое дело. Но в этом медвежьем углу незнакомый человек сразу бросился бы в глаза. На всю деревню всего одна гостиница, и та стоит пустая. Никто там вчера не ночевал. Не сезон.

Есть еще более важный вопрос: следы. Мы имеем дело с чрезвычайно хитрым и изворотливым типом. Полиция обычно не распространяется о таких вещах перед посторонними, но раз такой случай... Итак, вот что мы имеем. Смерть Кадзуя Уэды наступила где-то между полуночью и половиной первого. Иными словами, в эти полчаса кто-то – преступник или преступница – вонзил нож в сердце Уэды, а сделать это он мог, естественно, только в его комнате.

Но надо иметь в виду, что, к несчастью для убийцы, снег вчера вечером прекратился в полдвенадцатого! К моменту смерти Уэды снега уже не было. Однако почему тогда на снегу не видно следов преступника? Ни входных, так сказать, ни обратных!

Как известно, в комнату, где был убит Уэда, можно попасть только с улицы. Значит, преступник в момент убийства находился в этой самой комнате... номер десятый, по-моему? Тогда, по крайней мере, должны быть следы, ведущие из комнаты. Если же его там не было, получается, что Уэда-сан сам вонзил себе нож в грудь. Однако ничто не указывает на то, что это самоубийство. А следов все-таки нет. Вот в чем заковыка.

Здесь я хотел бы сделать оговорку: не думайте, пожалуй-

ста, что отсутствие следов и запертая комната ставят следствие в тупик. Следы можно замести веником или метелкой – для таких трюков есть много способов, – а уж о запертых комнатах я и не говорю. Авторы детективных романов каких только вариантов не напридумывали.

Что мы имеем в данном случае? Допустим, кто-то все-таки проник в комнату снаружи. Тогда ему пришлось очень потрудиться, чтобы стереть свои следы от двери десятого номера до самой деревни у подножия холма. Нелегкая задача. Но даже если он такой ловкач, тщательное расследование все равно нашло бы на снегу какие-то следы. Наш эксперт уже все осмотрел самым внимательным образом и ничего не обнаружил.

Снег прекратился в полдвенадцатого, и больше его не было. Но куда ни глянь – что в сторону деревни, что в любую другую, – нигде нет никаких признаков, что преступник каким-то хитрым образом заметал свои следы. Понимаете, к чему я клоню? Неприятно так говорить, но на ум приходит мысль, что кто-то прошел в десятый номер и вернулся обратно из дома – либо через дверь салона, либо из прихожей, либо через черный ход на кухне. Окна первого этажа пока исключим.

Все сидевшие за столом восприняли эти слова как объявление войны.

– Подождите! – раздался голос Кусаки. Он решил от общего имени возразить на доводы детектива. – Вы хотите ска-

зять, что между этими тремя выходами из дома и номером десятым могли быть следы, которые неизвестный уничтожил?

Все напрягли слух. Это был хороший вопрос.

– Послушайте: от салона до десятого номера вы столько натоптали, что определить что-либо сейчас невозможно. Вероятность того, что кто-то заметал следы от остальных двух выходов или под окнами первого этажа, крайне невелика. Снег легкий, пушистый, и, по всем признакам, его не трогали.

– Тогда получается, что против нас так же мало улик, как и против предполагаемого незнакомца? – Возражение Кусаки звучало логично.

– Дело не только в следах. Есть и другое, о чем я вам только что говорил.

– Но в главном доме нет ни метлы, ни веника, – заметила Эйко.

– Верно. Я уже выяснил это у Хаякавы-сан.

– Почему же тогда нет никаких следов?

– Вот если б ночью дул сильный ветер... Снег-то ведь легкий. Тогда, конечно, следы могло замести. Но ветра почти не было.

– Я бы даже сказала, около полуночи совсем не было.

– В этом деле, помимо следов, немало странностей, правда?

– Совершенно верно. Например, шнурок, привязанный к

ножу, или неестественная «танцующая» поза убитого.

– Ну, что касается позы, то для нас в этом ничего удивительного нет, – сказал Усикоси. – Получив удар ножом, человек переживает агонию. Уэда-сан испытал страшную боль. Мне известны случаи, когда смерть заставляла людей в еще более странных позах. Что касается шнура... Летом люди одеваются легко, карманов мало, нож особо спрятать некуда. Зато можно закрепить его на теле таким шнурком. Были такие случаи.

«Но ведь сейчас зима», – тут же подумали все.

– А как насчет веревки, которой Уэда привязан к кровати?..

– Хм-м... В этом, пожалуй, в самом деле есть что-то особенное.

– Есть такие прецеденты?

– Ну, ну, господа, – вмешался Окума; было видно, что он жалеет о том, что профессионалы ввязались в разговор с профанами. – Расследование этого дела – наша забота. Так что положитесь на нас. А вас просим оказывать нам содействие. В отведенных для вас рамках.

«В отведенных рамках? В качестве подозреваемых?» – подумал про себя Кусака, но вслух, разумеется, ничего не сказал, ограничившись кивком.

– Вот тут у нас есть схема... – С этими словами Усикоси развернул на столе листок почтовой бумаги. – Когда вы его обнаружили, все было в таком положении?

Обитатели дома и прислуга разом встали со своих мест и, вытянув подбородки, стали рассматривать рисунок.

– Вот здесь должен быть круг, как будто нарисованный кровью, – отметил Тогай.

– Да, да, – коротко бросил Усикоси, давая понять, что такие детские замечания немного стоят.

– Ну, в общем, вроде всё так, – хрипло проговорил Кикуюка.

– А этот стул всегда здесь стоит, Хамамото-сан?

– Ну да. В этом шкафу до верхней полки рукой не достать. Вот стул и поставили там вместо лестницы.

– Вот оно что... А теперь об окнах. Вот это смотрит на запад... На нем металлическая решетка; а то, что выходит на южную сторону... на нем решетки нет. Стекло прозрачное. В других комнатах рамы на окнах двойные, а на этом нет.

– Да. Но это же второй этаж; даже если решеток нет, залезть трудно. Это я про южное окно. А через западное легко можно забраться. Хотя в комнате ничего ценного не имеется.

– Вот здесь на полу ядра. Они всегда здесь лежат?

– О! Я не обратил внимания.

– Обычно они хранятся в шкафу?

– Не обязательно, они могут лежать где угодно.

– Ядра несколько раз перевязаны шнурком, и к ним прикреплены деревянные бирки, так?

– Точно. Ядра бывают двух видов – четыре и семь килограммов. Когда их покупали, к каждому привязали бирку с

указанием веса. Купить-то купили, но ими так никто и не пользовался. И дисками тоже. Так и лежат без дела.

– Понятно. Но тут вот какой момент – шнурок с биркой «семь кг» что-то длинноват, мне кажется...

– Серьезно? Развязался, что ли? А я и не заметил.

– Нам кажется, кто-то надставил шнурок, чтобы он был длиннее. Его длина до того места, где привязана бирка, метр сорок восемь сантиметров.

– Что?! Вы думаете, это сделал преступник?

– Вполне возможно. И еще одно. Размеры бирки с надписью: «семь кг» – три на пять сантиметров, толщина – примерно сантиметр. К ее краю приклеена полоска скотча три сантиметра длиной. Скотч, похоже, свежий.

– Ого!

– Вы об этом что-нибудь знаете?

– Понятия не имею.

– Это хитрость? Вы думаете, преступник нарочно скотч прилепил? – спросил Кусака.

– Хм, интересно... А здесь есть еще вентиляционное отверстие, сантиметров двадцать, наверное. Оно выходит на эту лестницу, правильно?

– Все верно. Но из дома, стоя в коридоре, через эту дырку в номер десятый заглянуть не получится. Встаньте перед двенадцатым номером и убедитесь, что вентиляционное отверстие десятого номера выведено в стене слишком высоко. В других помещениях – например, в двенадцатом номере, –

может, и можно через вентиляцию что-то разглядеть, если на что-то встать, но только не в десятом...

– Я в курсе. Сам уже успел проверить.

– Так или иначе, нельзя сказать, что это классический случай запертой комнаты. Следов нет, значит, преступник как-то использовал вентиляционное отверстие, – сказал Тогай.

– В такую дырку даже голова не пролезет, – заметил Кука. – Но как же тогда привязанная к кровати рука и эта хитрость с ядром? Для этого надо было проникнуть в комнату.

– А как же следы?

– Понятия не имею. А вот закрыть дверь изнутри, думаю, совсем не сложно.

– Хм, – оживился Сабуро Усикоси. – Хотелось бы послушать.

– Рассказать? – спросил Кука. Инспектор кивнул.

– Все очень просто. Десятый номер обычно используется как кладовая, и, когда в комнате никто не живет, ее закрывают снаружи на висячий замок. Когда приезжают гости, замок снимают, и дверь запирается изнутри на металлическую защелку. Самую простую; ее приделали, чтобы можно было в этой комнате ночевать. От преступника требовалось лишь приподнять защелку, которая поднимается и опускается, как шлагбаум на железнодорожном переезде, подпереть ее, скажем, снежком и уйти к себе. Через некоторое время снежок растаял, и защелка встала на место, заперев дверь изнутри.



Рис. 4

[Рис. 4]

– Невероятно! Здорово! – раздались восхищенные возгласы со стороны представителей «Кикуока беаринг».

Но удивить Усикоси было не так-то легко.

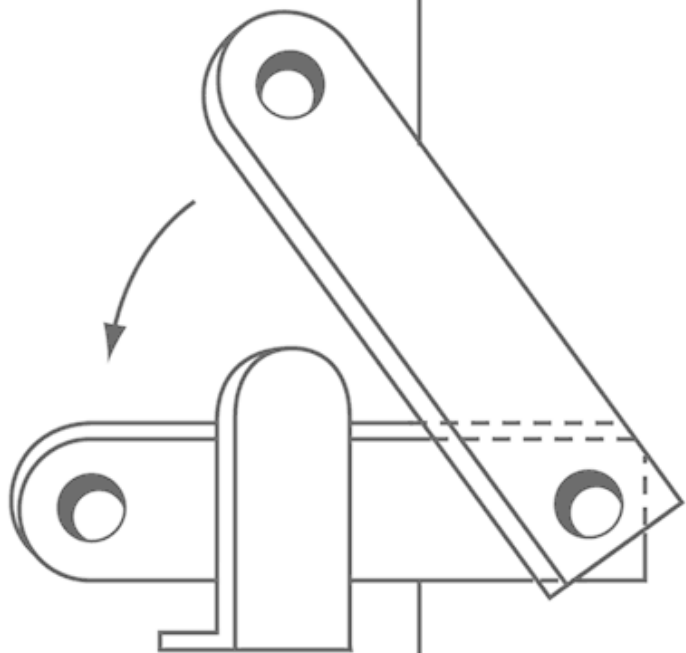
– Мы тоже думали над этим вариантом. Однако металлическая скоба защелки прикреплена к деревянной панели, и она оказалась совершенно сухой. Никаких следов влаги. Так что крайне маловероятно, что преступник применил этот трюк.

– Значит, он действовал не так? – Кусака явно был ошеломлен.

– Выходит, как-то по-другому.

Все замолчали в задумчивости.

– И все же, мне кажется, с запертой комнатой мы как-нибудь разберемся. Не такая уж это трудная загадка. Меня больше другое беспокоит.

– Что же?

– Похоже, придется поломать голову. И все вы должны нам помочь. Ничего не поделаешь, но надо сказать откровенно: маловероятно, что преступник – кто-то из вас.

Послышался негромкий смех.

– Знаю, что это противоречит всему, что говорил до сих пор, но я не вижу среди вас человека, который мог бы быть убийцей. И это ставит меня в тупик. Я имею в виду мотивы. Кто был знаком с Кадзуя Уэдой до вчерашнего дня? За ис-

ключением господ из «Кикуока беаринг» большинство – Хамамото-сан, Эйко-сан, супруги Хаякава, Кадзивара-сан, Тогай-сан, Кусака-сан и Ёсихико-сан – видели его только второй раз. Первый раз – летом. Правильно? Общались с ним накоротке, он был нелюдим и очень молчалив. Чтобы возникла мысль убить человека, нужно как минимум быть хорошо с ним знакомым. Но никто из вас не знал его настолько хорошо.

Снова раздался сухой смешок.

– Вообще-то, убийство – дело совершенно невыгодное. Человек с именем и положением, живущий в таком замечательном доме, совершив убийство, может лишиться всего и оказаться в тюрьме. Не могу себе представить, что он настолько безрассуден. То же самое можно сказать о Кикуоке-сан, Аикуре-сан, Канаи-сан и его жене. Я не вижу здесь никого, кто имел бы повод или причину убить Кадзуя Уэду, человека неприметного, простого шофера. В этом и заключается загадка.

«Все верно», – размышляли про себя Тогай, Кусака и Эйко. До Уэды действительно никому не было дела. Будь он, к примеру, посимпатичнее, у него мог бы возникнуть с кем-то конфликт из-за женщины, и тогда об этом ходили бы разговоры; будь он заносчив, задирист, тоже были бы проблемы. Но в том-то и дело, что Уэду, фигуру настолько второстепенную, убивать не было никакой необходимости. Ни денег, ни положения, ни чего-то такого в характере, что могло бы вы-

звать у кого-то зависть.

Сабуро Усикоси наблюдал за выражением лиц сидевших за столом людей, и у него мелькнула мысль: а не произошла ли здесь ошибка? Мог ли убийца перепутать Уэду с кем-то другим, кого он собирался убить? Может, Уэда – случайная жертва?

Но ведь все знали, что номер десятый выделен Уэде и именно он там ночует. Комнатами он ни с кем не менялся. У номера десятого есть особенность – войти в него можно только с улицы. Невозможно представить, что кто-то собирался проникнуть в номер девятый и по ошибке оказался в десятом.

Картина не складывалась. Кадзуя Уэда совершенно не подходил на роль жертвы. Оставалось только думать, что убить должны были кого-то другого.

– Если все-таки преступник среди вас, советую сегодня ночью пуститься в бега. Поэтому не будем терять времени. Специально для него.

По тому, как Усикоси произнес эти слова, было похоже, что он не шутит. Как бы разговаривая с самим собой, полицейский продолжил:

– Человек ничего не делает без причины. Тем более когда речь идет об убийстве. Убийство без мотива невозможно. И наше расследование будет сосредоточено на поисках мотива совершенного преступления. Перед тем как мы начнем беседовать с каждым из вас по отдельности и задавать непри-

ятные вопросы, хочу спросить у вас еще одну вещь. Не видел ли кто-то из вас чего-нибудь странного прошлой ночью, примерно когда состоялось убийство? Или, может, слышали? К примеру, крик, похожий на крик жертвы... все равно что; любая мелочь имеет значение. Может, мельком заметили что-то необычное? Незначительные на первый взгляд вещи подчас очень помогают в расследовании.

После короткой паузы послышалось:

– Я видела.

Конечно, это была Куми Аикура. Девушка не выпалила это сразу лишь по одной причине: то, что она хотела сказать, не совсем соответствовало параметрам, заданным инспектором. Она никак не могла квалифицировать пережитое минувшей ночью как что-то «замеченное мельком» или «незначительное».

– Э-э... Аикура-сан, если не ошибаюсь? Что вы видели?

– Много чего...

Куми с волнением убедилась, что появился наконец человек, готовый выслушать ее серьезно.

– О! И что же такое вы видели? – Местный детектив Окума, похоже, был ослеплен миловидным личиком Куми.

– И видела, и слышала.

– Можно вас попросить поподробнее?

Куми была готова выложить все в деталях и без этой просьбы. Единственное – она не знала, в каком порядке излагать, поэтому решила не гнать коней с самого начала.

– Я слышала крик. Посреди ночи. Может, это Уэда-сан... То есть голос был мужской. Казалось, ему очень больно. Голос был такой придушенный, не крик даже, а какое-то рычание.

– Так, так! – Усикоси одобряюще закивал головой. – А во сколько это было, знаете?

– Да, я сразу посмотрела на часы. Точно знаю. Пять минут второго было.

На лице Усикоси нарисовалась такая растерянность, что на него жалко было смотреть.

– Что?! Пять минут второго?! Вы уверены? Не ошиблись?

– Сто процентов. Я же специально на часы посмотрела.

– Но... – Инспектор повернулся на стуле, тот накренился, и показалось, что Усикоси сейчас упадет назад. В таком доме следовало быть осторожнее с резкими движениями.

– Но... такого же быть не может! Ваши часы не сломались, случаем?

Куми сняла часики с правого запястья. Она была левша и носила часы на правой руке.

– Вот. Я с тех пор к ним не притрагивалась.

Усикоси почти с благоговением взял протянутые ему дорогие женские часики и сравнил с дешевым механизмом, болтавшимся у него на руке. Стрелки показывали одинаковое время.

– За месяц они отстают меньше чем на секунду, – решил внести свой вклад в разговор Кикиока. Конечно, это был его

подарок.

Усикоси кивнул в знак благодарности и вернул часы Куми.

– Спасибо. Однако... это создает новую проблему. Вы прекрасно понимаете, что предполагаемое время смерти Кадзуя Уэды есть время, когда было совершено преступление. Как я уже говорил, это произошло между двенадцатью и половиной первого. И вы услышали крик, когда Уэда был мертв уже целых полчаса! Ваши показания ставят нас в затруднительное положение... Я хочу спросить у остальных: кто-нибудь еще слышал крик мужчины? Поднимите руки.

Потянулись кверху руки Канаи, его жены, Эйко и Кодзабуро. Увидев поднятую руку Эйко, Куми не поверила своим глазам. В чем дело? Теперь она хочет сказать, что тоже что-то слышала?

– Четверо... С Аикура-сан – пятеро. Тогай-сан, может, вы тоже слышали голос? Ваша комната как раз под десятым номером.

– Нет, не слышал.

– А вы? – обратился инспектор к Кусаке.

– Тоже нет.

– Канаи-сан, ваш номер девятый на третьем этаже, верно? Он не так близко расположен к десятому, но все же... Кто-то может сказать, когда услышал крик?

– Я не смотрел на часы. Услышал, как кричит Аикура-сан, и тут же поспешил вниз, узнать в чем дело, – сказал Кодза-

буро.

– А вы, Канаи-сан?

– Дайте подумать. Это было...

– Пять минут второго, – прервала его сидевшая рядом Хаццэ. – А если точно, то шесть.

– Понятно... – недоуменно протянул Усикоси. – Это, конечно, осложняет дело... Кто-нибудь еще что-то видел или слышал?

– Погодите! Я еще не закончила, – заявила Куми.

– Что-то еще? – насторожился Усикоси.

Ей стало немного жаль полицейского. Если он так расстроился из-за крика, что с ним будет, когда он услышит продолжение ее истории? Тем не менее она решила его не шадить и рассказала все, как было. Как и следовало ожидать, Усикоси слушал ее с открытым ртом.

– Неужели вы думали, что я подняла такой крик только из-за того, что услышала, как кричит мужчина? – спросила Куми.

Два приехавших из Саппоро детектива произнесли почти в один голос:

– Это правда? Но это же...

– Может, вам такой сон приснился?

– Мне все об этом твердят. Но я совершенно уверена. На сон больше похоже то, что сейчас здесь происходит.

– В округе живет кто-нибудь, кто подходит под описание Аикура-сан? Со смуглой, как у бразильца, кожей, с больши-

ми шрамами от ожогов на щеках?

– И страдающий лунатизмом, – решил вставить непрощенное слово Окума. – Монстр, выходящий прогуляться по снежку, когда взойдет луна.

– Таких людей у нас нет и быть не может! – отвечала Эйко столь категорическим тоном, будто задавший вопрос покушался на ее честь.

– И среди обитателей вашего дома тоже, конечно, нет?

Эти слова Усикоси задели самолюбие Эйко еще больше.

– Разумеется! – Она фыркнула и погрузилась в молчание.

– В доме проживают только Кодзабуро-сан, Эйко-сан, супруги Хаякава и Харуо Кадзивара. Я правильно понимаю?

Кодзабуро ответил кивком.

– Хорошенькое дело! Аикура-сан, вы ночевали на третьем этаже. Первый номер, да? Под окном первого номера следов нет. И не только под окном, их вообще нет внизу. Получается, что этот самый монстр проплыл по воздуху, чтобы заглянуть в ваше окно?

– Понятия не имею, как он это сделал. И разве я говорила, что это был монстр?

– Вы бы определились, что с вами было – или крик слышали, или уroda какого-то видели. Это бы нам здорово помогло, – вновь встрял в беседу Окума.

Куми замолчала, давая понять своим видом, что больше ничего не скажет, если пренебрежительные замечания в ее адрес не прекратятся.

– Еще кто-то собирается вставлять расследованию палки в колеса?

На лицах присутствующих появилось недоумение. В этот момент в салон вошел один из стоявших в саду полицейских в форме и стал что-то нашептывать инспекторам.

Усикоси решил поделиться полученной информацией и обратился к хозяину дома:

– Хамамото-сан, похоже, отыскалась голова вашей куклы. Лежала в снегу, довольно далеко от десятого номера.

Кодзабуро вскочил на ноги:

– Вот уж новость так новость! Спасибо!

– Пройдите с нашим сотрудником. Возможно, эксперту понадобится какое-то время, чтобы с ней поработать. А что вы будете с ней делать, когда ее получите?

– Разумеется, прикреплю к туловищу и поставлю обратно в третий номер, где все хранится.

– Понятно. Можете идти.

Кодзабуро удалился в сопровождении полицейского.

– Итак, больше никто ничего не видел? Тогай-сан, ведь ваша комната как раз под комнатой убитого.

– Э-э... Я лег спать в пол-одиннадцатого.

– И ничего необычного за окном не заметили?

– Занавески были задернуты, да и рамы на окне двойные.

– Однако преступник каким-то образом – неизвестно, с какой целью – перетащил здоровенную куклу из третьего номера в сад за домом. Там он аккуратно разобрал ее и забро-

сил подальше только голову. Расстояние от места, где ее нашли, до того, где лежало туловище, весьма приличное, так что надо было размахнуться во всю силу. Голова провалилась в снег глубоко, следов вокруг нет. Снег перестал около половины двенадцатого. Из положения, в котором была обнаружена кукла, можно предположить, что преступник принес ее в сад вскоре после этого. И положил под самым окном Тогая-сан. Вы уверены, что ничего не слышали?

– Ну... я быстро уснул, сразу после пол-одиннадцатого, и ничего не слышал. Крика Уэды-сан – тоже.

– Удивительно, что все так рано отправились спать.

– Встаем мы рано...

– Черт! – раздался вдруг возглас Кусаки.

– В чем дело? – Усикоси уже устал удивляться.

– Палки! Торчали в снегу! Две штуки. Я видел их за несколько часов до убийства.

– Ну-ка, объясните понятнее...

Кусака рассказал, как, сидя в салоне накануне вечером, увидел в окно в саду за домом две палки.

– Во сколько это было?

– Ужин кончился, попили чаю... Сразу после. В восемь или полдевятого.

– Кадзивара-сан, в этом доме действительно принято оканчивать чаепитие в это время?

– Ну да. В общем, так оно и есть...

– Кто-нибудь еще заметил эти две палки?

Все покачали головой. Кусака вспомнил тот момент, когда он их увидел. Надо было позвать кого-нибудь, показать необычную находку.

– Снег в это время шел?

– Да, был снег, – ответил Кусака.

– Утром, когда вы пошли будить Уэду-сан, как оно было?

– Вы палки имеете в виду? Я только сейчас сообразил, когда вы спросили: утром они исчезли.

– А как насчет следа или какой-то отметины на снегу?

– Точно не скажу, не обратил внимания, но, по-моему, там ничего не было. Одна палка торчала там, где валялись оторванные у куклы конечности. Сегодня утром я стоял на этом месте... Вы думаете, это преступник их воткнул?

– Хм-м... Опять какая-то странная история получается. Хаякава-сан, вы ничего не заметили?

– Вчера мы почти не выходили в сад. Нет, я ничего не видел.

– Они стояли прямо, эти палки?

– Да, прямо.

– То есть перпендикулярно поверхности земли?

– Ну да.

– Значит, они были воткнуты в землю?

– Нет, такого быть не может. Под снегом же в обоих местах должен быть камень.

– То есть?

– Эта часть сада замощена камнем.

– Именно там, где торчали палки? Можете нарисовать?

Усикоси передал Кусаке лист бумаги и ручку, и тот, аккуратно, стараясь не упустить ни одной детали, изобразил схему.

– Ого! Это становится интересным! – проговорил Окума, взглянув на рисунок юноши.

части
куклы



положение двух палок



салон

выход (французское окно)
из салона в сад

[Рис. 5]

– На каком расстоянии от дома торчали эти палки?

– Метрах в двух, пожалуй.

– А от дома до куклы сколько?

– Примерно столько же.

– Значит, линия между двумя палками проходит в паре метров от стены главного дома и параллельно ей?

– Верно.

– Хм-м...

– Думаете, палки имеют какое-то отношение к убийству?

– Оставим это пока. Обмозгуем как следует, но позже. Может, эти палки вообще никак не связаны с преступлением... Кстати, кто вчера позже всех лег?

– Я, – сказал Кохэй Хаякава. – Перед тем как лечь, я каждый вечер закрываю двери.

– Во сколько?

– После половины одиннадцатого... До одиннадцати все заканчиваю, не позже.

– Не замечали чего-то необычного?

– Да нет. Вроде всё как всегда.

– То есть ничего особенного вы не видели?

– Нет.

– Вы сказали: закрываю двери. Вы имеете в виду выход из салона в сад, дверь в прихожей и черный ход? Их ведь легко можно открыть изнутри, не так ли?

– Ну, в общем, конечно...

– А комната, где хранится та самая кукла... Ее обычно на ключ запирают? – спросил Усикоси, обращаясь к Эйко.

– Да. Однако в комнате есть большое окно, которое выходит в коридор, и оно не закрывается. Так что при желании можно вынести через него. А кукла как раз стояла в углу возле окна.

– Оно выходит в коридор?

– Да.

– Ага! Понятно, понятно... Ну что же, пока на этом закончим. Дальше нам хотелось бы немного побеседовать с каждым в отдельности. Но сначала нам между собой надо кое-что обсудить. Такого большого помещения не требуется; может, есть комната поменьше?

– Тогда библиотека? Вас проводят, – сказала Эйко.

– Спасибо. Времени у нас еще достаточно. Скоро начнем вызывать вас по одному.

Сцена 6. В библиотеке

– Вот ведь козлы! Просто слов нет! Этот мудрила построил дом с идиотскими полами. Тут из шкуры лезешь, из халупы выбраться не можешь... Придурок! Какой хренюю богачи занимаются! Могут себе позволить; у них, видишь ли, хобби! Меня это бесит!

Оказавшись в библиотеке, куда провел полицейских Кохэй Хаякава, инспектор Одзаки вышел из себя. Ветер за окном набирал силу, не просто гудел, а подвывал за окном. Солнце село.

– Ладно тебе, – попробовал успокоить молодого коллегу Усикоси. – У богатых свои причуды. Они наживаются, все силы в это вкладывают, а нам, простым людям, это не нравится. Так уж мир устроен.

Усикоси подтолкнул к Одзаки стул с подпиленными ножками, приглашая сесть.

– Если все в мире будут под одну гребенку, как штампованные, станет неинтересно. Есть богатенькие, вроде этого, есть бедные копы, вроде нас с тобой. Я считаю, это нормально. И потом, деньги не всегда приносят счастье.

– Если уж мы про копов, что мне делать с моими ребятами? – задал вопрос Окума.

– Думаю, можно всех отпустить, – ответил Усикоси, и Окума вышел в коридор, чтобы передать это распоряжение

своим подчиненным.

– Что бы вы ни говорили, это не дом, а дурдом. Я уже много чего тут поизучал. – Одзак продолжал изливать накопившееся у него недовольство. – Вот смотрите – план нарисовал... (См. рис. 1). Это особняк типа как в Европе, и название ему такое дали, причудливое – Дом дрейфующего льда. Особняк состоит из дома, в котором есть цокольный этаж и три верхних этажа, и примыкающей к нему с восточной стороны наклонной башни, вроде Пизанской. В этой башне, в отличие от той, что стоит в Пизе, всего одна комната. На самом верху, где живет Кодзабуро Хамамото. Других помещений под ней нет, и лестницы тоже. Дверь внизу отсутствует, с земли в башню не попадешь и наверх не поднимешься.

Вопрос: как господин Хамамото попадает в свои апартаменты?.. По лестнице, которая сделана вроде подъемного моста на цепях. Забравшись в башню, он поднимает мост. Я же говорил – придурок!

В самом доме пятнадцать комнат. У каждой свой номер. Нумерация идет от верхнего этажа восточного крыла здания, которое ближе к башне. Взгляните на план. Это третий номер, там хранится эта кукла и прочая фигня. Рядом четвертый номер – библиотека, где мы сейчас сидим. Внизу – номер пятый, салон. Дальше, в западном крыле, – номер десятый, где произошло убийство. Там хранят спортивный инвентарь. Обычно в эту комнату никого не селят. Следующая – номер одиннадцатый, помещение для настольного тенниса.

Конец ознакомительного фрагмента.

Текст предоставлен ООО «ЛитРес».

Прочитайте эту книгу целиком, [купив полную легальную версию](#) на ЛитРес.

Безопасно оплатить книгу можно банковской картой Visa, MasterCard, Maestro, со счета мобильного телефона, с платежного терминала, в салоне МТС или Связной, через PayPal, WebMoney, Яндекс.Деньги, QIWI Кошелек, бонусными картами или другим удобным Вам способом.