



ВЕЛИКАЯ РЕЧНАЯ ВОЙНА

1918 – 1920 годы



XX военные
тайны
века

А.Б. ШИРОКОРАД

Александр Борисович Широкоград
Великая речная
война. 1918–1920 годы
Серия «Военные тайны XX века»

Текст предоставлен правообладателем

http://www.litres.ru/pages/biblio_book/?art=14655053

Великая речная война. 1918 – 1920 годы: Вече; Москва; 2006

ISBN 5-9533-1465-5, 978-5-4444-8139-4

Аннотация

Книга военного историка А. Б. Широкограда повествует о наименее известном аспекте Гражданской войны в России – боевых действиях на реках и озерах. Речные и озерные красные и белые флотилии сыграли в этой войне крайне важную роль. Как правило, огневая мощь флотилий существенно превосходила огневую мощь сухопутных войск, сражавшихся на различных фронтах и театрах военных действий. Тема речной войны очень интересна, но почти неизвестна нашим читателям. Своей книгой, широко используя иллюстрации и карты, автор попытался восполнить этот пробел. Картина боевых действий дана объективно, без заведомых пристрастий. Ведь по обе стороны баррикад сражались русские люди, и с каждой стороны среди них были как герои, так и трусы и глупцы.

Содержание

Предисловие	4
Раздел I	7
Глава 1	7
Глава 2	16
Глава 3	29
Глава 4	48
Глава 5	65
Глава 6	76
Конец ознакомительного фрагмента.	79

Александр Борисович Широкоград Великая речная война. *1918–1920 годы*

Предисловие

Боевые действия на реках и озерах по праву считаются наиболее интересным элементом Гражданской войны в России. Никогда в истории войн, ни до 1918 г., ни после, речные флотилии не играли столь важной роли. Как правило, огневая мощь речных судов существенно превышала огневую мощь сухопутных частей, действовавших на берегах рек с фронтом в десятки километров.

В ходе той самой «единственной Гражданской» буксирные пароходы становились канонерскими лодками, а наливные шхуны и пассажирские пароходы – крейсерами. Даже мирные каспийские парусные рыбницы вооружались пушками и становились грозными пиратскими судами. За годы Гражданской войны белые и красные речные флотилии выпустили на порядок больше снарядов, чем все корабли Российского императорского флота в Первой мировой войне.

Семьдесят три года поколения советских историков старательно искажали события Гражданской войны. Особенно досталось речным и озерным флотилиям. Как-то получилось, что к флотилиям не имели никакого отношения Сталин, Ворошилов, Буденный, Щорс и Чапаев, зато в ночной рейд на миноносце ходил Троцкий, а почти всеми флотилиями командовали будущие «враги народа» Ф. Ф. Раскольников, П. И. Смирнов, Е. С. Гернет, И. К. Кожанов и др. Советские адмиралы и историки в 1930–1980-х годах боялись даже упомянуть о них, равно как о самих кораблях, носивших «идеологически вредные» названия – «Троцкий», «Бела Кун», «Тухачевский» и т. д.

С началом «перестройки» вместо объективного анализа событий Гражданской войны знак плюс вдруг изменился на минус: ранее красные были героями, а теперь стали бандитами и палачами.

Автор попытался показать объективную картину боевых действий. Ведь по обе стороны баррикад сражались русские люди, и с каждой стороны среди них были герои, трусы и глупцы. На взгляд автора, в речных боях очень быстро выявлялось деление людей на эти категории. Именно для речных флотилий лучше всего подходит формула Суворова: «Побеждать не числом, а умением».

Особую сложность для автора представляли многочисленные переименования судов, иногда один и тот же корабль за год-два сменял до пяти названий. Волей-неволей прихо-

дится приводить все эти названия. Полная неразбериха царила в классификации судов белых и красных флотилий. Одно и то же судно могло называться и канонеркой, и крейсером, и вооруженным пароходом. В некоторых случаях автор приходилось самому классифицировать многие суда.

Не меньше проблем создавала и разнотипность артиллерийского вооружения судов. Если на кораблях Российского императорского флота в 1904–1917 гг. состояло не более дюжины типов орудий, то на речных флотилиях использовались многие десятки отечественных и иностранных артсистем морских и сухопутных образцов.

Если давать справочные данные по судам флотилий в Приложении, получится малосъедобная «каша», поэтому автор приводит лишь краткие сведения о судах сразу же после первого их упоминания в тексте.

В книге рассказано только о крупных флотилиях, сыгравших существенную роль в Гражданской войне. Местные флотилии, состоявшие из нескольких катеров, могут быть рассмотрены лишь в контексте описания боевых действий на суше.

Амурская флотилия не сыграла особой роли в Гражданской войне, а события 1918–1920 гг. трудно вычленишь из всей истории флотилии. Поэтому автор надеется выпустить отдельное исследование об Амурской флотилии (с 1900 по 1945 г.).

Раздел I

Боевые действия на верхней Волге и Каме в 1918–1919 гг.

Глава 1

Как два мичмана начали великую речную войну

Река Волга с притоками издревле была самой крупной транспортной артерией России. К началу 1906 г. на Волге было зарегистрировано 2099 паровых и 8445 непаровых судов.¹ Более поздние данные отсутствуют, но к 1916 г. количество судов увеличилось как минимум в полтора раза, что доказывается динамикой роста грузооборота важнейших портов Волги за 6 лет – с 1905 по 1911 г.: Астрахань – с 983 тыс. т до 1350 тыс. т, то есть в 1,4 раза; Нижний Новгород – с 1541 тыс. т до 2317 тыс. т, то есть в полтора раза.

С начала 1918 г. по приказу Ленина из Петрограда в волжские города отправляются отряды революционных матросов Балтийского флота. Так, в середине января прибывший в Ка-

¹ Россия. 1913 год. Статистико-документальный справочник. СПб.: БЛИЦ, 1995. С. 127.

заны отряд матросов организовал «1-й социалистический отряд моряков».

24 марта в Самару прибыли два железнодорожных эшелона с имуществом балтийского отряда гидроавиации, 400 моряков и 4 бронеавтомобиля. Через три дня в Самару прибыл еще эшелон со 120 моряками и четырьмя гидросамолетами.

Зачем же большевикам потребовались морские силы на Волге? Увы, для войны с собственным крестьянством. В начале 1918 г. управделами Совнаркома В. Д. Бонч-Бруевич обратился к Ленину с просьбой «одним словом выразить, за что мы сейчас боремся». Владимир Ильич, не задумываясь ни на секунду, ответил: «Хлеб!».

Революционные матросы, солдаты и рабочие были посланы на Волгу и Каму, чтобы силой отбирать зерно у крестьянства. Вопрос о хлебе очень деликатный. Дело в том, что крестьяне уже в 1915 г. из-за инфляции и сужения потока товаров из города начали прятать зерно «до лучших времен». Действительно, какой смысл отдавать зерно по строго фиксированным ценам за девальвированные² рубли, на которые практически нечего было купить? Между тем, если зерно умело хранить, то оно может лежать несколько лет. Наконец, его можно пустить на самогон или на корм скоту и птице.

А с другой стороны, без хлеба не могут существовать ни армия, ни промышленность, ни население крупных городов. Николай II и его малокомпетентные министры и генералы не

² В годы Первой мировой войны рубль потерял свое золотое содержание.

смогли решить хлебной проблемы.

После отречения Николая II рухнул миф русской интеллигенции о добром и справедливом мужике, изнывающим под ярмом царизма.

Мужик не повез хлеб в город ни после февраля 1917 г., когда пало самодержавие, ни после октября, когда большевики дали ему землю. Мужик начал еще тщательнее прятать зерно. И большевики решили взять зерно силой. При этом рухнул еще один миф, на сей раз социал-демократический, о революционном пролетариате «с горячим сердцем и чистыми руками». Пролетарии, посланные в деревню, начали грабить, убивать и насиловать.

Летом 1918 г. на Дальний Восток шли десятки эшелонов с солдатами 45-тысячного чехословацкого корпуса, которые ехали во Францию сражаться против немцев. А навстречу из сибирских и уральских лагерей шли эшелоны пленных австрийцев, немцев и венгров, освобождаемых по Брестскому договору. Фактически обе стороны ехали на один и тот же фронт сражаться друг против друга!

14 мая 1918 г. на железнодорожном вокзале в Челябинске произошла большая драка между чехами и венграми. Вспомним, как бравый солдат Швейк вместе с сапером Водичкой колошматили мадьяр. Местный совет обвинил во всем чехов, арестовали несколько человек. Им грозил расстрел. Эшелон взялся за оружие и угрозой применения силы освободил товарищей.

Троцкий счел это достаточным поводом для расправы с «контрой» и издал приказ: «Все Советы депутатов обязаны под страхом ответственности разоружить чехословаков. Каждый чехословак, найденный вооруженным на железнодорожной линии, должен быть расстрелян на месте. Каждый эшелон, в котором окажется хотя бы один вооруженный солдат, должен быть выгружен из вагонов и заключен в концлагерь...»

Возможно, на решение Льва Давидовича повлияли и требования немцев, поскольку тем вовсе не улыбалось увидеть на Западном фронте чехословацкий корпус.

Льву Давидовичу задача разоружения чехословацкого корпуса показалась довольно простой. 45-тысячный корпус был разбросан по эшелонам от станции Ртищево (близ Пензы) до Владивостока, то есть на расстоянии свыше 7 тыс. км. Однако чехословаки взялись за оружие и попросту разогнали местные советы и красноармейские отряды.

Чешские отряды из района Ртищево двинулись на запад. 7 июня они заняли Самару, перерезав таким образом Волгу.

Несколько бывших членов Учредительного собрания (эсеров и меньшевиков) создали в Самаре нечто вроде альтернативного правительства: «Комитет Учредительного собрания», сокращенно «Ко-муч», который приступил к созданию так называемой «Народной армии». Тем не менее как чехословаки, так и офицерские отряды полковника В. О. Каппеля лишь терпели Комуч.

Одной из главных задач чешского штаба было обеспечение провиантом как своего Самарского отряда, так и других подтягивающихся чешских отрядов. Опросив местных жителей, чешское начальство выяснило, что за день до своего бегства из Самары большевики увели вниз по Волге груженную мукой баржу, которая будто бы стоит на якоре верстах в двадцати от Самары. Решено было баржу эту захватить.

Среди записавшихся в Народную армию было два моряка, оба мичманы: один военного времени, другой только что выпущенный из Морского корпуса. Мичман военного времени А. А. Ершов сразу же после записи подошел к мичману Мейреру и сообщил ему о предстоящей экспедиции за баржой. Мичман Георгий (Генрих) Александрович Мейрер происходил из прибалтийских немцев, воевать на море ему до сих пор не приходилось, но в 1917 г. он уже закончил Морской корпус.

Прежде чем пойти в чешский штаб с предложением своей кандидатуры для участия в экспедиции, мичман Ершов, кстати, уроженец Самары, ознакомил мичмана Мейрера с местной обстановкой и сообщил, что считает необходимым для дальнейших действий против большевиков организовать боевую флотилию. Мейрер идею поддержал. Тогда Ершов предложил Мейреру стать командующим этой самой флотилии, а Мейрер в ответ предложил Ершову стать начальником главного штаба. На том и порешили.

Итак, двадцатилетний мичман стал командующим флоти-

лией! Чего только не бывало «на той единственной Гражданской...»!

Вроде бы все шло гладко, недоставало только кораблей. И на следующее утро новоявленный комфлот в сопровождении чешского взвода начал поиски какого-нибудь парохода, на котором можно было бы отправиться за баржой с мукой.

Еще накануне занятия чехами Самары все находившиеся там пароходы отошли от пристаней и стали на якорь метрах в ста от берега. Таким образом, капитаны пароходов решили соблюдать безопасный нейтралитет. Пароходы не подавали никаких признаков жизни, никто из их команд не высывался на палубу. Тогда Мей-рер отыскал на берегу лодку, и чехи стали стаскивать ее на воду. В этот момент кто-то крикнул, что вверх по реке идет пароход.

Большинство волжских пароходов были колесными, и звук приближающегося парохода походил на шлепанье чего-то плоского по воде. Так прямо в руки комфлота «пришлепала» первая боевая единица Волжской флотилии. Капитан ошвартовал свой пароход к пристани, снял фуражку и по русскому обычаю перекрестился, благодаря Бога за благополучное путешествие. Лоцман и рулевой, стоявшие в рулевой рубке, также, сняв шапки, перекрестились. Но в следующую минуту капитан пожалел, что ошвартовался в Самаре, так как появившийся на мостике Мейерер заявил, что теперь и он сам, и пароход, и вся команда реквизированы Народной армией. Немного поворчав, капитан сдался. Двум матросам

из команды парохода все же удалось удрать, но и оставшихся было вполне достаточно.

Чехи погрузили на пароход три пулемета, погрузились сами, и около восьми часов утра пароход под командованием Мейрера отвалил от пристани и пошел в свой первый боевой поход.

Маленький пароходик быстро шел вниз по течению, а комфлот важно расхаживал по мостику и обдумывал способы захвата баржи. Хорошо бы, чтоб баржа не охранялась и на ней находилась бы лишь маленькая команда «ваняев» (так называли волжских матросов) с «водоливом», то есть капитаном баржи. Тогда вся экспедиция свелась бы к буксировке баржи в Самару. А если баржа охраняется красными? Вот тогда положение становилось серьезным. Мука и другой сухой груз на Волге перевозились в деревянных ящиках с очень высоким надводным бортом, достигающим буксиру до мостика, а то и выше, в зависимости от загрузки. А у Мейрера буксир был совсем крохотный, и мостик его соответственно низкий. Да и пулеметный и ружейный огонь с парохода вряд ли может нанести существенный вред шестидюймовым деревянным бортам баржи, в то время как за легкими надстройками пароходика и за его тонкими бортовыми листами укрыться от пуль было невозможно. Поэтому длительная перестрелка недопустима, тут будет явное преимущество красных. И Мейрер рассудил, что единственно верное решение в этом случае – абордаж!

Комфлоту вспомнились заветы Суворова: «Пуля – дура, штык – молодец» и «Смелость, быстрота и натиск», и он улыбнулся тому, что сейчас, в XX веке, да еще на воде, можно применить тактику этого великого полководца.

Вскоре показалась и баржа. Мичман Мейрер приказал всем чехам спрятаться вниз, пароходнику придать обычный мирный вид, а машинной команде развить полный ход и сначала пройти мимо баржи, а затем, сделав полный поворот, с полного же хода подойти к ее борту. В этот момент чехи уже выскочили наверх. Буксир, ударившись о борт баржи, сразу же отскочил метров на 10, однако Мейреру и нескольким чехам в момент удара удалось перескочить на баржу. Сопротивления оказано не было, красный караул на барже был просто пьян и совершенно не понимал, что происходит. Комфлот даже несколько разочаровался – как просто прошла задуманная им гениальная операция.

Баржу взяли на буксир и привели в Самару. Накормили всех голодающих русских и чехов, а оставшуюся муку сложили в амбары.

Через несколько дней чешский штаб приказал перевести батальон пехоты к Ставрополю – следующему городу, расположенному вверх по Волге. Для этого перехода мичман Мейрер, осмотрев все суда, стоявшие на якоре, выбрал два буксира и один пассажирский пароход. Буксир «Фельдмаршал Милютин» комфлот отобрал не зря. Это был один из самых больших и мощных пароходов на Волге. Другой буксир

– «Вульф» – был несколько поменьше.

Появилась у белой флотилии и своя авиация. Еще 4 июня у железнодорожной станции Липяги (под Самарой) моряки гидродивизиона на своей базе «Фельдмаршал Суворов» пытались прорваться к красным, но сели на мель. Чехи огнем с берега убили свыше ста матросов, лишь несколькими из них удалось прорваться в Симбирск на катере «Фрам». Самолеты гидродивизиона стали добычей чехов. Все офицеры дивизиона перешли на сторону белых.

На захваченных Мейерером буксирах команда была в полном составе. Уговорить команду «Фельдмаршала Милютина» остаться и идти воевать помог помощник капитана – прапорщик по адмиралтейству. И капитан «Милютина» согласился «попробовать», однако капитан «Вульфа» наотрез отказался идти с комфлотом.

Следует отметить, что на территории как красных, так и белых судовые команды, не говоря уж о капитанах и лоцманах, крайне неохотно шли воевать. Тут сказались и их относительный материальный достаток, и пропаганда эсеров и меньшевиков, которые еще весной 1918 г. предложили объявить Волгу нейтральной территорией, а речникам заниматься своими прямыми обязанностями и не участвовать в Гражданской войне.

Глава 2

Создание Вольской и Волжской флотилий

14 апреля 1918 г. Вольский уездный исполнительный комитет Совета народных комиссаров (Вольский Совнарком) направил в адрес командующего и комиссара Балтийского флота телеграмму, в которой говорилось: «14 апреля моряки военного флота, собравшиеся в городе Вольске в количестве 60 человек, организовали речную флотилию для интенсивной защиты Советской власти и поддержки революционного порядка на Волге». Далее в телеграмме говорилось о необходимости создания сильной флотилии Волжского бассейна, а также отмечалось, что Вольский Совнарком полностью поддерживает просьбу военных моряков о формировании такой флотилии и просит перевести на Волгу мелкие военные суда Балтийского флота вместе с командами.

Командующим флотилией стал матрос С. С. Цыганков, а комиссаром К. Я. Зедин.

В местной газете было напечатано следующее обращение к морякам военного флота:

«Товарищи моряки военного флота! В городе Вольске организовалась Красная флотилия, целью которой является защита Рабоче-крестьянского правительства Советов. Желая-

щих примкнуть к авангарду революции просим обращаться в деловой совет Красной флотилии».

К началу мая 1918 г. уже собралось 120 моряков-добровольцев. Первое время они участвовали в охране города, пристани, грузов, а также обслуживали транспортные речные суда, приписанные к Вольскому речному порту, которые входили в ведение Делового совета флотилии.

1 июля 1919 г. часть населения города Вольска и крестьян окрестных деревень подняли восстание против советской власти. Из моряков флотилии было создано несколько боевых групп, которые вели уличные бои. На помощь красным пришел ледокол «Ермак». В Саранске его вооружили двумя 76-мм пушками обр. 1902 г. и двумя 122-мм гаубицами. «Ермак» вел интенсивный обстрел Вольска. Однако подавить восстание удалось только 13 июля.

По приказу Троцкого с Черного моря на Волгу были переброшены четыре быстроходных моторных катера-истребителя³ № 314, № 345, № 346 и № 347. Катера были доставлены в июне 1918 г. по железной дороге в Царицын. На Волге катера получили новые номера: № 1, № 2, № 3 и № 4 соответственно, а с 11 февраля 1919 г. и имена собственные – «Смелый», «Счастливым», «Пылкий» и «Беспокойный».

Поскольку эти катера-истребители играли очень важную роль на Волге и Каспии, о них стоит рассказать поподробнее. В мае 1915 г. русское правительство выдало заказ на кате-

³ Имеются в виду катера-истребители подводных лодок.

ра-истребители американской фирме «Гринпорт бэзин энд констракшн компани». Из США в Архангельск катера-истребители доставили на торговых судах, а затем по железной дороге на Черное море. Полное водоизмещение их составляло 14,5 г. Длина 18,3 м; ширина 3,05 м; осадка 0,9 м. Три бензиновых мотора общей мощностью 525 л.с. позволяли развивать скорость хода до 20 узлов. Первоначальное вооружение состояло из одной 47-мм и одной 37-мм одноствольных пушек Гочкиса.

Однако в состав Царицынского Волжской флотилии отряда четыре истребителя вступили с иным вооружением. Катера № 1 и № 2 имели по одной 76-мм горной пушке обр. 1909 г. и по одной 47-мм пушке Гочкиса, а катера № 3 и № 4 – по одной 47-мм пушке Гочкиса.

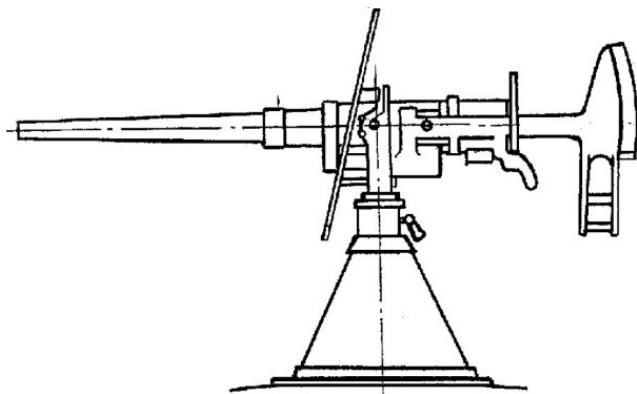

47-мм длинноствольная пушка Гочкиса на станке Мелле-

К августу 1919 г. в состав Вольской флотилии входили следующие вооруженные колесные буксирные пароходы:

«Андрей Ляхов», построенный в 1905 г. Длина 43,8 м, ширина 14,6 м; осадка 1,0 м. Машина мощностью 140 л.с. Вооружение: две 76-мм пушки Лендера.⁴ 17 апреля 1919 г. разоружен и передан Обводу.⁵

«Иосиф», с октября 1918 г. «Демагог». Построен в 1862 г. Длина 58,5 м; ширина 12,8 м; осадка 1,2 м. Машина мощностью 400 л.с. Вооружение: две 76-мм пушки Лендера. 17 апреля 1919 г. разоружен и передан Обводу;

«Казанка». Построен в 1912 г. Длина 43,8 м; ширина 15,0 м; осадка 1,2 м. Машина мощностью 320 л.с. Вооружение: две 76-мм пушки Лендера. 17 апреля 1919 г. разоружен и передан Обводу;

«Коммерции Советник Любимов», с 28 января 1919 г. «Беднота». Построен в 1912 г. Длина 57,6 м; ширина 17,7 м; осадка 1,2 м. Машина мощностью 400 л.с. Скорость 11,5 узлов. Вооружение: две 75/50-мм пушки Кане, одна 37-мм пушка Гочкиса. 17 апреля 1919 г. разоружен и передан Обводу;

«Михаил Кругов». Построен в 1899 г. Длина 44,8 м; ши-

⁴ 76-мм зенитная пушка обр. 1914–1915 гг. системы Ф. Ф. Лендера, установленная на штатной тумбе.

⁵ Обвод – Областное управление водного транспорта.

рина 13,5 м; осадка 0,9 м. Машина мощностью 240 л.с. Скорость 8 узлов. Вооружение: две 75/50-мм пушки Кане. 1 февраля 1919 г. разоружен и передан Обводу;

«Петроний», с 18 июля 1919 г. «Альтфатер». Построен в 1913 г. Водоизмещение 747 т. Длина 64,1 м; ширина 10,05/19,91 м⁶; осадка 1,3 м. Два дизеля общей мощностью 800 л.с. Скорость 9 узлов. Первоначальное вооружение: две 76-мм пушки. 22 октября 1918 г. разоружен и передан Обводу «Медвежонок». Построен в 1893 г. Длина 64,0 м; ширина 17,4 м; осадка 1,6 м. Машина мощностью 800 л.с. Данные по вооружению неизвестны.

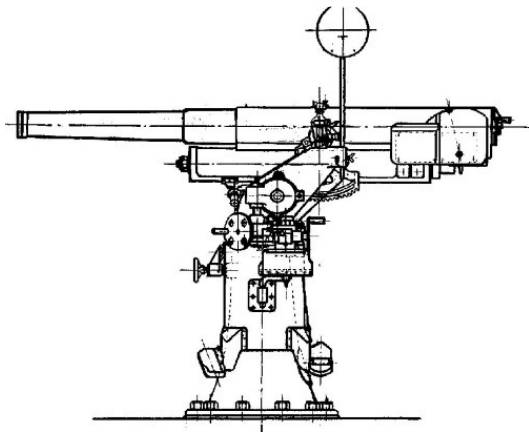

76-мм зенитная пушка Лендера

⁶ Здесь и далее для колесных пароходов с колесами, расположенными по бокам: ширина без колес / с колесами.

Гораздо более сильная красная флотилия была сформирована в Нижнем Новгороде.

Как известно, Нижний был крупнейшим индустриальным центром Поволжья с развитой судостроительной промышленностью. К 1917 г. в Нижнем и его пригородах работали 65 металлообрабатывающих заводов, наиболее мощными из которых были Сормово (позже переименованный в «Красное Сормово»), «Нижегородский Теплоход», «Этна» («Красная Этна»), «Фельзер» («Двигатель Революции») и другие. Только на Сормовском заводе в годы Первой мировой войны работало до 25 тыс. человек. Нижегородская партийная организация включала в себя более двух тысяч членов.

ЦК партии и советское правительство принимало срочные меры для организации флотилии. По указанию Ленина коллегия Главвода 12 июня 1918 г. постановила обязать Областное управление водного транспорта Волжского бассейна (Нижний Новгород) предоставить в распоряжение морского ведомства все необходимые плавучие средства.

20 июня 1918 г. советское правительство направило в Нижний для организации военной флотилии на Волге военного моряка, коммуниста Николая Григорьевича Маркина.

Сразу же по приезде Маркина на улицах Нижнего были расклеены листовки:

«Объявление комиссара по организации и формированию Волжской военной флотилии. Требуется в Волжскую воен-

ную флотилию опытные: артиллеристы, пулеметчики, машинисты и лоцманы. При поступлении требуется рекомендация или удостоверение от каких-либо советских организаций. Не имея таковых, просят не беспокоиться. У словия: с 6 до 8 час. Веч. ярмарка. Театральная площ., №№ «Россия». Комиссар Маркин».

Гостиницу «Россия» Маркин занял под свой штаб.

Среди добровольцев оказался и восемнадцатилетний Всеволод Вишневский – будущий знаменитый писатель и драматург.

2 июля в Нижний прибыл эшелон с тремястами матросами Черноморского флота. Однако большинство речников по-прежнему не желали участвовать в войне. Так, 12 июля Маркин устроил митинг на вооруженном пароходе «Царицын», где комиссар был встречен неодобрительными выкриками речников. Выражая мнение старого экипажа, капитан «Царицына» Тихонов заявил: «На Волге мы воевать не должны. Волга должна быть нейтральной рекой, и братоубийством мы не будем заниматься». Комиссар Маркин приказал арестовать Тихонова. Судя по всему, его затем расстреляли.

Несколько позже (9 августа) Ленин отправил телеграмму нижегородскому Совету: «В Нижнем, явно, готовится белогвардейское восстание. Надо напрячь все силы, составить тройку диктаторов... навести тотчас массовый террор, расстрелять и вывезти сотни проституток, спаивающих солдат,

бывших офицеров и т. п. Ни минуты промедления... Надо действовать вовсю: массовые обыски. Расстрелы за хранение оружия. Массовый вывоз меньшевиков и ненадежных. Смена охраны при складах, поставить надежных».⁷

Нетрудно представить, какую бойню устроили в городе большевики после получения этой телеграммы.

Одними из первых в состав Волжской флотилии вошли восемь канонерских лодок (№ 1–8):

№ 1 – бывший пароход «Царицын», построенный в 1912 г. Длина 42,7 м; ширина 12,0 м; осадка 0,8 м. Машина мощностью 296 л.с. Вооружение: две 76-мм горные пушки, 6 пулеметов;

№ 2 – бывший пароход «Кабестан», с 2 января 1919 г. «Народоволец». Длина 43,9 м; ширина 14,2 м; осадка 1,1 м. Машина мощностью 260 л.с. Вооружение: две 76-мм горные пушки, 6 пулеметов;

№ 3 – «Бурлак». Построен в 1898 г. Длина 43,9 м; ширина 7,0 м; осадка 0,8 м. Вооружение: одна 76-мм горная пушка, 6 пулеметов;

№ 4 – «Белая акация». Построен в 1913 г. Длина 44,5 м; ширина 10,9 м; осадка 0,8 м. Машина мощностью 200 л.с. Вооружение: две 76-мм горные пушки, 6 пулеметов;

№ 5 – «Ваня». Построен в 1905 г. Длина 53,3 м; ширина 7,32/ 15,2 м; осадка 1,2 м. Машина мощностью 300 л.с. Вооружение: две 75/50-мм пушки Кане, одна 47-мм пушка

⁷ Ленин В. И. Военная переписка (1917–1920). М.: Воениздат, 1956. С. 59.

Гочкиса, 6 пулеметов;

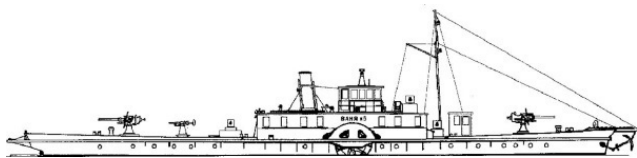

Вооруженный пароход «Ваня» (№ 5)

№ 6 – «Добрый», с 7 февраля 1919 г. «Товарищ Маркин». Построен в 1870 г. Водоизмещение 561 т. Длина 61,24 м; ширина 7,92/ 15,85 м; осадка 1,34 м. Машина мощностью 600 л.с. Скорость 10 узлов. Вооружение: две 76-мм пушки обр. 1902 г., 6 пулеметов;

№ 7 – «Ташкент». Построен в 1912 г. Длина 40,3 м; ширина 10,7 м; осадка 0,7 м. Машина мощностью 180 л.с. Скорость 8,6 узлов. Вооружение: одна 76-мм пушка обр. 1902 г., одна 47-мм пушка Гочкиса, 7 пулеметов;

№ 8 – «Дельфин». Построен в 1904 г. Длина 57,9 м; ширина 17,1 м; осадка 1,2 м. Машина мощностью 448 л.с. Вооружение: одна 76-мм пушка обр. 1902 г., 7 пулеметов.

Кроме того, в середине июля в Симбирске были вооружены несколько пароходов, не получивших номеров:

«Ольга», с 13 января 1919 г. «Авангард Революции». Построен в 1899 г. Водоизмещение 445 т. Длина 68,27 м; ширина 8,53/18,31 м; осадка 1,42 м. Машина мощностью около 1000 л.с. Скорость 10–12 узлов. Вооружение: одна 122-мм

гаубица, одна 76-мм пушка обр. 1902 г., два пулемета;
«Коновод». Построен в 1894 г. Длина 49,7 м; ширина 12,8 м; осадка 0,9 м. Вооружение: три 76-мм пушки обр. 1902 г., 6 пулеметов;

«Лев». Построен в 1901 г. Длина 57,9 м; ширина 14,2 м; осадка 1,1 м. Машина мощностью 260 л.с. Вооружение: одна 76-мм пушка обр. 1902 г., одна 37-мм пушка Гочкиса;

«Братство». Построен в 1896 г. Длина 62,2 м; ширина 18,8 м; осадка 1,4 м. Машина мощностью 720 л.с. Вооружение неизвестно;

«Дело Советов». Вооружение: одна 76-мм пушка обр. 1902 г.

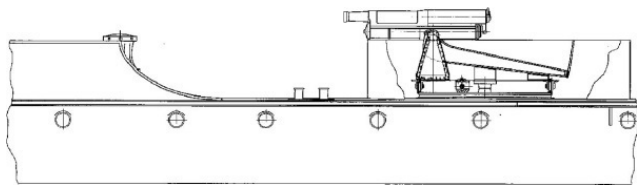

76-мм пушка обр. 1902 г. на речной канонерской лодке.

Тумба изготовлена на царьцынском Орудийном заводе.

Реконструкция А.Е. Лютова по данным архива завода

«Баррикады»

Кроме того, были вооружены винтовые катера «Стерегущий» и «Гражданка».

Командовал Симбирским отрядом кораблей Нейбергер, а комиссаром был бывший студент казанского университета Л. Е. Берлин. Позже Нейбергер чем-то проштрафился и исчез из советских военных источников, а все лавры достались Берлину.

Недалеко от Нижнего, в затоне Муромке (сейчас это затон им. Карла Маркса), началось переоборудование больших барж в плав-батареи. Баржа «Теща» постройки 1914 г. стала плавбатареей «Атаман Разин». Ее водоизмещение 1900 т; длина 106,6 м; ширина 17 м; осадка 2,1 м; вооружение: четыре 130/55-мм пушки и 8 пулеметов.

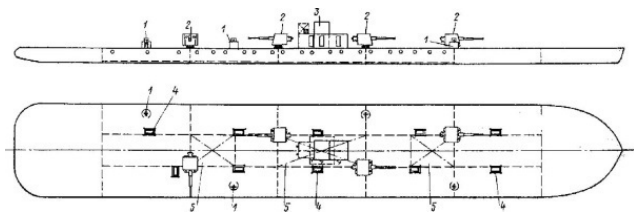

Плавбатарея «Атаман Разин»:

1 – пулемет; 2 – 130-мм пушка; 3 – боевая рубка; 4 – люк схода в трюм; 5 – погреб боезапаса

Баржа «Тезей» была переименована в «Сережу». Построена она была в 1917 г. и имела водоизмещение 2000 т и длину 83,2 м. Ее первоначальное вооружение состояло из четырех 102/60-мм, шести 75/50-мм пушек, а также восьми 47-

мм и двух 37-мм пушек Гочкиса. Однако ее орудия стали передавать другим судам, и большую часть кампании 1918 г. она имела четыре 102-мм, одну 47-мм, две 37-мм пушки и 12 пулеметов.

Баржу «Финляндия» 25 ноября 1918 г. переименовали в «Память Урицкого», но в 1918 г. вооружить ее так и не сумели.

Еще 6 июня 1918 г. Ленин распорядился отправить из Петрограда на Волгу четыре миноносца. Миноносцы «Прыткий», «Прочный», «Ретивый» и «Поражающий» вышли из Петрограда 2 августа 1918 г. Первые три шли по Мариинке своим ходом, а «Поражающий» – на буксире. 24 августа четыре миноносца прибыли в Нижний Новгород, где на них установили по две 75/50-мм пушки.

Из оставшейся части команды Самарского гидродивизиона, собранной в Нижнем Новгороде, был сформирован гидроотряд, вооруженный четырьмя гидросамолетами М-9, полученными из Управления морской авиации. Матросы гидроотряда создал и «авианосец» в виде баржи-нефтянки с приделанными по бортам кронштейнами, на которых закреплялись убираемые на время похода спуски для приема и вывода на воду гидросамолетов.

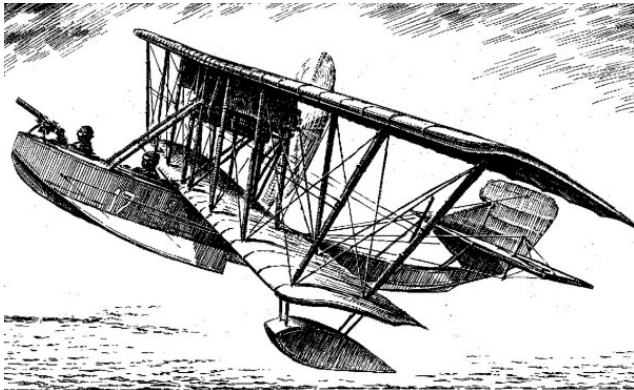

Гидросамолет М-9. Рисунок А. Карелова

Баржа получила название «Коммуна». Гидроотряду был придан буксир «Андрей Клюкин» для возки баржи и двухпалубный пассажирский пароход «Вера», где размещался персонал отряда. 14 ноября 1918 г. «Андрей Клюкин» был переименован в «Матрос-летчик».

Глава 3

Белые берут Симбирск и Казань

Рассказ о боевых действиях на Средней Волге летом – осенью 1918 г. следует начать с небольшого авторского отступления, точнее, с авторской жалобы. Источники, с которыми работал автор, можно разделить на две группы. В первую входят архивные документы, советские издания 1920-х годов и эмигрантские издания. Вторая группа состоит из изданий, появившихся с 1937 г. Это как бы две непересекающиеся плоскости. Создается впечатление, что все Аржаковы, Мордвиновы, Селяничевы и т. д. писали совсем о другой реке и других флотилиях.

Согласно Ульянову⁸, первое речное сражение Симбирского отряда кораблей с белой флотилией состоялось 20 июля 1918 г. у деревни Климовка. Красный пароход «Дело Советов» (в некоторых документах он именуется «Делосовет») дал бой трем белым вооруженным пароходам. В результате командир «Дела Советов» товарищ Маяков сумел потопить один пароход противника, а второй сильно повредить. Увы, белые источники не знают об этом бое, ни одно белое судно не погибло 20 июля 1918 г.

⁸ Ульянов Н. Хроника действий Волжско-Камской военной флотилии и отрядов судов за 1918–1920 гг. Горький, 1934. С. 6.

А еще забавнее то, что позднейшие советские источники молчат об этом бое. Наконец, «Дело Советов» имел лишь одну 76-мм пушку обр. 1902 г., что вызывает серьезные сомнения в донесении Маякова. Так что это, видимо, «охотничьи рассказы», а в лучшем случае какой-то частный пароход пытался уйти от красных и был потоплен.

А вот как описал первое столкновение с красными командующий белой флотилией уже знакомый нам мичман Мейер: «Поздно вечером, погрузив главный отряд чехов на пассажирский пароход и по полуроте на каждый буксир, отряд с потушенными огнями двинулся в путь. Приблизительно через час по носу «Милютина», шедшего головным, показалась какая-то тень. Сбавили ход, потом застопорили машину и стали прислушиваться. Сомнений не было – тень двигалась.

– Полный вперед! – скомандовал мичман М. (Мейер).

Через минуту, когда «Милютин» набрал ход, из темноты раздался треск пулеметного огня. Пули свистели через мостик. «Самый полный, дайте все, что можете! – кричал мичман М. в переговорную трубу в машину. – Право руля, так держать»... Раздался страшный треск... «Милютина» дернуло. С носа на мостик клубами повалил пар. Пулеметы теперь тархтели только с «Милютина».

Через секунду все снова исчезло в ночной темноте. В наступившей тишине все пристально вглядывались по сторонам, ожидая нового нападения. Осмотрели повреждения корпуса и занялись закреплением якоря, сорванного с кран-

балки и висевшего на канате в воде. Потери в личном составе состояли из одного пулеметчика-чеха, убитого, и двух раненых.

Пока возились в темноте с приведением «Милютина» в порядок, подошел пароход с главным десантом, и полковник С.⁹, командующий чехами, справился, в чем дело. Командир чешской полуроты на «Милютине» взволнованным голосом докладывал, что идти вперед было бы делом опасным, так как неизвестно, что еще нас может ожидать в темноте. Полковник С. спросил мичмана М., что он думает о создавшейся обстановке. Мичман М. доложил, что, по его мнению, красные не ожидали нашего выступления и с потоплением их дозорного катера шансы на внезапное появление у Ставрополя увеличились, а поэтому надо идти вперед, и немедля».

Занятие чехами Ставрополя не представляет особого интереса, так как, кроме перестрелки десанта с небольшими отрядами красных, ничего выдающегося не произошло. На обратном пути в Самару нашли винтовой пароход, выброшенный на правый берег реки. Кормовая палуба его была под водой, правый борт проломан, верх рулевой рубки сорван, очевидно милютинским якорем, на палубе были обнаружены следы крови.

⁹ В своих мемуарах, написанных в эмиграции, белые офицеры часто не приводят полных имен участников описываемых ими событий, дабы те не были узнаны в Советской республике и не пострадали от чекистов.

Значение водного сообщения для ведения войны было теперь всеми оценено, и дело организации флотилии значительно облегчилось. Народная армия выделила некоторое количество людей для укомплектования судов военной командой. Мичман М. настаивал на получении артиллерийских юнкеров, так как надеялся достать орудия для вооружения пароходов.

Убедить армейцев в том, что из пушки можно стрелять, поставив ее на палубу корабля, было делом почти невозможным, да и пушки все были в руках у чехов. В конце концов удалось убедить дать одну пушку на пробу. Работа закипела, и через два дня у «Милютина» на носу красовалась армейская трехдюймовка, как была, на колесах и с хоботом. При помощи деревянной клетки, состоящей из рам, сооруженных так, чтобы бока их соответствовали линиям шпангоутов, а верхние стороны – бисмам палубы, удалось построить орудийную установку, которая бы распределяла по корпусу корабля удар на цапфы от отката орудия при стрельбе. На палубе была сооружена деревянная поворотная орудийная платформа, хобот же орудия ходил по деревянному полукругу. Вся верхняя структура была скреплена с внутренней клетью болтами, проходившими через палубу. Нужно ли все это было делать именно так или совсем по-другому – неизвестно, но факт остается фактом, – установки эти были действительно крепкими.

Вскоре до штаба дошли слухи, что красные проводят че-

рез Ма-риинскую систему несколько миноносцев из Балтийского моря. Нечего и говорить, что слух этот сейчас же был использован командующим флотилией для получения второй пушки для «Вульфа». Штаб армии торопил установку этой пушки и даже послал на помощь своих плотников. Докачивали установку по дороге к Ставрополю, куда флотилия была срочно послана навстречу «надвигавшимся» миноносцам.

Еще до похода к мичману М. обратился армейский поручик Б. с просьбой о зачислении в состав флотилии. Выяснив, что он волжанин и яхтсмен, мичман М. назначил его командиром «Вульфа». Артиллерийским офицером на «Милютине» оказался константиновец, а на «Вульфе» – михайловец¹⁰. Юнкерам было предоставлено «самоопределиться». Нечего и говорить, что «Милютин» оказался «константиновским» кораблем, а «Вульф» – «михайловским». Так соревнованию в стрельбе было положено твердое основание...

...В это время полковник Каппель, двигавшийся со своей «армией» по правому берегу Волги, встретил сильное сопротивление у села Климовка. Флотилии было приказано продвинуться на соединение с армией. У Климовки Каппель совершил один из своих многочисленных мастерских маневров. После ожесточенного фронтального боя, длившегося весь день, он, ночью, оставив на позиции лишь дозоры с нарочно зажженными кострами, передвинул всю армию в тыл

¹⁰ Выпускники Константиновского и Михайловского артиллерийских училищ

красным и на рассвете обрушился на них. Толпы красноармейцев были прижаты к реке, и флотилия била по ним картечью. Артиллеристы флотилии вошли в такой азарт, что палили до тех пор, пока с берега не стали махать простынями. Это было понято как сигнал: «Прекратите огонь – своих бьете». Правый берег Волги был очищен от красных вплоть до Симбирска. В самом Симбирске была паника.

После боя под Климовкой мичман М., сидя на мостике «Вульфа», находившегося в дозоре, мирно пил чай (по Волжскому уставу предосудительного в этом ничего не было). Вдруг сигнальщик доложил о чем-то подозрительном, происходящем под правым берегом. В сумерках мичман М. даже в бинокль ничего особенного не мог рассмотреть. Для проверки провел биноклем еще раз и теперь заметил большой куст или упавшее дерево, плывущее по течению у самого берега. Вдруг из куста выскочил маленький клубок пара. Развернуть корабль было делом одной минуты. Пушка ахнула, и куст, как по мановению жезла, рассыпался. Пустив черный клуб дыма, маленький буксир стал удирать вверх по реке. «Вульф» погнался за ним, стреляя только из пулеметов, – жалко было топить «горчицу» (так на Волге называют крохотные винтовые буксиры, употребляющиеся для буксировки рыбацких лодок – «рыбалок»). Увидев, что ей от «Вульфа» не уйти, «горчица» юркнула к берегу. «Вульфу», подошедшему к ней, пришлось уже отстреливаться от пулеметного огня с берега. В произошедшей перестрелке коман-

де «горчицы», бросившейся впласть к берегу и попавшей под перекрестный огонь, пришлось пережить много тяжелых моментов.

Так был взят первый приз Волжской флотилии. На буксире нашли четыре пулемета со вложенными в них лентами. Взятие этого буксира долго обсуждалось на флотилии; было совсем непонятно, почему еще при дневном свете красные отправились на разведку. Решили, что «Вульф», держась, как всегда, в дозоре, под машиной против течения, продвинулся вверх по реке; буксир же, вероятно, одновременно сплыл вниз по течению, с расчетом пройти «Вульфа» в сумерки. Встреча произошла раньше, чем того ожидали красные. После этого случая никаких чаепитий на мостике и на открытой палубе не разрешалось.

Потеряв в этом деле несколько человек ранеными, мичман М. озаботился установкой каких-нибудь прикрытий, хотя бы от огня пулеметов. Кипы прессованного хлопка, найденные в Самаре, оказались вполне пригодными для этой цели. Ими прикрыли рулевые рубки и расставили по бортам для защиты оружейной и пулеметной прислуги. Весила такая кипа пудов двенадцать, толщиной она была фута в два. Двадцати или тридцати таких кип было достаточно для надежного прикрытия одного корабля.

Разные технические усовершенствования на флотилии продолжали появляться, и вскоре пулеметные башни стали делаться поворотными. Они состояли из двух телескопиче-

ских железных цилиндров с залитым между ними асфальтом. Испытания показали, что пуля, пробив наружный цилиндр, и попав в асфальт, его расплавляла, но, очевидно, истратив на это всю энергию, тут же увязала в расплавленной массе.

Взятием Климовки закончились операции вверх по реке, и теперь чехи, обеспечив себя с севера, решили овладеть Сызранским мостом, через который железная дорога проходила из Пензы в Самару и дальше в Сибирь.

Вооружили еще один пароход и оставили его в дозоре у Климовки. «Милютин» же и «Вульф» были посланы пробивать дорогу к Сызрани. У села Батраки произошел бой с береговыми батареями, под огнем которых флотилии удалось увести несколько барж с нефтью, так необходимой для дальнейших операций. У «Вульфа» перебило штуртрос, и он оказался беспомощным под сосредоточенным огнем двух береговых батарей. Починка не клеилась, и, чтобы его не вынесло на берег, пришлось отдать якорь. Орудие по борту стрелять не могло, так как настолько далеко не поворачивалось, и поэтому не имелось возможности даже отвечать на огонь красных. В следующую минуту сбило гафель, и казалось, что наступает конец, но подошел «Милютин» и вырулил, взяв на буксир и оттащив к высокому берегу – в мертвый угол батареи противника. Якорный канат пришлось вытравить».¹¹

¹¹ Мейерер Г. А. Война на Волге // Флот в белой борьбе / Сост. С. В. Вроков. М.: ЗАО Центрполиграф, 2002. С. 409–411, 412–414.

При взятии Сызрани белая флотилия поддерживала огнем сухопутные части и прикрывала их от возможного появления с юга судов Вольской флотилии.

Как писал Мейерер: «Незадолго до заката солнца, в день взятия Сызрани, вниз по реке показались дымы приближающихся пароходов. Вскоре из-за поворота показался пароход, потом другой, третий, и, наконец, вся ширина реки была занята идущими полным ходом судами самых разнообразных типов и величин. Зрелище было грандиозное.

Как Давид против Голиафа, вышли «Милютин» и «Вульф» навстречу этой дымящейся и несущейся на них армаде. Подпустив головной корабль версты на две, мичман М. приказал выстрелить ему под нос. Все напряженно всматривались вперед, ожидая ответного залпа. После нескольких мучительных минут ожидания армада вдруг сбавила ход, и лишь один передовой продолжал идти полным ходом навстречу. Медленно приближающуюся армаду остановили вторым выстрелом под нос. Передовой корабль, подойдя на разговорную дистанцию, сообщил, что в Вольске было неудачное восстание белых, в результате чего им пришлось бежать на пароходах на соединение с Самарской армией, о приближении которой к Сызрани они уже слышали. Радости не было пределов.

Мичман Д., командовавший армадой, был принят на флотилию с распростертыми объятиями и сразу же назначен командовать третьим кораблем флотилии, выбранным из па-

роходов, им самим приведенных из Вольска. Среди ценного груза на вельских пароходах было различное военное снаряжение и, что особенно всех порадовало, несколько трехдюймовых зенитных орудий (системы Лендера. – А. Ш.). Немедленно же по одному из них установили на корму «Вульфа» и «Милютина» и два на корабль мичмана Д. Вольские беженцы состояли главным образом из женщин и детей, но оказалось достаточно и мужчин для укомплектования флотилии и Народной армии. Кадеты Вольского корпуса, конечно, все как один изъявили желание воевать, но по малолетству большинство было оставлено с матерями.

На следующее утро хоронили двух юнкеров, убитых на «Милютине» в бою у села Батраки. Гробы покрыли Георгиевскими флагами – флагами Народной армии и флотилии. Дело в том, что Народная армия Каппеля ввела георгиевскую ленту вместо кокарды на шапках, и мичман М. вместо Андреевского флага вначале поднимал на судах флотилии черно-желтый флаг, в виде ленты большого размера, по примеру армии Каппеля. Погоны тоже никто не носил, да и формы почти ни у кого не имелось. После Сызрани мичманы Д. и М. решили носить на плечах защитные погоны с черными нашивками, установленные Временным правительством. Выглядели они в этих погонах как младшие унтер-офицеры.

На похороны собралась довольно большая толпа сызранцев, к которым после погребения мичман М. обратился с призывом присоединиться к Народной армии и общими уси-

лиями сбросить с России красное иго. Недоверчиво смотрела на молодого офицера немая толпа. Тупые лица как будто хотели сказать: «Пой, пой, малец, но нас не проведешь! Еще неизвестно, чья сторона возьмет верх». Когда толпа разошлась, подошли двое или трое из молодых и, оглядываясь и как будто стыдясь, попросились записаться в армию. Вот и все... Удивляться, что мы проиграли Гражданскую войну, не приходится. Наша покорность – вот что помогло большевикам.

Казалось бы, что простое чувство самосохранения должно было подсказать русскому офицерству и интеллигенции необходимость объединения для борьбы с красными. Ведь каждый из них знал о происходящих по всем углам России расстрелах, но какая-то пассивность охватила огромное большинство, в результате чего, поодиночке, уничтожались лучшие силы страны. Выработалась какая-то особая животная психология сидеть смиренно – «авось до меня и не дойдет». А в то время, в начале Гражданской войны, когда красные еще не были организованы, одни офицеры, соединившись, могли бы свободно пройти поперек всей России и задушить «гидру» в Москве...

Вооружив еще два парохода, мичман М., оставив мичмана Д. с двумя пароходами в Сызрани, сам вернулся с тремя другими в Самару». ¹²

Однажды с парохода «Вульф», стоявшего у берега на от-

¹² Мейер Г. А. Война на Волге...

дыхе, заметили приближавшегося человека в рваной крестьянской одежде. Человек этот оказался старшим лейтенантом Н. Г. Фоминым. Ему было 30 лет, ранее он служил флаг-капитаном по оперативной части в штабе Черноморского флота. По прибытии в Сызрань Фомин был принят на службу и стал начальником штаба белой Волжской флотилии.

22 июля в 10–12 верстах ниже деревни Климовка три белых парохода повредили пароход Симбирского отряда «Дело Советов», который выбросился на берег, а команда разбежалась.

В конце июля белая флотилия была разделена на два дивизиона: Северный, он же 1-й, которым командовал мичман Мейрер, и Южный, 2-й, под командой мичмана Д. На судах флотилии были подняты Андреевские флаги.

В составе Северного отряда состояли пароходы «Милютин», «Орел», «Вульф», «Редея», «Рыбак», «Козлов» и «Труд». Каждый из них был вооружен двумя 76-мм пушками. Южный отряд состоял из судов «Вандал», «Коммерсант», «София», «Грозный», «Чеченец», «Горец» и «Могучий».

После взятия Симбирска мичман Мейрер узнал, что в городе проживает капитан 2-го ранга П. П. Феодосьев. Мичман сразу же явился к нему с рапортом и предложил вступить в командование 1-м дивизионом. Там же оказался и старший лейтенант А. Э. Розенталь, а Феодосьев от лица всех присутствующих заявил, что все они пойдут драться под командой

мичмана Мейрера. Старший лейтенант Розенталь, по специальности артиллерист, предложил вооружить баржу шестидюймовыми (152-мм) орудиями, которые он обещал доставить в Симбирске.

Действительно, через неделю в строй Северного отряда флотилии была введена плавучая батарея «Чехословак» (бывшая баржа «Данилиха»). За неимением мощных морских орудий ее первоначально вооружили двумя 152-мм гаубицами Шнейдера. Командиром «Чехословака» стал П. П. Феодосьев. Кроме того, в состав флотилии был введен пассажирский пароход, на который посадили роту чехов численностью в 80 человек.

Командовавший белыми полковник Каппель решился на смелую операцию, которая могла иметь успех лишь в Гражданскую войну. Все его сухопутные силы были погружены на пассажирские пароходы и баржи, и вся армада из 15 плавсредств под прикрытием Северного отряда военной флотилии, возглавляемого Мейрером, 1 августа двинулась вверх по Волге от Симбирска к Казани.

К вечеру 1 августа в районе деревни Бадтымиры, южнее Тетюкий, три парохода Симбирского отряда – «Братство», «Лев» и «Ольга» – увидели идущие вверх белые суда. Красные после перестрелки на предельных дистанциях развернулись и быстро пошли к Казани.

Как писал Мейрер: «Подойдя к Нижнему Услону, верстах в двенадцати от Казани, флотилия остановилась осмот-

реть пароходы и баржи, оставленные позади красными. Одна из барж была нагружена бакалейными товарами. Найденный шоколад был сейчас же разделен по судам, и проголодавшаяся команда буквально им объелась. По выработанному плану действий мичман М. должен был здесь ждать подхода армии для дальнейших совместных действий».

5 августа из Казани вышли пароходы красных «Братство», «Лев», «Ольга», № 3 «Бурлак» и № 4 «Белая акация».

Белые издали обратили внимание на то, что обычные волжские буксиры были окрашены в защитный («шаровой») цвет. Красные первыми открыли огонь. Мейерер приказал идти вперед. Во время атаки флотилии сошлись так близко, что «Вульф», шедший головным, пулеметным огнем разогнал орудийную команду концевого красного парохода. С этого момента красная флотилия расстроилась, и каждый корабль стал удирать, как мог.

Пароходы «Бурлак» и «Белая акация» выбросились на берег в двух километрах выше Верхнего Услона, и команда разбежалась под орудийным и пулеметным огнем. Остальные пароходы красных со страху бежали мимо Казани вверх по течению. На следующий день «Ольга» и «Братство» были уже в Нижнем Новгороде. А командующий отрядом красных военных судов в Казани Трофимовский бежал на пароходе «Миссури» в Чебоксары.

Мичман Мейерер семафором отдал распоряжение судам высадить десант на Верхний Услон. Мичман К. посадил свой

корабль с полного хода на берег, и чехи стали карабкаться вверх по холму. Одновременно флотилия стреляла по батарее, расположенной на вершухе холма. После небольшой перестрелки холм оказался в руках чехов, а захваченные ими орудия красных были направлены на железную дорогу, ведущую из Казани на Свяжск, по левому берегу Волги.

Можно было наблюдать, насколько весь железнодорожный путь был забит тянувшимися из Казани поездами. Надо было подорвать пути и таким образом воспрепятствовать вывозу золота из Казани. Для этой цели на левый берег была высажена подрывная команда, а десант с флотилии захватил пристани, необходимые для высадки армии. Казанские пристани находятся в семи верстах от города, и поэтому десант мог легко расположиться в пустынной низине между городом и пристанями.

Часам к трем дня у Нижнего Услона появилась вся армада судов с десантом. Мейерер явился к полковнику Каппелю за дальнейшими инструкциями. Каппель разнес мичмана за безрассудное удалство. «Какая судьба постигла бы армию, – сказал он, – если бы флотилия оказалась разбита береговыми батареями? Ведь суда красных, преднамеренно отступая, могли завлечь вас на кинжальные батареи и тогда, уничтожив вас, забрать голыми руками всю нашу армию».

В продолжение всего разговора глаза Каппеля улыбались, и Мейерер понял, что если бы Каппель был на его месте, то поступил бы так же, как он.

Получив распоряжение стать на позиции и соединиться телефоном со штабом армии, Мейерер удалился с радостным чувством, так как видел, что его действия получили одобрение такого выдающегося начальника. Почему Калпель не произвел высадку у пристаней, было непонятно, но, очевидно, у него были свои соображения, а ошибался он редко. Баржу с шестидюймовками поставили на якорь, а на пароходах, уткнувшихся носами в берег, устроили на мачтах посты для наблюдателей и выставили дозоры в поле.

Капель высадился в трехстах шагах вниз по реке и там установил свой временный штаб. «Вульф» соединился с ним полевым телефоном.

С 5 часов началась бомбардировка Казани. Стреляли по Кремлю и по частям города, где были красные казармы. Вскоре с Верхнего Услона пришло донесение, что огромные толпы людей двигаются из Казани во все стороны, кроме южной, с которой подошли белые. Расстояние от пароходов до Казани было около восьми верст, так что трехдюймовки едва доставали. Разрывы были видны у южной окраины города. Шестидюймовая батарея палила безостановочно по Кремлю.

Ночью и утром происходила разгрузка транспортов. Без пристаней разгружать артиллерию и кавалерию было довольно трудным делом, но к рассвету все было на берегу. К началу наступления пришли донесения, что пристаням угрожают красные отряды. Пришлось убрать пристанский заслон, состоявший из 30 человек с десятью пулеметами – в то время

пулеметов на флотилии хватало с избытком.

Мейерер писал: «К полудню разыгрался бой. Капелля нигде не было видно. Полковник Швец, командовавший чехами, давал указания о направлении огня флотилии. Кроме чехов, по-видимому, на фронте никого не было. После полудня чехи стали медленно отходить под напором красных. В это время на правом фланге Красной Армии произошел эпизод, повернувший весь дальнейший ход событий.

Дело в том, что в Казани находились сербы, бывшие пленные, впоследствии бежавшие с чехами на русскую сторону. Они организовали красную сербскую сотню и вошли в состав Красной Армии, оборонявшей Казань. Так вот эти сербы, в самый критический момент боя вдруг с диким криком: «На нож!» – кинулись с фланга на красноармейцев. Произошло это в пределах видимости флотилии, и с мачт можно было наблюдать, как красный фронт дрогнул и обратился в бегство. Чехи бросились преследовать.

Но самая большая неожиданность была впереди. Когда красноармейцы примчались к городу, их встретили пулеметным огнем. Оказывается, Капель со своим отрядом, идя всю ночь, обошел Казань и часов в одиннадцать на следующее утро вошел в город с северной стороны. Теперь стало понятно, почему он не хотел высаживаться у пристаней: силы были слишком неравные для лобовой атаки. В штабе потом говорили, что против 600 чехов и 400 каппелевцев красные выставили девять тысяч (так в тексте. – А. Ш.) и 10

тысяч солдат».

Когда часам к пяти «Вульф» подошел к пристаням, там было полно народу. Все махали руками и шляпами, приветствуя своих освободителей. На мостик «Вульфа» бросали букеты цветов, подъем был необычайным. Выставив два корабля в дозор по направлению к Свияжску, Мейерер приказал команде «песни петь и веселиться».

Мичман Мейерер с грустью отмечал: «...В Казани повторилось то же явление, что в Сызрани, в Симбирске и в других городах, – волонтеров в Народную армию почти не было, а между тем, когда Каппель прибыл в Казань, все жители жаловались на красных, которые перед уходом расстреляли множество офицеров и интеллигенции. Красноречивым доказательством этого были 17 гробов, стоявших в соборе.

Дело обороны Казани складывалось для белых печально: чехи утратили интерес к Гражданской войне, силы Каппеля таяли, красные подвозили все новые и новые части. Стали поговаривать о вывозе золотого запаса в Самару. Целый месяц держался Каппель в Казани, в то время как флотилия обороняла подход с Волги. Красные привезли 100-мм орудия и, установив их на баржу у Свияжска, занялись бомбардировкой пристаней. Выходить судам флотилии за Верхний Услон теперь стало рискованно, так как поворот реки был под обстрелом этой плавучей красной батареи. Атаковать эту батарею пытались, но без большого успеха, ибо морские орудия имели дальность в два раза большую сухопутных трех-

дюймовок, которыми была вооружена флотилия. Несмотря на это, личный состав был уверен, что, если б нужно было двигаться дальше, – прорвались бы».¹³

¹³ Мейер Г. А. Война на Волге...

Глава 4

На Волгу прибывает Троцкий

В Москве взятие Казани вызвало настоящую панику. 11 августа ЦК партии большевиков обратился к трудящимся Советской России с призывом: «Волга должна быть Советской!»

В призыве говорилось: «50 миллионов пудов нефти, несколько миллионов пудов бензина, несколько десятков миллионов пудов хлеба, миллионы пудов астраханской рыбы – вот что загородили разбойники на своих затонах на Волге.

Рабочий и крестьянин России! Вот твой час!

Выплесни слезы, сердце кипит гневом против поработителей. Восстань и иди вперед, к победе!»

7 августа из Москвы в Казань вышел «секретный» поезд. В нем находились председатель Реввоенсовета Л. Д. Троцкий, его штаб и многочисленная охрана. Уже в пути Лев Давидович узнал о падении Казани и приказал остановиться в Свяжске – на последней крупной железнодорожной станции перед Казанью.

Увиденное в Свяжске потрясло Троцкого. Позже он писал:

«Армия под Свяжском состояла из отрядов, отступивших из-под Симбирска и Казани или прибывших на помощь с разных сторон. Каждый отряд жил своей жизнью. Общей

всем им была только склонность к отступлению. Слишком велик был перевес организации и опыта у противника. Отдельные белые роты, состоявшие сплошь из офицеров, совершали чудеса. Сама почва была заражена паникой. Свежие красные отряды, приезжавшие в бодром настроении, немедленно же захватывались инерцией отступления. В крестьянстве пополз слух, что советам не жить».¹⁴ «Нельзя строить армию без репрессий, – писал Лев Давидович. – Нельзя вести массы людей на смерть, не имея в арсенале командования смертной казни. До тех пор, пока гордые своей техникой, злые бесхвостые обезьяны, именуемые людьми, будут строить армию и воевать, командование будет ставить солдат между возможной смертью впереди и неизбежной смертью позади».

Под Свияжском Троцкий ввел первые заградительные отряды, позже успешно использованные Сталиным. Тогда же наркомвоенмор осуществил и первую децимацию – расстрел каждого десятого бойца вместе с командирами. В ночь на 29 августа 1918 г. 2-й Нумерной Петроградский полк под натиском превосходящих сил В. О. Каппеля оставил позиции и бежал. Разъяренный Троцкий потребовал расстрелять комиссара полка Пантелеева и командира Гнеушева. В три приема расстреляли 41 человека. Вблизи Вязовых трупы расстрелянных побросали в воду и для верности поутюжили винта-

¹⁴ Троцкий Л. Д. Моя жизнь. М: Книга, 1990. С. 125.

ми катеров. А 30 августа утром жители Свяжска выловили несколько обезображенных тел. То были погибшие петроградские рабочие – полиграфисты, не обученные даже азам военного дела. Несчастных хоронили монахи на монастырском кладбище Успенского монастыря.

Почти одновременно с Троцким в Свяжск прибывает и Лариса Михайловна Рейснер, дочь профессора историка М. А. Рейснера, который был членом партии большевиков еще с 1905 г.

В 1933 г. бывший пулеметчик, а впоследствии член союза писателей Всеволод Вишневский сделает Ларису Рейснер прототипом своей героини в пьесе «Оптимистическая трагедия», ставшей классикой соцреализма.

Но, увы, реальная Рейснер не имела ничего общего с сорокалетней матерой коммунисткой в кожанке и с маузером за поясом. Ларисе на тот момент было еще неполных 23 года, в партию она вступила в 1918 г. Никаких комиссарских кожанок никогда не носила, а одевалась очень дорого и элегантно, обожала меха и бриллианты. По ее указанию моряки флотилии грабили барские поместья и наиболее ценные женские вещи и украшения тащили в свой политотдел, где заведовала Рейснер. Начальник политотдела ни в чем себе не отказывала. А логика была такая: «Мы строим новое государство. Мы нужны людям. Наша деятельность созидательная, а потому было бы лицемерием отказывать себе в том, что всегда достается людям, стоящим у власти».

Как рассказывают очевидцы, месяц спустя после расстрела царской семьи Лариса Рейснер идет из Свяжска в Нижний Новгород на штабном судне «Межень»¹⁵, на котором в 1913 г. путешествовала по Волге царская семья, и много шутит по этому поводу. Она в приподнятом настроении, расположилась по-хозяйски в покоях бывшей императрицы. Кто-то из команды ей рассказал, что на оконном стекле кают-компания императрица алмазом нацарапала свое имя. Тотчас Лариса зачеркнула его и вычертила рядом, тоже алмазом, свое имя.

По некоторым данным, Лариса в Свяжске стала любовницей Льва Давидовича. Причем последний несколько раз публично называл Рейснер «античной богиней». Через месяц Лариса сошлась с новым командующим Волжской флотилией Ф. Ф. Раскольниковым (вступил в командование 23 августа).

По приказу Троцкого к Свяжску отовсюду стягивали подкрепления. 8 августа в Свяжск вернулись пароходы (канонерские лодки) «Ольга» и «Лев». А на следующий день Н. Г. Маркин привел из Нижнего канонерскую лодку № 5 «Ваня», катер (малый пароход) «Олень»¹⁶ и плавбатарей «Сере-

¹⁵ «Межень» – колесный пароход Министерства путей сообщения. Построен в 1885 г. в Сормово. Длина 64,0 м; ширина 15,5 м; осадка 1,4 м. Машина мощностью 560 л. с. позволяла развивать скорость 9 узлов. В Волжской флотилии использовался как яхта Раскольникова.

¹⁶ 7 октября 1918 г. переименован в «Борец за Свободу». Построен в 1896 г. Длина 24,8 м; ширина 5,0 м; осадка 1,8 м. Машина мощностью 240 л. с., скорость

жа». В начале августа в состав флотилии с Балтики прибыли шесть катеров-истребителей.

С 12 августа красная флотилия начала периодически обстреливать позиции белых. При появлении флотилии Мейрера красные отходили.

Кстати, примерно в это время в Казань прибыл капитан 1-го ранга Михаил Иванович Смирнов. Ему было 38 лет. В 1899 г. он окончил Морской корпус, а в 1914 г. – Морскую академию. В годы мировой войны Смирнов был начальником штаба Черноморского флота, а затем начальником Морского отдела Русского заготовительного комитета в США. Последнее назначение позволило ему завести хорошие связи с командованием британских и американских оккупационных войск в Сибири. 15 августа М. И. Смирнов становится командующим Волжской флотилией, а мичман Мейрер – начальником 1-го речного дивизиона.

В 7 ч. 30 мин. утра 27 августа к Свияжску подошли балтийские миноносцы «Прочный», «Прыткий» и «Ретивый». Троцкий немедленно поднял свой флаг на «Прочном» и уже в 16 ч. 30 мин. три миноносца пошли к деревне Моркваши.

Позже Троцкий так описал этот поход: «Надо было пройти мимо высоких услонов, на которых были укреплены батареи белых. За услонами река делала поворот и сразу расширялась. Там находилась флотилия противника. На про-

7 узлов. Вооружение: две 47-мм пушки Гочкиса на носу, одна 37-мм пушка на корме, 3 пулемета.

тивоположном берегу открывалась Казань. Предполагалось незаметно пройти во тьме мимо услонов, разгромить неприятельскую флотилию и береговые батареи и обстрелять город. Флотилия шла в кильватерной колонне, с потушенными огнями, как тать в ночи. Два старых волжских лоцмана, оба с жиденькими блеклыми бородками, стояли подле капитана. Они были взяты принудительно, смертельно боялись, ненавидели нас, проклинали свою жизнь, дрожали мелкой дрожью. Теперь все зависело от них. Капитан время от времени напоминал им, что застрелит обоих на месте, если они посадят судно на мель.

Мы поравнялись с услоном, смутно возвышавшимся во мгле, как поперек реки кнутом хлестнул пулемет. Вслед прозвучал с горы пушечный выстрел. Мы шли молча. За нашей спиной отвечали снизу. Несколько пуль отбили дробь по железному листу, прикрывавшему нас по пояс на капитанском мостике. Мы присели. Боцмана втянулись, по-рысьи сверлили глазами тьму и теплым полуголосом перекликались с капитаном. За услоном мы сразу вошли в широкое плесо. На другом берегу открылись огни Казани. За нашей спиной шла густая пальба, сверху и снизу. Вправо от нас, в двухстах шагах, не более, стояла под прикрытием гористого берега неприятельская флотилия. Суда виднелись неясной кучей. Раскольников скомандовал по судам огонь. Металлическое тело нашего миноносца завыло и взвизгнуло от первого удара собственной пушки. Мы шли толчками, железная

утроба с болью и скрежетом рождала снаряды. Ночная тьма вдруг оголилась пламенем. Это наш снаряд зажег баржу, нагруженную нефтью. Неожиданный, непрошенный, но великолепный факел поднялся над Волгой. Теперь мы стреляли по пристани. Теперь на ней явственно видны были орудия, но они не отвечали. Артиллеристы, видимо, просто разбежались. Река была освещена во всю ширь. За нами никого не было. Мы были одни. Неприятельская артиллерия перерезала, очевидно, дорогу остальным судам флотилии. Наш миноносец торчал на освещенном плесе, как муха на яркой тарелке. Сейчас нас возьмут под перекрестный огонь, с пристани и с услона. Это было жутко. В довершение мы потеряли управление. Разорвалась штурвальная цепь, вероятно, еехватило снарядом. Попробовали управлять рулем вручную. Но вокруг руля намоталась оборвавшаяся цепь, руль был поврежден и не давал поворотов. Машины пришлось остановить. Нас тихо сносило к казанскому берегу, пока миноносец не уперся бортом в старую полузатонувшую баржу. Стрельба прекратилась совершенно. Было светло, как днем, тихо, как ночью. Мы сидели в мышеловке. Непонятно было только, почему нас не громят. Мы недооценивали опустошений и паники, причиненных нашим налетом. В конце концов, молодыми командирами решено было оттолкнуться от баржи и, пуская в ход по очереди то левую, то правую машину, регулировать движение миноносца. Это удалось. Нефтяной факел пылал. Мы шли к услонам. Никто не стрелял. За услоном мы

погрузились, наконец, во тьму. Из машинного отделения вынесли в обмороке матроса. Размещенная на горе батарея не дала ни одного выстрела. Очевидно, за нами не следили. Может быть, некому было больше следить. Мы были спасены. Это слово очень просто пишется: спасены. Появились огоньки папирос. Обуглившиеся остатки одной из наших импровизированных канонерок печально лежали на берегу. Мы застали на других судах несколько раненых. Теперь только мы заметили, что нос нашего миноносца аккуратно просверлен насквозь трехдюймовым снарядом. Стоял ранний предрассветный час. Все себя чувствовали, точно снова родились на свет».¹⁷

К концу августа в районе Свяжска у красных было семь гидросамолетов: шесть типа М-9 и один типа М-5. Однако летчиков имелось только двое. Троцкий писал, что он вызвал к себе инженера-летчика Акашева, кстати, анархиста по убеждениям, и попросил привести в порядок «воздушную флотилию». Впервые красные самолеты поднялись в воздух 29 августа. Два гидросамолета М-9 с 11 до 13 часов пролетали над Казанью и провели воздушную разведку в расположении войск противника.

В ночь с 29 на 30 августа красная Волжская флотилия произвела ночную атаку на казанские пристани. В 23 ч. 20 мин. флотилия снялась с якоря. Впереди шел миноносец «Прочный», далее «Ретивый» и «Прыткий». Второй отряд состав-

¹⁷ Троцкий Л. Д. Моя жизнь. М: Книга, 1990. С. 134–136.

ляли «Олень», «Ольга» и «Лев». Первым отрядом командовал комфлот Раскольников, вторым отрядом – командир «Ольги» Дойников.

Миноносцу «Прочный» удалось прорваться через все батареи и посты неприятеля, не вызвав с его стороны ни единого выстрела.

Пройдя деревню Верхний Услон, «Прочный» открыл огонь по стоявшим здесь пароходам и баржам, некоторые из которых тотчас воспламенились, а также по деревне Верхний Услон. «Ольга» и «Олень» успешно обстреляли батарею противника у мельницы и сбили ее, а также разрушили красное здание. Снаряд, попавший в рубку на «Ольге», ранил начальника 2-го отряда судов Дойникова, лоцмана и капитана парохода. Снаряд, разрушивший рубку, вывел из строя правой привод, в результате чего «Ольга» выбросилась на берег. Цепи чехов атаковали «Ольгу», но были отогнаны пулеметным огнем с парохода. Пароход «Олень» взял «Ольгу» на буксир и снял с мели.

В ходе атаки миноносец «Прочный» таранил пароход «Лев», однако тому удалось остаться на плаву и через несколько часов самостоятельно прийти к Свяжску. «Прочный» ушел на ремонт в Нижний Новгород, а «Лев» – в Паратский затон.

31 августа два гидросамолета красных впервые произвели бомбардировку позиции противника, сбросив шесть пудовых бомб, а также обстреляли окопы белых из пулеметов.

Днем 1 сентября был совершен новый рейд миноносцев. «Прыткий» и «Ретивый» в 5 ч. 20 мин. утра снялись с якоря и стали спускаться вниз. Подойдя на расстояние 15 кабельтовых¹⁸ (2,8 км) к паровой мельнице возле Верхнего Услона, миноносцы открыли по ней ожесточенный артиллерийский огонь. Батарея белых, замаскированная возле мельницы, открыла ответный огонь. От метких попаданий снарядов с миноносцев у мельницы возник сильный пожар.

В 7 часов утра из-за мыса вышли четыре парохода белой флотилии и начали обстрел красной флотилии. Стрельбой с миноносцев и особенно с плавбатареи «Сережа» удалось отогнать белую флотилию. На «Сережу» как раз перед этим рейдом погрузили 400 четырехдюймовых снарядов.

В 8 часов утра с реки Свяги пришли пароходы № 5 «Ваня» и № 6 «Добрый». Им было поручено обстрелять батарею у мельницы и белую флотилию. В это время белые осыпали снарядами красные пароходы «Ваню», «Доброго» и «Олень».

В конце боя на миноносце «Ретивый» временно вышли из строя оба орудия, так как в кормовом орудии после выстрела остался шрапнельный снаряд, а возле носового орудия отскочили щиты, предохраняющие мостик, и при продол-

¹⁸ Моряки всех стран измеряют расстояние в кабельтовых (1 кабельтов = 185,2 м), однако морские артиллеристы ввели понятие артиллерийский кабельтов, равный 183 м. Так что в тексте при стрельбе кораблей имеется в виду артиллерийский кабельтов, хотя, в принципе, разница между обеими величинами несущественна.

жении стрельбы мог повредиться телеграф. Для устранения неисправностей Раскольников отправил «Ретивый» в Паратский затон.

На миноносце «Прыткий» также заклинило снаряд, оставшийся в канале орудия. Кроме того, на обоих миноносцах остались лишь шрапнельные снаряды, да и то немного. Поэтому в 8 ч. 50 мин. после трех с половиной часов обстрела, красной флотилии пришлось прекратить огонь.

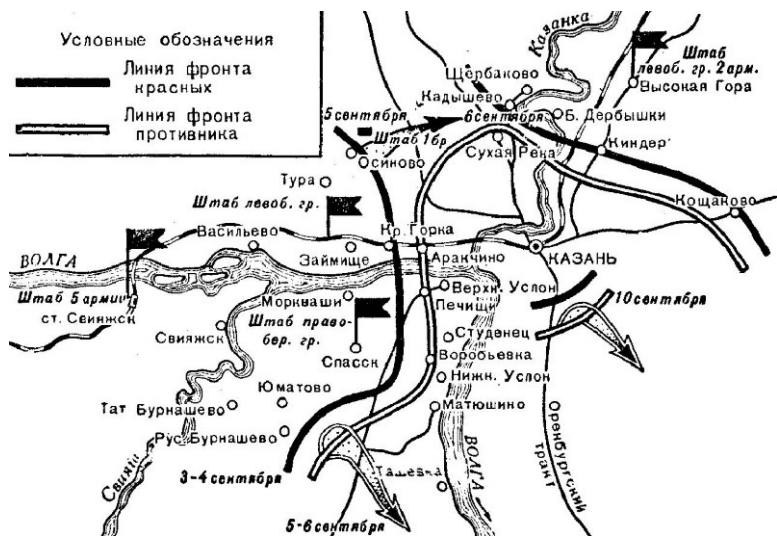

Район боевых действий под Казанью в сентябре 1918 г.

Любопытно, что для корректировки огня кораблей крас-

ной флотилии впервые были использованы гидросамолеты. Вот донесение летчика Свиначева без сокращений:

«Вылетел на корректировку с артиллеристом т. Емельяновым. Корректировать не пришлось, не видать было, где ложились снаряды. Видел один разрыв снаряда правее дер. Печище. Неприятельские суда у Верхнего Услона: 2 буксира и 1 баржа, очевидно, вооружены. Немного далее к пристани еще два судна. Ниже Верхнего Услона несколько судов разного размера. У Нижнего Услона – 4 судна и 1 баржа, все же остальные суда, стоявшие у пристани, шли вниз к деревне (название деревни в документе не указано. – А. Ш.). По правому берегу Волги от Нижнего Услона к Свяжску передвижений войск и обозов не обнаружено.

Морской летчик Свиначев».

Отход судов белой флотилии ниже по Волге был вызван, очевидно, усиленным бомбометанием красных гидросамолетов, длившимся весь день. Утром было сброшено 16 бомб общим весом 14 пудов, в полдень – еще две бомбы весом 4 пуда. Оба раза красные летчики подвергались интенсивному артиллерийскому обстрелу. Осколком снаряда на одном из самолетов была сбита обшивка пропеллера.

5 сентября в 5 ч. 20 мин. (по московскому времени) красные части получили приказ о наступлении на Казань. К этому моменту Правобережная группа 5-й армии насчитывала 4200 бойцов при 16 орудиях и 55 пулеметах. В Левобереж-

ной группе было 4353 бойца, 18 орудий и 58 пулеметов.

В 5 ч. 30 мин. суда красной флотилии снялись с якоря и двинулись для обстрела злополучной мельницы. Среди них были миноносцы «Прыткий» и «Ретивый», а также вооруженные пароходы № 5 «Ваня», № 6 «Добрый», № 7 «Ташкент», «Дельфин», «Олень» и «Пересвет»¹⁹ и плавбатарей «Сережа».

Противник подпустил флотилию на 20 кабельтов (3660 м), а затем открыл огонь с обоих берегов. Вскоре «Ташкент» и «Дельфин» были подбиты и начали тонуть. «Дельфин» приткнулся к берегу и сгорел, а «Ташкент» был отбуксирован «Прытким» и «Оленем» вверх по Волге к деревне Моркваши вне артиллерийского огня противника. Там «Ташкент» и затонул.

Красная флотилия была вынуждена отойти. В 10 ч. 30 мин. аэроплан белых сбросил на флотилию пять небольших бомб. Одна упала вблизи миноносца «Прыткий», другая возле «Сережи», третья около «Вани», а остальные две – недалеко от небольшого катера, обслуживавшего флотилию. Потерь и повреждений на судах не было.

В полдень 7 сентября два гидросамолета, пилотируемые летчиками Столярским и Свиначевым, с высоты 500 м бомбили окопы белых, сбросив 12 бомб общим весом 9 пудов 20

¹⁹ «Пересвет» – речной винтовой катер, построен в 1914 г. Водоизмещение 82 т. Длина 22,2 м; ширина 4,2 м; осадка 1,4 м. Машина мощностью 24 л. с. Скорость 9 узлов. Мобилизован в августе 1918 г. и вооружен одной 47-мм пушкой Гочкиса и двумя пулеметами.

фунтов (155,6 кг). По возвращении в самолете Столярского насчитали 8 пулевых пробоин, а в самолете Свинаярева – две.

В тот же день в 15 часов «Прыткий» выдвинулся вперед и обстрелял Бокалды (окраину Казани), где был замечен сильный пожар. Плавбатарея «Сережа» была отбуксирована к «зеленому дому» и начала оттуда обстрел казанских пристаней, выпустив пятьдесят 102-мм снарядов.

Тем временем Владимирский полк выбил белых из деревни Верхний Услон, расположенной на правом берегу, почти напротив Казани. Командующий 5-й армией потребовал у моряков флотилии подойти к Верхнему Услону.

8 августа в 7 ч. 30 мин. плавбатарея «Сережа» открыла огонь по казанскому кремлю и обстреливала его до 10 часов. Снаряды белых не доставали до батареи. Вечером того же дня Раскольников приказал пароходам «Ольге», «Ване», «Доброму» и «Оленю» обстрелять слободу Татарскую, Поповку, водокачку и пристани Казани. Огонь продолжался ровно час, во время стрельбы у «Вани» испортился замок.

Постепенно посудам красных пристрелялась 152-мм гаубичная батарея. Она стреляла с закрытой позиции, и засечь ее расположение с судов не удалось. После нескольких близких разрывов суда красных отошли к мельнице у Верхнего Услона и стали на якорь.

9 сентября красная флотилия совершила смелый рейд на Казань. В 6 часов утра «Ваня», «Ольга», «Коновод» и «Олень» под огнем неприятеля подошли к казанским при-

станям обществ «Самолет» и «Кавказ и Меркурий». Суда красных ошвартовались и шрапнельным и пулеметным огнем отогнали прислугу восьмиорудийной батареи 152-мм гаубиц Шнейдера.

На берег высадилось 60 моряков, которые заняли плацдарм на берегу и удерживали его в течение часа в ожидании подкреплений. Однако остальные суда с десантом подверглись обстрелу других белых батарей и отошли. Тогда десантники подожгли пристани и эвакуировались на суда, прихватив с собой шесть замков от тяжелых гаубиц.

В 7 часов вечера того же дня Брянский полк 5-й армии обстрелял батареи и броневтомобиль, стоявшие между церковью и каланчой. «Ваня» и «Добрый» обстреливали это место в течение 20 минут, батареи и броневтомобиль были выведены из строя, и части 5-й армии перешли реку Казанку.

С рассветом 10 сентября советские части с трех сторон подошли к Казани. А в 3 ч. 30 мин. (по московскому времени) снялись с якоря миноносцы «Прыткий» и «Ретивый», по боевому расписанию шедшие впереди десанта. Затем следовал сухопутный десант, прикрывавшийся вооруженными пароходами «Ольгой», «Добрым», «Ваней» и «Коноводом». Доведя десант до казанских пристаней без единого выстрела, «Добрый», «Ваня», «Ольга» и «Коновод» пришвартовались к берегу, а миноносцы проследовали вниз по реке.

В 9 часов утра с разрешения командующего флотилией был собран отряд моряков с судов флотилии («Ольга», «Ва-

ня», «Добрый» и «Коновод») в количестве 100 человек. Отряд двинулся к Казани, прошел по всему городу «в стройном порядке с красными знаменами» и возвратился на пристань к 8 часам вечера.

Казань была пуста. Ночью белые организованно отошли. Вместе с ними покинуло город несколько десятков тысяч человек, в основном представителей интеллигенции, служащих, духовенства.

В Москву пошла телеграмма: «Казань пуста, ни одного монаха, попа, буржуя. Некого и расстрелять. Вынесено всего шесть приговоров». Зато при взятии Казани были расстреляны все монахи Зилантова монастыря, с территории которого велась стрельба по наступающим.

А чем же занималась белая флотилия? 1-й дивизион флотилии, которым командовал мичман Мейерер, выполнял «сверхсекретную операцию». Суда дивизиона прикрывали вывоз половины золотого запаса Российской империи, всего 650 миллионов золотых рублей, брошенных в свое время красными в Казани. Мейерер писал: «Интересно было наблюдать, как пассажирские пароходы, специально для этого предназначенные, садились все глубже и глубже под тяжестью золота... Чиновники заведовали счетом золота, а чины флотилии – погрузкой его и охраной. Охрана состояла из внутреннего караула, который запирался в трюм на все время перехода, и наружного, с часовым у каждого люка; люки запломбировывались чиновниками. По окончании перевоз-

ки чиновники доложили, что все золото и прочие ценности были доставлены в Самару без малейшей пропажи».

Глава 5

Борьба за Вольск и Самару

11 сентября красная флотилия двинулась вниз по Волге. В 15 часов с кораблей заметили белый пароход, стоявший у пристани завода Паулуччи, в нескольких километрах ниже Казани. По пароходу открыли огонь дальнобойные пушки на плавбатарее «Сережа». После пяти залпов неприятельский пароход скрылся за мыс вне обстрела орудий красных. Через 15 минут показались из-за мыса три судна белых, причем за мысом была замечена плавбатарея «Чехословак». Против белой флотилии выдвинулись суда «Ваня», «Добрый», «Коновод», «Ретивый», «Прыткий» и «Олень» под прикрытием «Сережи». После двухчасового боя белые ушли вниз за Шалангу. Красные суда заняли позиции напротив деревни Ключище.

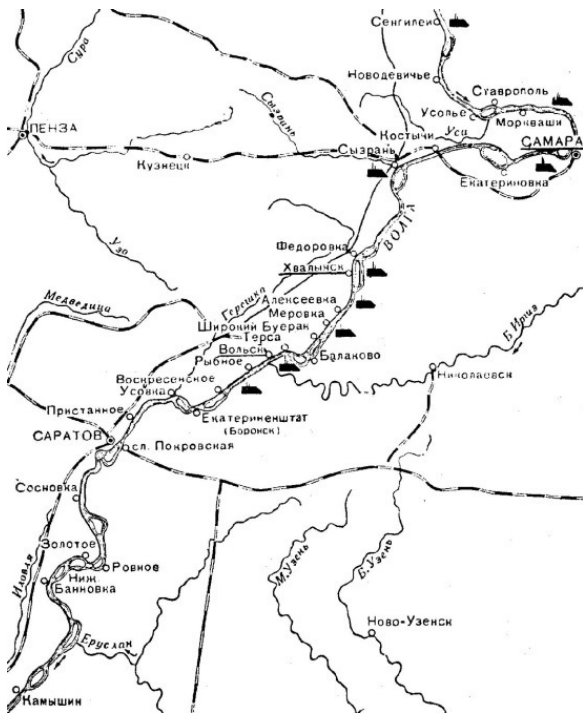

Речной театр боевых действий в сентябре 1918 г. в районе Вольск – Самара

Убедившись, что задержать красную флотилию не удастся, белые вечером 12 сентября оставили деревню Шалангу. 14 сентября в 8 часов утра к Шаланге подошли два миноносца и пароходы «Ольга» и «Коновод». В 19 часов сюда же

прибыл Особый отряд моряков.

Главные силы белых в это время находились в деревне Красно-видово, в 54 км ниже Казани. Там же, на реке, были сосредоточены вооруженные пароходы белой флотилии «Милютин», «Рыбак», «Работник» и плавбатарей «Чехословак».

Вечером 25 сентября плавбатарей «Сережа» обстреляла с дистанции 70 кабельтовых (около 13 км) пароход и катер, перевозившие солдат с левого берега на правый в районе деревни Теньки. Один из снарядов попал в катер, и тот выбросился на берег. Пароход сразу же после первых выстрелов ушел вниз.

14 сентября отряд судов в составе миноносцев «Прыткий» и «Ретивый», а также пароходов «Ольга» и «Коновод» снялись с якоря и пошли вниз по Волге. В 8 часов утра отряд подошел к деревне Шаланге, оставленной накануне белыми.

В 11 часов отряд судов, стоящий у деревни Шаланги, был обстрелян артиллерией белых. Снаряды ложились с недолетом. Суда, не меняя своих мест, остались в Шаланге. По сведениям разведки флотилии, напротив деревни Теньки стоял белый вооруженный пароход «Вульф». Деревня Теньки 13 августа была оставлена белыми, а главные силы белой флотилии находились в Красновидове. Там стояли «Милютин», «Работник», «Рыбак», еще один пароход, название которого не выяснено, и баржа «Чехословак». В Красновидове сосредоточились также пехотные части белых.

В 19 часов 14 сентября в Шалангу прибыл отряд матросов товарища Грица в количестве 157 человек. В 20 часов на берег высадились застава в 25 человек при пулемете.

В это же время минерам было отдано приказание осмотреть Шаланговский пережат и отыскать место для постановки минного заграждения. С этой целью был отправлен моторный катер с двумя минами, пятью минерами, во главе с начальником минного отряда Кузнецовым. У третьей дамбы катер сел на мель. Кузнецов, желая выбраться на берег, бросился в воду, но не смог бороться с течением, и его унесло вниз. Мины с катера были сброшены в воду с открытыми лотами и затонули. Команда минеров с катера была снята утром, а катер потерян.

18 сентября красная Волжская флотилия была разделена на два отряда. 1-й отряд, в который вошла большая часть судов, под командованием Раскольников пошел вверх по Каме. 2-й отряд в составе «Коновода», «Оленя» и «Сережи» под командованием Сабурова пошел вниз по Волге.

Боевые действия на реке Каме будут рассмотрены в следующей главе, а мы пока рассмотрим операции на Волге.

На Средней Волге 6 сентября белые заняли поселок Широкий Буерак, а вечером – город Вольск. При отходе Вольская флотилия прикрывала караван судов и барж с эвакуируемым ценным имуществом. Последняя баржа с грузом была выведена из Вольска уже под пулеметным огнем противника.

На следующий день после занятия Вольска белые про-

двинулись к селу Воскресенское (на правом берегу Волги, в 30 км ниже Вольска).

Корабельная артиллерия при наступлении сухопутных частей на Вольск сыграла решающую роль. Артиллерия полков, штурмовавших город, состояла из четырнадцати 76-мм полевых пушек, двух 122-мм и одной 152-мм гаубицы. А на кораблях, участвовавших в наступлении, имелось шестнадцать 76-мм пушек. Таким образом, корабельная артиллерия усиливала артиллерийскую мощь частей Красной Армии почти в два раза.

Флотилия белых в составе вооруженных пароходов «София», «Грозный», «Чеченец», «Горец», «Могучий» и «Вандал» попыталась атаковать Вольскую флотилию в составе судов «Андрей Ляхов», «Михаил Крутов», «Свобода», «Революция», «Москва» и «Казанка» и двух катеров-истребителей. Суда обеих сторон выстроились в боевую линию и, время от времени давая задний ход, находились в зоне огня около часа. Белые не выдержали огня Вольской флотилии и отошли вверх по реке. Из красных судов незначительные повреждения получили «Москва» и «Михаил Крутов».

К вечеру 12 сентября отряд белых судов вторично пытался предпринять атаку, но вблизи Вольских цементных заводов он был встречен подошедшей снизу саратовской группой кораблей красных во главе с вооруженным ледоколом «Саратовский».

В завязавшемся артиллерийском бою белые суда получи-

ли повреждения и отступили. Когда они разворачивались на обратный курс, корабли красной флотилии вели интенсивный огонь, в результате которого на одном из пароходов возник пожар.

В ходе упорных боев 10–12 сентября сухопутные силы красных овладели Симбирском.

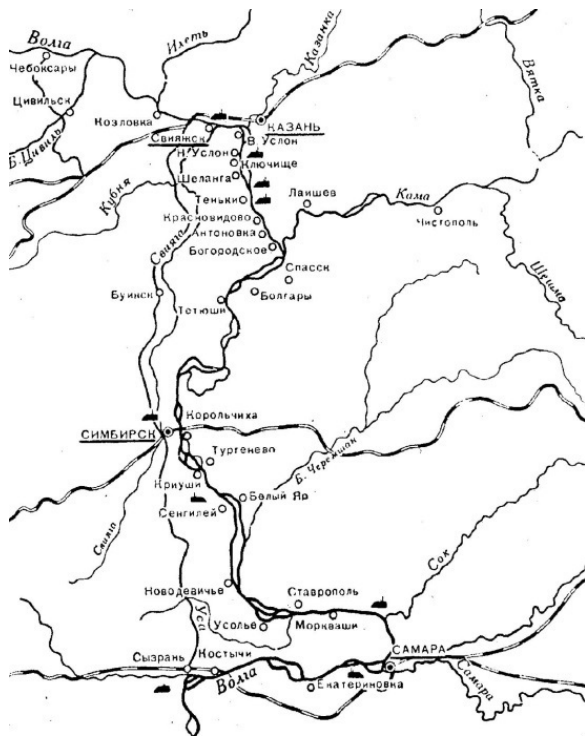

Речной театр боевых действий в сентябре 1918 г. в рай-

19 сентября в бою под Симбирском приняли участие пришедшие из устья Камы суда «Коновод», «Олень» и плавбатарея «Сережа». Эти суда получили временное наименование «Симбирский отряд судов».

22 сентября Симбирский отряд судов был придан в оперативное подчинение Симбирской стрелковой дивизии. Вскоре он получил приказание обстрелять из дальнобойных орудий станцию Верхняя Часовня и железную дорогу. Задачу отряд выполнил успешно. А это обусловило успех высадки группы войск, проведенной тем же Симбирским отрядом кораблей. Две тысячи бойцов при четырех орудиях, 250 лошадей и 40 повозок были размещены на восьми пароходах и под охраной отряда судов переброшены на станцию Майна, в 55 км северо-восточнее Симбирска, по левому берегу Волги. После высадки войска повели наступление на фланг левобережной группировки белых.

23 сентября первый десантный отряд 5-й армии, размещенный на десяти транспортных судах и на баржах, под конвоем парохода «Олень» прибыл к Симбирску. На следующий день войска высадились в 10–12 км южнее города, на левом берегу Волги, в районе деревни Красный Яр, чтобы оттуда нанести удар во фланг и тыл белым. Высаженные 1-й и 6-й латышские, Московский и 6-й Петроградский полки, разбив

отряды белых у Красного Яра и оставив в прикрытии Владимирский полк, повели наступление на позиции белых у деревни Сучья (Петровское). Белые были разбиты, а оставшиеся в живых отступили к железной дороге.

24–25 сентября отряд судов высаживал усиленные разведывательные партии на острова, лежащие вблизи Симбирска, и обеспечивал новую высадку прибывших частей 5-й армии на левый берег в районе деревни Головкино (выше Симбирска). Заняв Петровское, десант повел наступление на деревни Корольчиха и Чердаклы. Тогда же при поддержке вооруженных пароходов был переброшен на левый берег 5-й Курский полк Симбирской дивизии 1-й армии. Этот полк должен был связаться с десантом частей 5-й армии и отрезать противнику путь отступления от его плацдарма у Симбирского моста.

По плану, разработанному еще в середине сентября, для наступления на Сызрань намечалось использовать: с юга – Вольскую дивизию и бригаду 1-й Николаевской дивизии, с которыми должна была взаимодействовать Вольская флотилия; с севера – Симбирскую дивизию; с запада – Пензенскую и Инзенскую дивизии. Всего в этой группе было около 20 тысяч штыков, 1000 сабель, 140 орудий, 400 пулеметов и 10 вооруженных судов Вольской флотилии (6 пароходов и 4 катера-истребителя).

У белых в этом районе силы были значительно меньшие: 6480 штыков, 3300 сабель, 25–35 орудий, 100–150 пулеме-

тов, 8 вооруженных пароходов.

Приказание о переходе в наступление на Сызрань было отдано 21 сентября.

22 сентября Пензенская и Инзенская дивизии выбили белых с занимаемых позиций на линии деревень Лава – Воздвиженка – Канадей – Монастырский Сугнур – Чекалино – Киват – Кузато-во – Дворянское.

С 22 сентября по 1 октября Пензенская дивизия 1-й армии с упорными боями прошла свыше 85 км, а Инзенская – около 65 км. После овладения Хвалынском быстро стала продвигаться Вольская дивизия, с которой взаимодействовала Вольская флотилия.

26–27 сентября начала наступление с севера Симбирская дивизия. Правофланговые части ее, достигнув 26 сентября деревни Ельшанка, установили контакт с Инзенской дивизией.

28 сентября в 115–145 км к югу от Симбирска, у пристаней Новодевичье и Климовка, высадились десанты красных. Белые оказали сопротивление лишь у Климовки, что в 25 км ниже Новодевичьего. Бой вели 1-й Симбирский полк и Симбирский отряд судов, конвоировавший десант. Два корабля белых, пытавшиеся помешать высадке, были отогнаны артиллерийским огнем судов Симбирского отряда. Высадившиеся войска кратчайшим путем стремительно продвигались к Сызрани.

3 октября красные овладели Сызранью. Особенно горя-

чими были бои у Сызранского моста, где корабли Вольской флотилии, взаимодействуя с сухопутными частями, подавляли огнем своей артиллерии огневые точки белых и рассеивали их пехоту.

После занятия Сызрани группа войск 4-й красной армии, находившаяся в подчинении командующего 1-й армией, вновь перешла в состав 4-й армии, наступавшей на Самару. Обеспечив левый фланг 4-й армии, 1-я армия должна была перебросить часть сил на левый берег Волги для овладения Ставрополем (Самарской губернии) и дальнейшего энергичного движения в общем направлении на станцию Кротовка.

Вольская флотилия, действовавшая против Сызрани, должна была, двигаясь вверх по Волге совместно с пехотными частями правого берега, обеспечить левый фланг 1-й армии.

Одновременно с наступлением 1-й армии на правом берегу Волги с юга по левому берегу вели наступление на Сызрань части 4-й армии, которой надлежало отрезать пути отступления остаткам сызраньской группы белых и взять Самару.

Белые не стали дожидаться окружения Самары, а поспешно начали отход. Там же, в Самаре, был разоружен 2-й дивизион белой Волжской флотилии.

Утром 7 октября 1918 г. последние части белых оставили город, а в 17 часов туда вошли части 4-й армии, а еще через

3 часа – части 1-й армии. Теперь вся Волга от Твери до Астрахани оказалась в руках большевиков.

Вскоре после занятия Самары основная часть судов Вольской флотилии была объединена со 2-м отрядом Волжской флотилии под командованием Сабурова. 28 октября этот объединенный отряд был оформлен приказом как Северный речной отряд Астрахано-Каспийской военной флотилии.

Глава 6

Бои на Каме осенью 1918 года

16 сентября 1918 г. в 11 часов красная Волжская флотилия снялась с якоря и пошла вниз по Волге, через 45 минут она прошла Краснови-дово. В 14 часов флотилия пришла на рейд села Богородского. Немедленно был установлен наблюдательный пункт на горе близ Богородского, откуда и были обнаружены два белых парохода, стоявших на Каме в 10 верстах от устья. Плавбатарей «Сережа» начала обстрел этих пароходов, и они ушли вверх по реке. С пассажирского двухпалубного парохода «Петр Чайковский» была отправлена конная разведка на оба берега реки и в устье Камы, но белых не обнаружили. Ночью кроме береговых дозоров рейд охраняли канонерские лодки, спускавшиеся как вниз по Волге, так и ходившие вверх по Каме.

Утром 17 сентября на береговом наблюдательном пункте установили телефон. Вскоре были обнаружены части белых, артиллерия и обозы, движущиеся вверх по левому берегу Камы. Плавбатарей «Сережа» начала их обстрел, в результате чего белые бросили свой обоз и артиллерию и начали разбегаться в разные стороны. Вооруженные суда и пароход «Петр Чайковский» были посланы вверх по Каме для продолжения обстрела неприятельских частей и высадки десанта на левый берег Камы для преследования белых. Опе-

рация закончилась лишь с наступлением ночи. В руки красных попало много повозок с лошадьми и два орудия с передками и зарядными ящиками. Белые же поспешно отступили по дороге в город Спасск.

В устье Камы, недалеко от села Богородского, красная флотилия захватила буксир «Деятель» с тремя баржами, а также паровой катер «Луна». При попытке снять «Луну» с мели его опрокинули, и катер затонул, при этом погиб военмор Анисим Шашков.

В тот же день к флотилии присоединились три номерные канонерки. Эти суда сыграют очень важную роль в Гражданской войне и будут перебрасываться по системам каналов и железным дорогам почти на все красные речные флотилии, поэтому ради них стоит сделать небольшое отступление.

Речные канонерские лодки построило акционерное общество металлургических, механических и судостроительных заводов «Беккер и К» в Ревеле по заказу Главного военно-инженерного управления (ГВИУ). Их нормальное водоизмещение составляло 21 т; полное – 30 т. Длина 20,4 м; ширина 3,2 м; углубление при нормальном водоизмещении носом – 0,55 м; кормой – 0,75 м. Число тонн на 1 см осадки – 0,2.

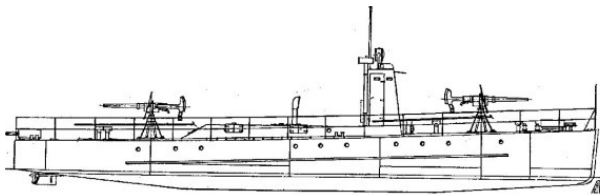

Канонерка ГВИУ с 47-мм пушками. Рисунок А.Е. Лютова

По проекту канонерки должны были вооружаться двумя 76-мм горными пушками обр. 1909 г. на специально сконструированных установках Брянского завода с башнеподобными щитами. Однако завод изготовил лишь около десяти таких установок. Поэтому остальные орудия были установлены на тумбах с «родными» (то есть горными) щитами.

Конец ознакомительного фрагмента.

Текст предоставлен ООО «ЛитРес».

Прочитайте эту книгу целиком, [купив полную легальную версию](#) на ЛитРес.

Безопасно оплатить книгу можно банковской картой Visa, MasterCard, Maestro, со счета мобильного телефона, с платежного терминала, в салоне МТС или Связной, через PayPal, WebMoney, Яндекс.Деньги, QIWI Кошелек, бонусными картами или другим удобным Вам способом.