

РАЗВИВАЮЩИЕ ЗАНЯТИЯ С ДЕТЬМИ 5–6 ЛЕТ

ЗИМА



Истоки знаний

Екатерина Протасова

**Развивающие занятия с детьми
5—6 лет. Зима. II квартал**

«ТЦ Сфера»

2022

УДК 373
ББК 74.100.5

Протасова Е. Ю.

Развивающие занятия с детьми 5—6 лет. Зима. II квартал /
Е. Ю. Протасова — «ТЦ Сфера», 2022 — (Истоки знаний)

ISBN 978-5-9949-1922-4

Пособие представляет собой инновационную развивающую педагогическую систему, построенную на деятельностном подходе и принципах интеграции содержания образования детей 5–6 лет. Комплект состоит из трех книг, которые представляют систему работы на каждый квартал учебного года. Данное пособие содержит материалы на II квартал (декабрь, январь, февраль). Каждая неделя учебного года посвящается определенной теме, которая осваивается и проживается детьми в разных видах детской деятельности. В книге вы найдете сценарии непосредственно образовательной деятельности, а также содержание работы в режиме дня по всем образовательным областям. Пособие адресовано педагогам, работающим с детьми 5–6 лет в дошкольных организациях, центрах развития, образовательных комплексах, гувернерам, родителям.

УДК 373
ББК 74.100.5

ISBN 978-5-9949-1922-4

© Протасова Е. Ю., 2022
© ТЦ Сфера, 2022

Содержание

От авторов	6
Содержание образовательной деятельности на II квартал	7
Декабрь	7
13-я неделя. «Времена года. Календарь»	7
Непосредственно образовательная деятельность	8
Конец ознакомительного фрагмента.	24

**Развивающие занятия с детьми
5—6 лет. Зима. II квартал
Под редакцией д-ра пед. наук,
профессора МПГУ Ларисы Парамоновой**



ЗИМА

Авторы:

Т.И. Алиева, А.Г. Арушанова, Н.Е. Васюкова, И.А. Лыкова, Н.Л. Кондратьева, Л.А. Парамонова, Е.Ю. Протасова, Н.М. Родина, Н.А. Рыжова, Е.С. Рычагова, Т.Г. Рубан, Т.В. Тарунтаева



© ООО «ТЦ Сфера», оформление, рисунки, 2018

© Коллектив авторов, текст, 2018

От авторов

Уважаемые взрослые!

Эта книга – вторая часть методического пособия, в которой представлена интегрированная система образовательной работы с детьми 5–6 лет на II квартал учебного года.

Декабрь — месяц подготовки к встрече Нового года. Первая неделя декабря посвящается ознакомлению детей с последовательностью месяцев в году, их соответствию временам года. Этому способствует чтение стихотворения С. Маршака «Круглый год», сказки «Двенадцать месяцев»; коллективное создание новогодней гирлянды, в которой каждое время года обозначено своим цветом; определение по картинкам характерных действий людей в каждый сезон, поиск того, что «перепутал» художник. Дети познакомятся с тем, что такое календарь и зачем он нужен, создадут календарь группы, где будут отмечать значимые события. Вторая неделя декабря посвящена украшению новогодней елки. Дети узнают, почему на праздник наряжают именно ель, как украшали ее раньше, сами будут создавать новогодние украшения. На третьей неделе произойдет «встреча» Деда Мороза и Санта-Клауса. Педагог обсудит с детьми традиции встречи Нового года в нашей стране и за рубежом. На последней неделе декабря воспитатель познакомит детей с тем, как отмечались праздники на Руси в старину, дети поучаствуют в создании костюмов для ряжения, разучивании колядок, лепке традиционных архангельских пряников «козуль».

Январь. На первой неделе после новогодних каникул дети делятся впечатлениями от праздника, посещения цирковых и театральных представлений. Воспитатель знакомит их с профессиями цирковых артистов. Дети построят арену цирка и разыграют ситуации циркового представления, а также нарисуют портреты веселого клоуна, слепят цирковых животных, готовят афишу для своего представления. Следующая неделя посвящается наблюдениям за особенностями природы в середине зимы, исследованию свойств снега и льда, сравнению их по цвету, твердости, хрупкости, плавучести, прозрачности. Центром внимания становятся зимние развлечения, игры и соревнования, зимние виды спорта. Завершается неделя проведением спортивного досуга «Зимняя олимпиада».

В последнюю неделю января дети отправятся в виртуальное путешествие на Север, познакомятся с природой, животным миром тех мест, где зима длится долго. Через художественную литературу узнают о жизни северных народов, их обычаях. Наблюдения и опыты со снегом позволят понять, как растения и животные приспособились к жизни в условиях вечного холода.

Февраль. Далее дети отправятся в виртуальное путешествие на юг, туда, где нет зимы. Они узнают о разнообразии растений и животных этих мест, образе жизни и традиционных занятиях людей. Создадут натюрморты с заморскими плодами, слепят пальмы и обезьянок на них, прочитают сказки Р. Киплинга. Следующая неделя будет посвящена расширению представлений о путешествиях по воде, водных видах транспорта, морских обитателях.

На двух последних неделях февраля тему задают предстоящие праздники 23 Февраля и 8 Марта. Воспитатель побеседует с детьми о мужских и женских профессиях, о таких мужских качествах, как смелость, решительность, находчивость, сила, и женских – доброта, забота, ласка, красота. Дети будут готовить подарки папам и мамам, сочинять поздравления, рисовать портреты своих родителей. Организуются веселые развлечения и чаепития родителей и детей. Отправляя поздравительные письма и открытки, дети узнают, как работает почта, как письма находят своего адресата.

Вот так в интересных событиях и пройдет зима. Впереди весна. Как будет строиться работа с детьми в марте, апреле и мае узнаем из следующей, третьей, книги нашего пособия.

Желаем удачи и творческих успехов!

Содержание образовательной деятельности на II квартал

Декабрь

13-я неделя. «Времена года. Календарь»

Направленность педагогической работы. На этой неделе продолжается работа по обогащению представлений детей о зиме. Воспитатель обращает внимание: на состояние погоды – короткие дни, холодный воздух, низкое солнце, которое светит, но не греет; на одежду людей – как она изменилась. Дети выясняют, остались ли листья на деревьях, какие из них не меняют свой наряд, что происходит с деревьями зимой. Дети измеряют уровень выпавшего снега, проводят наблюдения за инеем: рассматривают его через лупу, трогают пальцами, убеждаясь, что иней – это вода, обсуждают, на что похожи покрытые инеем растения. Наблюдают за тем, что едят прилетающие на участок птицы, проверяют народные приметы. Впечатления от первого пушистого снега, покрывшего землю, дома, деревья, дети передают в аппликации «Заснеженный дом». В соответствии с сюжетом сказки Г. Цыферова «Пугало» превращают героя сказки, вылепленного на прошлой неделе, в снеговичка.

Особое внимание уделяется знакомству с последовательностью месяцев в году, их соответствию временам года. Для закрепления представлений о цикличности сезонов дети четырьмя подгруппами делают новогоднюю гирлянду «Круглый год», в которой каждое время года обозначено своим цветом, и замыкают ее в кольцо, демонстрируя тем самым повторяемость сезонов, а затем украшают гирляндой группу или елку. Обсуждая картину, в которой намеренно перепутаны действия людей в разные времена года (например: мальчик зимой плавает в речке, а девочка летом в теплой одежде катается на лыжах), дети еще раз закрепляют представления о временах года. Послушав стихи-перевертыши, они пробуют сочинять небылицы. Педагог учит их рассуждать, составлять короткий текст-описание, строить предложения разной грамматической конструкции.

Знакомству с названиями месяцев года способствует чтение сказки «Двенадцать месяцев». Размышления детей о поступках героев сказки обогащают их нравственные представления. Читая стихотворение С. Маршака «Круглый год», педагог предлагает детям подобрать картинки-символы для каждого месяца, которые помогут им запоминать последовательность в правильном порядке.

Дети узнают о разных видах календарей, их устройстве. Коллективно они создают свой настенный календарь с рисунками для каждого времени и месяца года. Помогает им в этом общий силуэт дерева, который выглядит по-разному в зависимости от сезона. Воспитатель обсуждает с детьми, какие месяцы и почему раньше назывались «лютень», «студень» и «грознник», рассказывает, почему некоторые дни (выходные, праздники) отмечаются в календаре красным цветом. В своем календаре дети отмечают некоторые праздники, придумав для них условные знаки, вклеивают фотографии именинников. Воспитатель читает стихотворение Э. Мошковской «Какие бывают подарки» и обсуждает приближающийся новогодний праздник, возможные подарки друг другу и родителям и правила их преподнесения.

У каждого ребенка есть свой опыт празднования дня рождения: как поздравить именинника, чем его порадовать, что подарить. При этом у некоторых детей может ярко проявиться эмоциональная отзывчивость – и они захотят поиграть в свой «день рождения» или «день рож-

дения куклы». «Достроить» этот сюжет могут помочь сверстники, придумав разные варианты праздника. Кто-то предложит открыть магазин игрушек для подарков или организовать продажу поздравительных открыток, которые дети и нарисуют.

Непосредственно образовательная деятельность

Знакомство с природой «Времена года. Зима»

Задача: закреплять знания о временах года (в особенности о зиме) и связанных с ними природных явлениях и изменениях в жизни людей.

Предварительная работа: наблюдения на прогулке.

Материалы: календарь природы, наборы небольших карточек с изображениями разных природных явлений и сезонных особенностей жизни людей, изображение дерева (ствол, ветви без листьев) на большом листе бумаги; аудиозаписи звуков метели, бурана.

Содержание

Воспитатель предлагает детям посмотреть в окно и описать погоду: теплый сегодня день или холодный, солнечный или пасмурный, ветреный или безветренный? Есть ли осадки (снег, дождь, иней)? Если дует ветер, то какой он: холодный или теплый, ласковый или колючий? По каким признакам можно узнать о наличии ветра и его силе? Результаты наблюдений вносятся в календарь природы.

Педагог просит детей рассказать о том, какая была погода, когда они шли в детский сад. Видел ли кто-нибудь из ребят птиц? Если да, то какие они были и что делали? В какой одежде дети сегодня пришли? Какое сейчас время года – теплое или холодное? Какой начался месяц? (*Декабрь.*) Декабрь – первый месяц зимы. О нем говорят: «Декабрь год кончает и зиму начинает». В этом месяце самые короткие дни и самые длинные ночи. А какое время года было до зимы? (*Воспитатель показывает детям рисунки с изображением осени, весны, лета и просит выбрать из них тот, на котором изображена осенняя погода.*)

Педагог читает детям отрывок из произведения В. Бианки «Декабрь»: «Декабрь – студень. Декабрь мостит, декабрь гвоздит, декабрь приколачивает.

Декабрь год кончает, а зиму начинает.

С водой покончено: даже буйные реки скованы льдом.

Земля и лес укутаны снежным одеялом.

Солнце скрылось за тучей.

День становится короче и короче, ночь растёт Но растения оставили семена, насекомые отложили яички.

В свой срок солнце пробудит их к жизни. Животные и растения сумеют сохранить свою жизнь всю долгую северную зиму, до новой весны.

Ведь не успела еще зима войти в полную силу, а уж близится день рождения солнца – 23 декабря.

Солнце вернется в мир. С солнцем возродится жизнь.

Но надо еще пережить зиму».

Обсуждает текст с детьми: «Почему декабрь называют “студнем”? Почему говорят, что он “мостит, гвоздит и приколачивает”? Что означает выражение “ночь растёт”? Чем отличается декабрь от других месяцев года?»

Первый вариант работы. Каждому ребенку дается рисунок с изображением разных времен года и маленькие карточки с изображением природных явлений всех четырех сезонов, например: снежинка, капля дождя, лист, начинающий распускаться, зеленый, желтый (красный) лист, бутон, распустившийся цветок, плоды и семена и т. п. (Содержание карточек нужно увязать с природными особенностями своего региона.)

Задача ребенка: разложить маленькие карточки возле больших таким образом, чтобы все карточки с осенними явлениями природы находились рядом с большим рисунком осени, с зимними – рядом с большой картинкой зимы и т. п.

Второй вариант работы. Воспитатель дает детям большой лист бумаги, на котором нарисовано дерево (ствол и ветви без листьев).

Лист разделен на четыре части (четыре времени года) с разным фоном: белым (зима), желтым (осень), зеленым (весна), красным (лето). Дети получают маленькие карточки с изображением желтых и зеленых листьев, цветков и плодов дерева, разных животных (например: птиц, строящих гнездо; птиц с птенцами; бабочек; бурого медведя и т. п.) и сезонных явлений (например: снежинок, капелек воды, ветра и т. п.).

Задание: разложить маленькие карточки на разные квадраты в зависимости от того, какое время года они характеризуют.

Воспитатель предлагает детям рассмотреть рисунки или репродукции картин известных художников, где изображены разные времена года.

Затем читает стихотворение-загадку о временах года. Дети отвечают на вопрос «Когда это бывает?» и подбирают к описанию каждого времени года нужную иллюстрацию.

В заключение педагог предлагает детям вспомнить и перечислить признаки зимы. (Перечисляются и природные явления, и изменения в жизни людей.)

Последующая работа: дети могут послушать аудиозаписи и определить шум ветра, метели, бурана.

Лепка с элементами конструирования «Зимние превращения Пугала» (продолжение)

Задачи:

– показать возможность трансформации образа в соответствии с драматургией литературного сюжета;

– продолжать освоение нового способа лепки (на каркасе из трубочек или палочек);

– провести аналогию с другими видами творческой деятельности (конструированием);

– развивать чувство формы, наблюдательность, творческое воображение.

Предварительная работа: конструирование человечков из частей (палочек, трубочек, спичек, полосок бумаги); беседа о временах года; лепка пугал на каркасе (см. занятие по лепке «Пугало огородное» в I квартале, с. 189).

Материалы: пластилин, стеки, трубочки для коктейля или зубочистки, пуговицы, бусины, ножницы, матерчатые и бумажные салфетки, клеенки, поворотный диск для демонстрации способа лепки, пугало, подготовленное воспитателем для показа детям и пояснения способа работы.

Содержание

Воспитатель читает детям вторую часть сказки Г. Цыферова «Пугало»: «Пришла зима. Пышные хлопья полетели на землю. И все стало кругом праздничным. И лишь пугало, старое пугало по-прежнему грустило:

– Такое кругом все нарядное, а я такой смешной и нелепый.

Оно совсем отчаялось. И вдруг услышало:

– Какой прекрасный снеговик, взгляните только.

Пугало тоже открыло глаза, чтобы взглянуть на прекрасного снеговика, и... увидело напротив мальчика. Мальчик улыбался и кивал. И пугало все поняло.

Прекрасным снеговиком был он сам, нелепое страшило. И хотя снеговики и пугалы не умеют вздыхать, но тут однажды в жизни пугало вдруг вздохнуло и прошептало:

– Спасибо, зима... Ты добрая.

Вот и вся сказка. А может, и не сказка. Ведь когда приходит пушистая зима – все грустное и нелепое становится однажды красивым».

Воспитатель спрашивает детей, понравилась ли им сказка, просит объяснить, каким образом пугало превратилось в снеговика. Выставляет на поворотный диск пугало, изготовленное на предыдущем занятии, и просит детей подумать, как можно и это пугало превратить в снеговичка. Уточняет ответы и показывает на поворотном диске способ трансформации (видоизменения) образа.

«Одежду» с пугала мы не будем снимать, поскольку в сказке он тоже не раздевался. Просто облепим его белым пластилином – отдельными комками или новой белоснежной «одеждой».

Затем педагог предлагает превратить грустных пугал в веселых снеговичков. Дети лепят. По ходу работы напоминает, что «спрятать» старую одежду пугала можно как под новой – белой «одеждой» или же залепить его снежными «хлопьями» – комками пластилина. Говорит, что снег выпал не только на пугало, но и на землю, грядки – весь огород будто укрылся белым одеялом.

В конце занятия оформляется выставка «Веселые снеговички».

Последующая работа: беседа о временах года, зимних изменениях в природе.

Занятие физической культурой № 13.1

Задачи:

- обучать технике ходьбы перекатом с пятки на носок;
- закреплять умение лазать по гимнастической стенке;
- развивать ловкость.

Содержание

ОРУ на ходьбу перекатом с пятки на носок по прямой; лазанье по гимнастической стенке различными способами.

Развитие математических представлений № 13

Задачи:

- показать, как образуется количественная группа, называемая числительным «шесть»;
- учить при пересчете предметов согласовывать в роде, числе и падеже числительное с существительным;
- познакомить с цифрой 6;
- тренировать в устном счете до шести;
- учить различать процесс и итог счета;
- делить круг на две и четыре равные части.

Демонстрационный материал: счетная лесенка, игрушки двух видов (по 6 шт.), карточки с цифрами 5 и 6 (с точкой внизу) (по 2 шт.), цифры 5 и 6 для доски или наборного полотна, 6 картинок двух видов (например: «мяч», «мальчик»), 12 кружков двух разных цветов (по 6 красных и синих), 2 бумажных красных круга (диаметр примерно 12 см) для демонстрации на доске или наборном полотне.

Раздаточный материал: бумажные красные круги (диаметр примерно 6–8 см), ножи для разрезания бумаги или ножницы.

Содержание

При обучении пересчету предметов детей надо учить согласовывать числительные в роде, числе и падеже с существительными. В связи с этой задачей при показе образования каждой новой количественной группы воспитатель для первого знакомства с числом подбирает предметы, названия которых – существительные мужского рода; на следующем занятии – только

женского, а при последующих пересчетах в знакомых уже числовых пределах использует любые предметы.

На верхней ступеньке числовой лесенки воспитатель ставит пять однородных игрушек, например пять ежей. На нижнюю, например, пять грибочков. Предметы стоят один под другим парами, например под каждым ежом по грибочку.

Воспитатель. Где больше? Где меньше? А может быть, поровну?

Дети (*хором пересчитывают игрушки на верхней ступеньке*). Один, два, три, четыре, пять.

Воспитатель. Сколько всего ежей?

Дети. Пять ежей. (*Кладут цифру 5.*)

Воспитатель. То же самое с предметами на нижней ступеньке.

Дети. Всего пять грибочков. (*Кладут цифру 5.*)

Воспитателю необходимо постоянно следить за тем, чтобы при пересчете предметов дети называли только числительные, а закончив счет, подводили его итог, называя числительное с существительным (пять ежей).

Воспитатель обращает внимание детей на то, что игрушки стоят парами: у каждого ежа есть грибочек; ежей и грибочков поровну; и цифры тоже одинаковые – пять и пять.

Затем на верхнюю ступеньку воспитатель ставит еще одну такую же игрушку. Дети видят, что количественное соотношение изменилось.

Воспитатель. Теперь поровну? Или где-то меньше, где-то больше?

Дети. Ежей больше. Грибочков меньше. Одному ежу не хватило грибочка.

Воспитатель. А цифры лежат правильно?

Предлагает кому-нибудь из детей убрать одну «неправильную» цифру. Внизу осталась цифра 5. Наверху пока цифры нет. Воспитатель и дети вслед за ней пересчитывают вновь образованное количество. В процессе пересчета воспитатель дотрагивается до каждого предмета. Перед тем как назвать новое числительное, делает небольшую паузу и дотрагивается до последнего предмета.

Шесть. Всего шесть ежей.

Дети повторяют вслед за ним.

Чтобы у детей не сложилось впечатление, что последний предмет и есть шесть, воспитатель круговым жестом очерчивает всю группу игрушек.

Шесть. Шесть ежей. Все это вместе шесть ежей.

Воспитатель показывает новую цифру 6 и ставит ее на верхнюю ступеньку. Вторую пару цифр 5 и 6 прикрепляет к магнитной доске или фланеграфу, чтобы детям было хорошо видно. Просит их сравнить между собой эти две цифры, чем они похожи и чем отличаются (по внешнему виду).

Затем на нижнюю ступеньку ставит еще один грибочек. Выясняет у детей, стало ли больше, меньше, поровну? Дети убирают цифру 5, потому что она «неправильная». Воспитатель с детьми аналогичным образом пересчитывает нижний ряд, обращая внимание на то, что последнее числительное относится ко всей пересчитанной группе. Просит положить правильную цифру. Дети берут со стола у воспитателя цифру 6 и кладут ее к грибочкам.

(*Обращает внимание детей на цифры.*) Шесть и шесть. Поровну.

Та же ситуация показа детям образования количественной группы с названием «шесть» с самого начала повторяется еще два раза, но уже вместо игрушек используются вначале карточки, затем кружки и квадраты или треугольники (они вывешиваются на доску, или фланеграф, или наборное полотно).

Игра «Волшебная палочка» (упражнение в устном счете до шести)

Дети сидят на стульчиках, стоящих полукругом. Волшебной палочкой может быть любой предмет, который дети будут передавать друг другу (карандаш, фломастер, линейка и др.).

Воспитатель договаривается с детьми, что они будут передавать палочку, при этом обязательно улыбаясь друг другу, и называть числа по порядку от одного до шести. Первым передает палочку воспитатель, глядя в глаза ребенку, улыбаясь и держа ее перед собой, говорит: «Один». Если ребенок улыбнулся, отдает ему палочку.

Воспитатель. Видели ли вы, как я выполнила условия игры? Я улыбалась? Я смотрела в глаза? А в ответ мне улыбнулись? Я правильно передала палочку?

Дети. Да.

Ребенок, передавая палочку товарищу, также улыбаясь и глядя в глаза, ждет ответной улыбки, после этого говорит: «Два» – и передает палочку. Дети наблюдают за соблюдением правил: улыбались ли они друг другу, правильное ли число назвали. После того как досчитали до шести, игра начинается вновь со следующими детьми.

* * *

В наборном полотне (или на доске) у воспитателя находится большой красный круг (диаметр примерно 12 см). Перед каждым ребенком на столе красный круг поменьше (диаметр 6–8 см). Воспитатель, показывая на свой большой красный круг, предлагает детям представить, что это яблоко, которым хочет угостить их, и называет имена (например: Петя, Лиза, Антон, Люба).

Воспитатель. На сколько частей надо разрезать это «яблоко»? И как разрезать, чтобы никого не обидеть?

Дети иногда отвечают невпопад, не запомнив имена детей и сколько их было.

Сколько имен детей я сейчас назову? Загибайте пальцы после каждого имени. (*Еще раз перечисляет имена.*)

Дети загибают четыре пальца, называют, сколько детей, и говорят, что «яблоко» надо разделить на четыре равные части. Воспитатель берет «яблоко» из наборного полотна, а туда выставляет точно такой же другой круг. Это необходимо сделать, чтобы перед детьми были одновременно и целое и его части, что важно для понимания отношения между частями и целым.

Воспитатель складывает круг так, чтобы противоположные части окружности совпали. Делает это тщательно, обращая внимание детей на свои усилия. Сложив, проводит ногтем по линии сгиба.

Теперь можно разрезать (или разорвать).

Воспитатель разделил круг пополам, держит в руках две половины.

Сколько частей получилось?

Дети. Две.

Воспитатель. Их хватит, чтобы угостить четверых детей?

Дети. Нет.

Воспитатель. А что нужно сделать?

Дети. Теперь надо разделить каждую половину на две части (или пополам).

Воспитатель складывает одну из половин (уголок к уголку) и делит ее пополам, потом другую. В наборное полотно рядом с целым кругом ставит его четыре части. Уточняет с детьми, сколько частей получилось. Накладывает все части друг на друга так, чтобы они полностью совпали по размеру, и дети убедились, что части одинаковые, равные. Сложенные стопочкой части ставит в наборное полотно рядом с кругом.

Воспитатель, обращая внимание детей на те кружки, которые лежат перед ними, предлагает договориться, что это тоже «яблочки».

Воспитатель. Теперь вы разделите ваши «яблочки» на четыре равные части.

Дети делят, воспитатель наблюдает, как дети складывают круг, просит помочь друг другу или приходит на помощь детям в случае затруднения.

Сколько частей получилось?

Дети (*хором*). Четыре.

Воспитатель. Покажите одну из четырех частей.

Дети поднимают и показывают.

Покажите две из четырех частей.

Дети показывают.

Покажите три из четырех частей. Покажите две четвертых.

Дети показывают.

Аппликация «Заснеженный дом»

Задачи:

– учить раскрывать особенности образа, творчески применяя разные техники аппликации (симметричная, обрывная, накладная);

– расширять спектр технических приемов обрывной аппликации (разрывание, обрывание, выщипывание, сминание) и показывать ее изобразительно-выразительные возможности;

– развивать чувство формы и композиции.

Предварительная работа: рассматривание иллюстраций в детских книжках с изображением заснеженных домиков; подготовка композиционных основ для аппликации (тонирование бумаги разными способами и различными художественными материалами); подготовка воспитателем композиции «Домик на лесной опушке» (см. рисунок) для демонстрации приемов передачи выразительности образа.

Материалы: цветная и белая мягкая бумага, белые бумажные салфетки, ножницы, клей или клеящие карандаши, клеевые кисточки, матерчатые салфетки, коробочки для обрезков, клеенки, цветные карандаши и пастельные мелки для дополнения аппликативной композиции графическими средствами.

Содержание

Воспитатель читает детям отрывок из стихотворения И. Сурикова:

Белый снег пушистый
В воздухе кружится
И на землю тихо
Падает, ложится...

Воспитатель. Представьте себе, будто идет белый пушистый снег и укрывает всю землю необычным одеялом. Он ложится на ветки деревьев, и они становятся сказочно красивыми. Снег падает на крыши домов, и они наряжаются в белоснежные шапочки. Если снег будет идти долго-долго, все вокруг станет белоснежным, пушистым и нарядным – таким же белым, как эта бумага (*показывает лист белой бумаги*), таким же пушистым, как эта вата или мех. (*Показывает комочек ваты или кусочек белого меха.*)

Затем педагог демонстрирует подготовленную заранее незавершенную композицию «Домик на лесной опушке» и просит детей подумать, как можно показать (передать разными художественными средствами), что на этой картине тоже был снегопад – долго-долго шел белый пушистый снег (*Дети предлагают свои решения.*) Воспитатель обобщает предложения (можно нарисовать снежные хлопья белой гуашевой краской, изобразить красивые снежинки фломастерами или карандашами и др.). Затем берет белую бумагу или бумажную салфетку, разрывает на кусочки, слегка сминает и быстро приклеивает на крышу домика. Вместе с детьми удивляется и радуется тому, что домик сразу преобразился. Спрашивает, как станет выглядеть

домик после долгого снегопада: какими будут стены, окошки. Показывает прием обрывания и выщипывания бумажной формы, подсказывает, что весь домик можно сделать из кусочков белой бумаги, но в этом случае нужно подобрать для фона бумагу яркого или темного цвета.

Дети выбирают материалы и создают свои «заснеженные» картины.

Музыка № 13.1

Задачи:

- учить определять настроение музыки, рассуждать о ее содержании;
- исполнять новогодние песни легким и светлым звуком;
- воспроизводить в движениях приподнятый, праздничный характер музыки.

Содержание

Слушание музыки: «Новогодняя сказка» (муз. В. Кикты, сл. В. Татаринова).

Пение: распевка «Елочка» (М. Красев); «Вот какая елочка» (Т Попатенко); «Новогодний хоровод» (муз. Т Попатенко, сл. Н. Найденовой); «Елочка» (муз. Л. Бекмана, сл. Р. Кудашевой); «Снежинки» (польск. нар. песня).

Музыкальное движение: «Новогодний хоровод» (муз. Т. Попатенко, сл. Н. Найденовой).

Познание окружающего мира «Календарь»

Задачи:

- формировать положительное отношение к семейным и общественным праздникам;
- учить ориентироваться в прошедшем и ближайшем будущем времени;
- формировать представление о круглом годе, названиях месяцев;
- знакомить с разными свойствами предметов и материалов;
- знать свой день рождения, знакомить с разными видами календарей.

Предварительная работа: составление «коллекции» разных календарей (отрывные, настенные, карманные, перекидные, ежедневники); беседа о том, для чего нужны календари, что в них отмечают; рассматривание настенных календарей с пейзажами родной природы.

Материалы: разные виды календарей, картинки-символы каждого месяца (январь – санки, февраль – военный самолет, март – сосульки, апрель – мать-и-мачеха или другой первоцвет, май – ландыш, июнь – пушистый одуванчик, июль – земляника, август – яблоки, сентябрь – школьный портфель, октябрь – осенние листья, ноябрь – снежинка, декабрь – новогодняя елка).

Содержание

Воспитатель спрашивает у детей, какие названия месяцев им знакомы; какой месяц сейчас, какой был до этого, какой будет следующим. Рассказывает, сколько месяцев в году, как они называются.

Объясняет, что одни и те же месяцы повторяются в одном и том же порядке каждый год, а смена одного года другим происходит на Новый год. Рассматривает вместе с детьми календари с пейзажами родной природы: какое изображение какому месяцу соответствует.

Воспитатель читает отрывки из стихотворения С. Маршака «Круглый год» (месяцы с января по октябрь) и М. Садовского «Двенадцать братьев» (ноябрь и декабрь) со слов: «Черный лес / Неотразимый / Прорисован до корней...» до слов: «Чтоб всех на свете пригласить / На праздник новогодний!».

Обсуждает с детьми, что происходит в каждом месяце, уточняет, поняли ли они, какой зайчик бегает в марте «по парте и по карте на стене», почему в ноябре лес назван черным, а сам месяц – предзимьем и т. п.

Обсуждает, какая картинка-символ подойдет для определенного месяца, и вместе с детьми раскладывает их в правильном порядке.

Воспитатель рассказывает, что раньше у нас в стране месяцы называли по-другому, например: лютый, цветень, травень, грозник, грязник, листопад, студень. Обсуждает, какие месяцы могли так называться, и предлагает придумать свои названия месяцев, например: снежень, капельник, ягодник и т. д.

Воспитатель обсуждает с детьми, какие дни в календаре выделены (обычно красным цветом): праздники, субботные и воскресные дни. Почему?

Рассказывает, что в группе детского сада можно отмечать в календаре не только погоду, но и дни рождения, праздники. Делать это можно с помощью условных знаков (например: торт со свечками – день рождения, украшенная елка – новогодний праздник, веточка мимозы – праздник мам и бабушек и т. п.).

Читает детям стихотворение Э. Мошковской «Какие бывают подарки»:

В подарок
можно дудеть.
Подарок
можно надеть.
Подарки вкусные есть.
Мне шоколадка нравится:
можно подарок съесть,
золотая бумажка останется.
Подарок
может взлететь.
В клетке сидеть
и петь.

Подарок
может ползти.
Плыть.
Плавниками грести.
Но каждый, наверно, хочет
подарок,
который ходит!
Который хвостом виляет!
И лает...
Каждый желает!

Задаёт вопросы о том, кому что дарили на день рождения, какой подарок был самым прекрасным, кому дети делали подарки своими руками, что это было. Обсуждает с детьми, как лучше выбрать подарок для своих друзей и родных, что надо обязательно подумать, какой именно подарок может порадовать именинника, что один из самых приятных подарков, подходящих для людей любого возраста, – цветы.

Подводит детей к мысли о том, что самое главное – хорошее отношение и внимание к тому, кому преподносится подарок. Любой, даже самый простой, подарок становится необыкновенным, если дарит его празднично одетый человек кому-то, кто тоже нарядился для праздника, если звучит радостная музыка, если подарок красиво оформлен.

Примерные правила дарения подарков

- Когда даришь подарок, нужно думать о том, кому ты его даришь: что ему может быть интересно, нужно, полезно.
- Нельзя говорить, сколько стоил подарок, а ценник следует снять.

• Подарок будет особенно приятным, если его завернуть в красивую бумагу или положить в специальный подарочный пакет. Подарок перевязывают красивой тесьмой или ленточкой. К нему можно приложить красивую открытку с добрыми пожеланиями, например, сделанную своими руками.

• Принято открывать подарки сразу, иначе можно обидеть дарителя.

• За подарок надо вежливо поблагодарить («Как ты угадал! Это именно то, чего мне хотелось», а не: «Спасибо, у меня уже три такие игрушки») и т. п.

Последующая работа: на занятии по рисованию дети делают странички для календаря группы, на каждую страницу наклеиваются фотографии детей, которые родились в этом месяце. В течение недели воспитатель обсуждает и напоминает каждому ребенку, когда у него день рождения.

Конструирование из бумаги «Новогодняя гирлянда “Круглый год”»

Задачи:

– развивать умение участвовать в совместной работе, помогать приобретать навыки сотрудничества;

– способствовать освоению нового способа работы с бумагой (надрезание листа, сложенного пополам, на полоски одинаковой ширины);

– с помощью созданной поделки образно продемонстрировать цикличность смены времен года.

Материалы: листы мягкой бумаги разных цветов и оттенков, размером в *Л альбомного листа, тонкие полоски белой бумаги для ручек фонариков, ножницы, клей.

Содержание

Воспитатель напоминает детям о том, что все люди готовятся к встрече Нового года, украшают города, улицы, свои дома; предлагает тоже украсить группу красивой новогодней гирляндой. Обращает внимание, что группа очень большая, поэтому и гирлянда должна быть длинной. Ставит перед детьми задачу: как же быть? Чтобы сделать каждому такую длинную гирлянду, придется потратить много времени, и тогда дети не успеют погулять. Педагог выслушивает предложения детей. Возможно, кто-то догадается, что каждый может сделать небольшую часть гирлянды, а потом все части можно соединить, получив длинное украшение. Если дети такой вариант решения проблемы не предложат, воспитатель делает предложение сам.

Педагог показывает небольшой кусочек готовой гирлянды, сделанной, например, из фонариков. Предлагает посмотреть, как можно сделать основной элемент гирлянды, и объясняет: «Полосу яркой бумаги сложите пополам; с противоположной стороны от сгиба отогните небольшой отворот, примерно шириной в свой палец. Далее от линии сгиба до отворота нарежьте узкие полосы, затем аккуратно разверните лист, придайте ему форму цилиндра и склейте, слегка нажав на полученный цилиндр с боков; получим фонарик. Из небольшой полоски бумаги сделаем ему ручку. Каждый следующий фонарик будет с помощью своей ручки прикрепляться к предыдущему». (*Показ сопровождается пояснениями.*)

Воспитатель предлагает детям занять места за любым из четырех столов. Разделив детей на четыре подгруппы, предлагает назвать гирлянду «Круглый год» и каждой подгруппе дает свое задание: «Ваш стол будет делать зимнюю часть гирлянды. Какие цвета в природе чаще всего встречаются зимой? (*Белый, голубой.*) Делайте ваши фонарики именно из таких цветов бумаги». Для осенней части гирлянды выбирают другие цвета – красный, оранжевый, желтый и т. д. Среди общих выбранных тонов могут встречаться и другие, например желтый для весенней части гирлянды, если ребенок поясняет, что весной много желтых одуванчиков в траве.

По мере изготовления, дети каждой из подгрупп соединяют свои фонарики в единую цепочку. Так получаются четыре части, соответствующие сезонам года: зимняя, весенняя, летняя и осенняя.

Далее педагог обсуждает с детьми, с какой части следует начать собирать общую гирлянду: с осенней или весенней, с летней или зимней. Выслушивает рассуждения, напоминает детям отрывок из стихотворения С. Маршака «Круглый год», в котором говорится о январе.

Воспитатель говорит, что начинается каждый новый год с зимних месяцев: января и февраля. Спрашивает детей, делающих эту часть гирлянды, почему они взяли бумагу для фонариков именно такого цвета? (*Дети могут давать неожиданные ответы. Например: «Я сделала красный фонарик, потому что снеговикам делают нос из красной морковки». Принимается любой, обоснованный ответ.*) «Посмотрите, какая красивая зима у нас получилась!» – говорит воспитатель.

Подобным образом рассматриваются и другие части гирлянды, присоединяя к зимней части весеннюю, затем летнюю, затем осеннюю. Соединив все поделки в общую цепочку, воспитатель, показывая на край «осенней» ее части, спрашивает детей: «А что же будет потом, после осени?» (*Приходит опять зима, за ней весна, ее сменяет лето, а затем осень.*) При этих словах педагог замыкает гирлянду в круг. Еще раз движением руки показывает цикличность, повторяемость смены времен года, называя и их последовательность (сначала зима, потом... затем... и т. д.).

Воспитатель советуется с детьми, где разместить гирлянду, чтобы украсить группу. Предлагает рассказать дома родителям, почему наша гирлянда называется «Круглый год» и что это обозначает.

Примечание. Для создания гирлянды может использоваться и другой тип поделки. Так, если у детей вашей группы слабые навыки работы с бумагой и ножницами – используйте более простые элементы, например: бантики из бумаги, сложенной гармошкой, или просто колечки из полосок бумаги (рис. 1).

Занятие физической культурой № 13.2

Задачи:

- разучивать выполнение поворотов на месте переступанием;
- совершенствовать умение ползать по гимнастической скамейке;
- развивать быстроту, ловкость, силу.

Содержание

ОРУ на выполнение поворотов на месте (налево, направо) переступанием; ползание по гимнастической скамейке различными способами.

Художественная литература «Двенадцать месяцев»

Задачи:

- учить вспоминать содержание литературного произведения и размышлять о нем;
- обогащать нравственные представления о человеческих качествах и отношениях.

Предварительная работа: накануне детям читается первая часть словацкой сказки в переводе С. Маршака «Двенадцать месяцев» до того момента, как девочка возвратилась с подснежниками домой.

Содержание

Воспитатель говорит детям, что сегодня они узнают, чем же завершилась сказка «Двенадцать месяцев». Но прежде вспомнят, что произошло вначале ее: «Как случилось, что девочка оказалась в лесу зимой? Почему девочка плакала, когда шла в лес? Кто ей встретился на

поляне? Что сделали братья-месяцы, когда узнали, что девочку прислала мачеха за подснежниками? Как вы думаете, почему они решили ей помочь?»

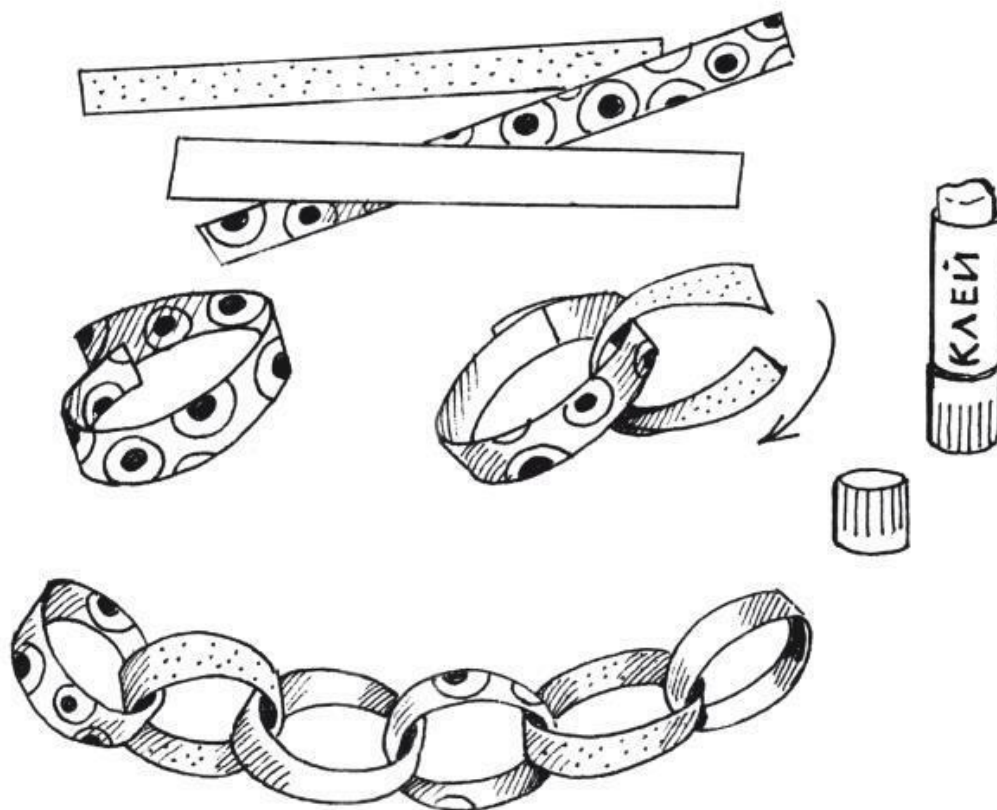



Рис. 1

Воспитатель читает детям окончание сказки и проводит завершающую беседу по ее содержанию: «Вспомните, что сказали девочке сестры и мачеха, когда она вернулась? Удалось ли мачехиной дочке получить подарки от братьев-месяцев? Как вы думаете, почему братья-месяцы не одарили ее?» (*Дети размышляют и высказываются.*)

Педагог подводит детей к пониманию, что мачехина дочка требовала подарки, а сама и «доброе слова не сказала». Поясняет, что у русского народа есть пословица «Как аукнется, так и откликнется». Другими словами можно сказать: хочешь, чтобы люди к тебе относились хорошо, заботливо, по-доброму – сам так же к ним относись, будь внимательным и вежливым.

Воспитатель предлагает вспомнить: в какое время года появляются в лесу подснежники? а ягоды и грибы? В какое время года опадают с деревьев листья? Когда «трещат морозы»?

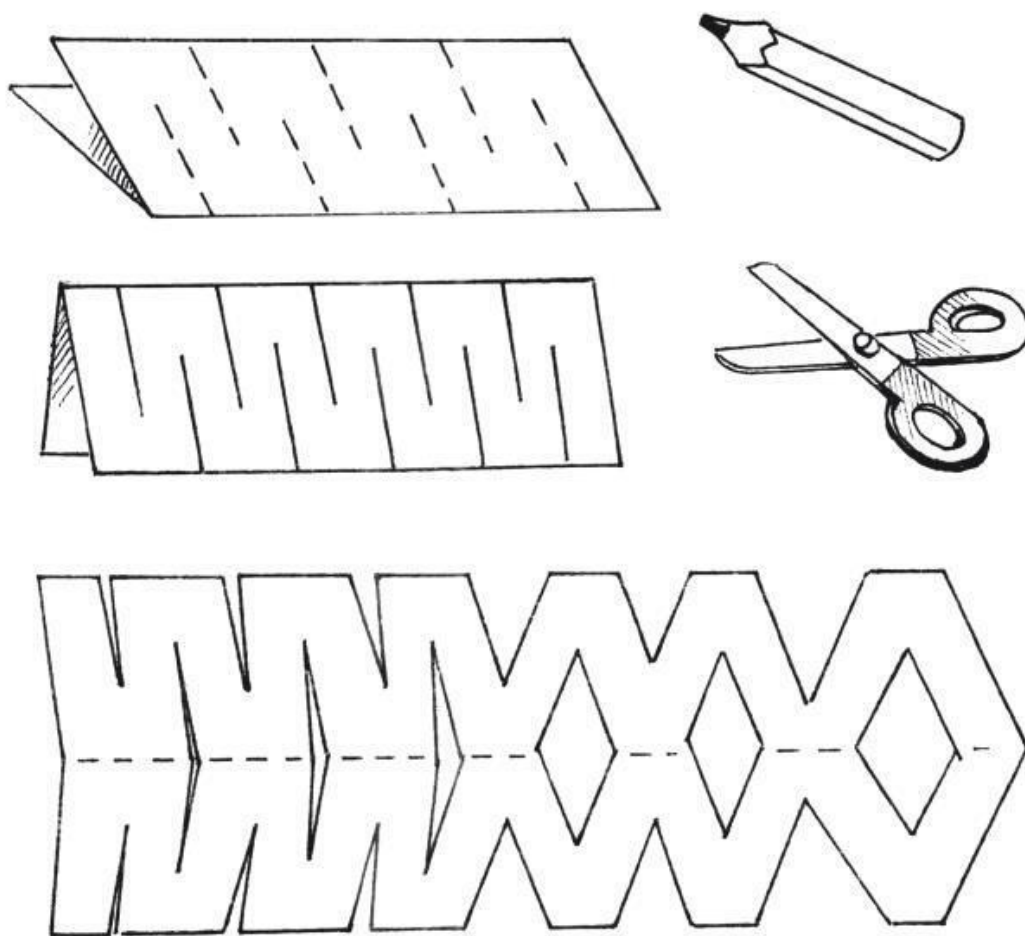
Затем зачитывает небольшие отрывки из текста, предлагая детям отгадать, какой из месяцев говорил данные слова – зимний, весенний, летний или осенний.

...Не трещите, морозы, в заповедном лесу,
У сосны, у березы не грызите кору!..

...Разбегайтесь, ручьи! Растекайтесь, лужи!
Вылезайте, муравьи, после зимней стужи!..

...Ветры, бури, ураганы, дуйте, что есть мочи!
Вихри, выюги и бураны, разыграйтесь к ночи!.. [11]

Воспитатель каждый раз спрашивает детей, как они догадались, что это зимний (весенний) месяц; какие слова им это подсказали.

Завершая занятие, воспитатель интересуется, понравилась ли сказка; хвалит за то, что дети внимательно слушали, рассуждали.

Рисование с элементами аппликации «Наш календарь»

Задачи:

- учить составлять гармоничные цветовые композиции, передавая впечатления о разных временах года;
- создавать выразительный образ дерева в соответствии с сезонными изменениями в природе;
- упражнять в технике рисования гуашью (смешивать разные краски, получая «зимние», «весенние», «летние» и «осенние» цвета и оттенки), свободно двигать кистью в разных направлениях, рисовать кончиком кисти и всем ворсом;
- вызывать интерес к работе в парах, желание создать самодельный календарь;
- развивать чувство цвета.

Предварительная работа: рассматривание картин, репродукций, фотографий, художественных открыток с изображением природы в разные времена года; подготовка дидактического пособия «Краски природы», включающего четыре абстрактные цветовые композиции: «Зима» (бело-сине-фиолетово-голубая), «Весна» (нежно-зелено-бело-розово-голубая), «Лето» (зелено-салатово-красно-желто-голубая), «Осень» (желто-оранжево-красно-коричнево-серо-голубая).

Материалы: 12 листов бумаги одного формата и размера, разного цвета, создающего ассоциации с временами года; 12 одинаковых силуэтов деревьев (ствол и ветки без листвы); гуашь, цветные карандаши, фломастеры, кисточки разных размеров, палитры (блюдца, керамические или пластиковые плитки), баночки с водой; 3–4 настенных календаря с красивыми видами природы.

Содержание

Перед занятием воспитатель размещает на доске или на свободной стене 12 листов цветной бумаги для изготовления настенного календаря, сгруппированных по сезонам года. На столе у каждой пары детей, кроме материалов и художественных инструментов, лежит один силуэт дерева, вырезанный воспитателем (все силуэты одинаковые).

Воспитатель показывает детям 3–4 календаря, желательно с красивыми пейзажами, и сообщает, что сегодня они создадут необычный календарь «Времена года».

«В нашем календаре будут картины про все времена года. Как вы думаете какие? (*Дети вспоминают и называют времена года.*) Но расскажут странички календаря про одно и то же дерево: как оно спит зимой, просыпается и цветет весной, угощает нас вкусными плодами летом, радуется яркими листочками осенью. Поэтому картины будут и похожи и не похожи друг на друга. Дерево у каждого из вас будет вот такое. (*Показывает вырезанный силуэт и предлагает сравнить с теми, что лежат на столах у детей.*) Пусть это будет яблоня (груша, вишня). Как вы думаете, что случится с яблоней весной? (*На ветках появятся маленькие, светло-зеленые листочки и бело-розовые цветы.*) Как изменится яблоня летом? (*Листочки станут большие, ярче, темнее, цветы опадут и появятся плоды – спелые яблоки.*) Как будет выглядеть

яблоня осенью? (*Листья пожелтеют и начнут опадать, яблоки соберут люди.*) А как изменится яблоня зимой? (*Голые ветки покроются снегом.*)

Сейчас мы договоримся, как работать. Сколько времен года всего? (*Дети отвечают.*) Правильно, четыре, поэтому нам нужно распределиться ровно на четыре группы».

Дети работают в парах, вместе выбирая листок для одного месяца. В то же время все пары распределяются на четыре группы «Зима», «Весна», «Лето», «Осень» и размещаются соответственно.

(*Воспитатель помогает детям распределиться, учитывая сложившиеся взаимоотношения и уровень художественных способностей, чтобы все сезоны в календаре были представлены хорошо.*) «Кто знает, сколько месяцев в каждом времени года?» (*Если дети затрудняются с ответом, воспитатель подсказывает на примере прошедшей осени – сентябрь, октябрь, ноябрь, – чтобы они на слух подсчитали количество.*)

Затем воспитатель обращает внимание на 12 цветных листов, размещенных на доске, и поясняет, что это странички календаря, которые своим цветом подсказывают время года и что-то напоминают. Включает детей в обсуждение характерной цветовой гаммы каждого сезона (*это весна, она нежная, со светло-зелеными листочками, теплым желтым солнышком, цветущими ветками...*), предлагает группам выбрать по три листочка календаря и удобно разместиться для работы по парам (в отдельных случаях по тройкам).

«Дети, договоритесь, кто с кем вместе будет делать одну страничку – один месяц календаря. Наклейте дерево так, чтобы оно росло снизу из земли, а не висело в воздухе. И нарисуйте картину про это время года. Группа «Осень», как вы представляете свою картину, какого цвета будут листочки на ветках, что еще вы хотите нарисовать? Кто из вас делает страничку про начало осени (сентябрь)? Не забудьте, что в это время на яблоне еще много зеленых листьев и даже осталось немного яблок. Кто занимается вторым месяцем осени? В это время осень не случайно называют золотой. А кому попала страничка про ноябрь – последний месяц осени? Видите, она такая серо-голубая, как небо в это время года. Наверное, на вашей картине пойдет дождь, подует ветер и сорвет с яблони последние листочки?»

Группы «Зима», «Весна» и «Лето», вы тоже постарайтесь показать, как изменится наша яблонька. Придумайте, что или кто еще появится на ваших картинах».

По ходу работы воспитатель поощряет детей к экспериментированию с цветом, советует расширить цветовую гамму создаваемой картины. Детям группы «Осень» показывает на палитре, как можно получить разные оттенки желтого цвета, добавляя по капельке красной, оранжевой и зеленой краски. Группе «Зима» советует получить разные оттенки голубого, смешивая синюю и белую гуашь в разных пропорциях (чем больше белого, тем светлее оттенок). Группе «Лето» задает вопрос о размере и степени спелости яблок в разные сроки сезона.

Последующая работа: в самостоятельной художественной деятельности во второй половине дня или на свободном занятии в пятницу дети оформляют календарь «Времена года» – располагают картины-страницы в нужной последовательности, наклеивают или вписывают с помощью воспитателя названия месяцев, вклеивают фотографии именинников.

Музыка № 13.2

Задачи:

– учить слышать ласковое, нежное настроение музыки «Василиса-краса», представлять образ волшебной красавицы; вспомнить знакомую «Новогоднюю сказку», ее сюжет, сравнить с предыдущей пьесой;

– воспроизводить равномерный ритм на детских ударных инструментах (палочках, треугольниках, бубнах и др.);

– работать над свободой и выразительностью движений в танце.

Содержание

Слушание музыки: «Василиса-краса» (Е. Ботяров); «Новогодняя сказка» (муз. В. Кикты, сл. В. Татарина).

Игра на детских музыкальных инструментах: «Марш» из балета «Щелкунчик» (П.И. Чайковский).

Музыкальное движение: танцы «Идем на елку» (П.И. Чайковский «Марш»); «Вальс снежных хлопьев» (П.И. Чайковский, из балета «Щелкунчик»); «Танец белочек и зайчиков» (Н. Вересокина).

Развитие речи «Когда это бывает?»

Задачи:

- вовлекать детей в диалог;
- побуждать произвольно строить предложения разной грамматической структуры, объединяя их в короткий текст, рассуждать;
- уточнять и закреплять правильное произношение звуков [ч], [щ];
- учить различать их на слух, подбирать слова с этими звуками. *Материалы:* картина, фонарик.

Содержание

Воспитатель вывешивает картину. Дети окружают ее, переговариваются. Воспитатель предлагает занять свои места на стульях и спрашивает: «Удивительная картина? Что вас в ней поразило?» (*Дети высказываются.*)

«У меня веселый фонарик. Можно взять его в руки, посветить на картину и сказать: так бывает или нет? Что перепутал художник? (*Вызывает всех желающих. Что не заметили дети, указывает фонариком воспитатель.*)

Как вы думаете, какое время года изобразил художник? Почему вы так думаете? (*Дети рассуждают. Педагог подводит к идее, что одновременно изображены все четыре времени года. Задаёт наводящие вопросы.*) В какое время года бывает снег и дети катаются на лыжах? Когда появляются подснежники, а птицы выют гнезда? Когда дети загорают на солнышке, а медведи бродят по лесу и едят малину? В какое время года листва на деревьях становится золотой, поспевают яблоки? Сколько времен года изобразил художник?

Давайте пофантазируем: если бы я был веселым художником, что бы я нарисовал?» (*Дети фантазируют.*)

Вот какую веселую картину нарисовал поэт Я. Бжехва:

Взлетела сорока высоко.
И вот тараторит сорока,
Что сахар ужасно соленый,
Что сокол не сладит с вороной,
Что раки растут на дубе,
Что рыбы гуляют в шубе,
Что яблоки синего цвета,
Что ночь наступает с рассвета,
Что море сухо-пресухо,
Что лев слабее, чем муха,
Всех лучше летают коровы,
Поют же всех лучше совы,
Что лед горячий-горячий,
Что в печке холод собачий
И что никакая птица
В правдивости с ней не сравнится!

Стрекочет сорока, стрекочет —
Никто ее слушать не хочет:
Ведь в том, что болтает сорока,
Нет никакого прока! [3]

Воспитатель спрашивает детей: «Какие небыллицы вам запомнились? Что настрекотала сорока?» (*Дети отвечают.*)

Педагог предлагает послушать еще стихотворение и догадаться, когда это бывает.

Через чашу ручеек
В речку Щекотинку тек.
В речке плещутся щучата —
Это щучкины ребята.
Ярче, чище серебра
Блещет щучек чешуя! [4]

Педагог спрашивает детей, заметили ли они, что в этом стихотворении часто повторяются два звука.

«Какие это звуки? ([ч], [щ].)» Просит детей назвать слова со звуком [ч] ([щ]). Воспитатель объясняет детям, что он будет произносить звуки [ч], [щ] и слова с этими звуками: когда они услышат звук [ч] – нужно будет хлопнуть в ладоши; [щ] – поднести палец к губам. (*Ч, ч, щ, ч, щ; щука, щенок, ручей, щуренок, плещутся, чешуя.*)

Конец ознакомительного фрагмента.

Текст предоставлен ООО «ЛитРес».

Прочитайте эту книгу целиком, [купив полную легальную версию](#) на ЛитРес.

Безопасно оплатить книгу можно банковской картой Visa, MasterCard, Maestro, со счета мобильного телефона, с платежного терминала, в салоне МТС или Связной, через PayPal, WebMoney, Яндекс.Деньги, QIWI Кошелек, бонусными картами или другим удобным Вам способом.