



Участок у дачи



Анна Зорина

КАЛЕНДАРЬ

САДОВОДА И ОГОРОДНИКА

Сезонные работы • Защита от вредителей и болезней
Как сохранить урожай

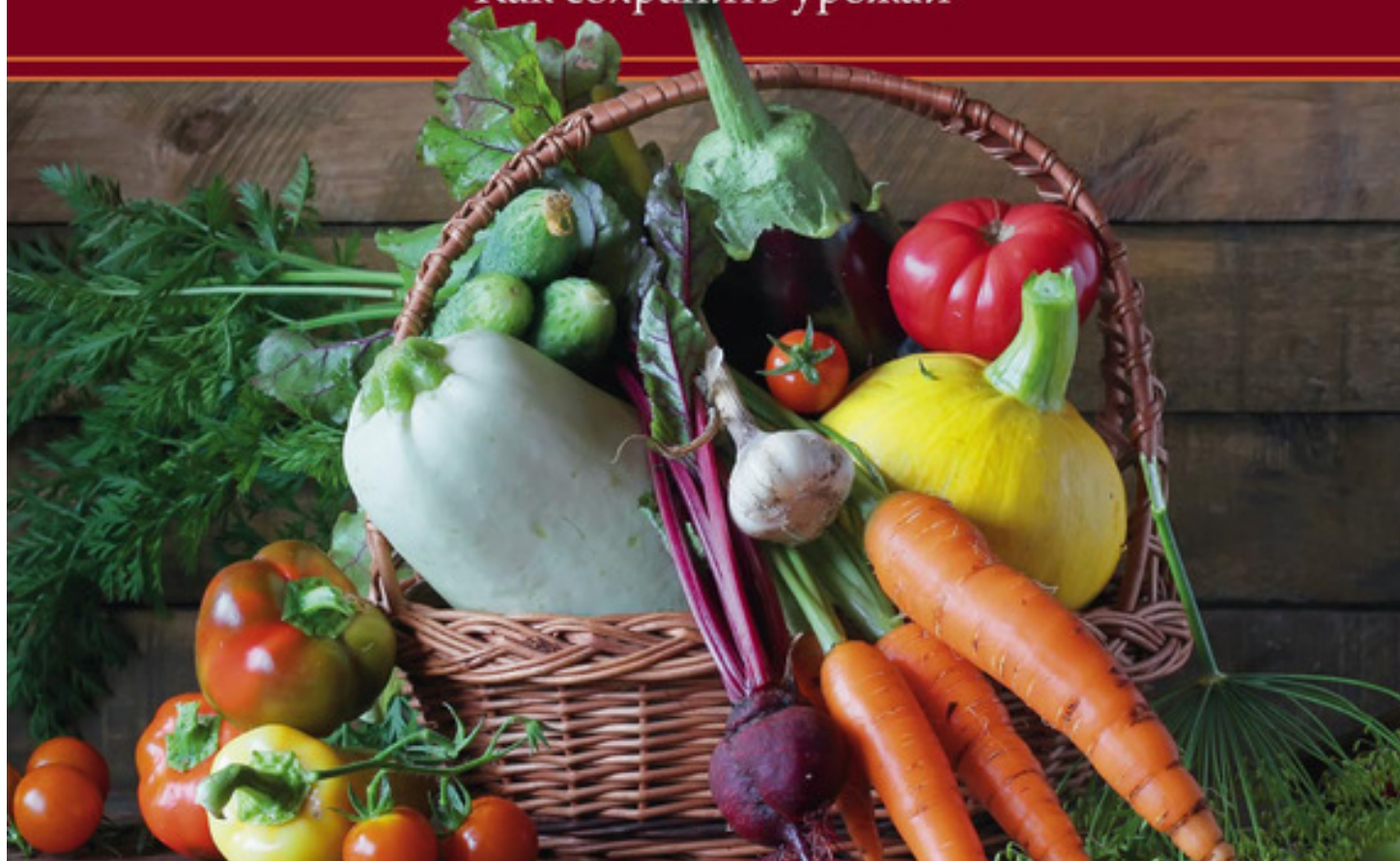

Участок у дачи

Анна Зорина

**Календарь садовода и огородника.
Сезонные работы. Защита
от вредителей и болезней.
Как сохранить урожай**

«Центрполиграф»

2016

УДК 635.1/8
ББК 42.34

Зорина А.

Календарь садовода и огородника. Сезонные работы. Защита от вредителей и болезней. Как сохранить урожай / А. Зорина — «Центрполиграф», 2016 — (Участок у дачи)

ISBN 978-5-227-06694-7

В книге даны рекомендации по сезонным работам на земле на каждый месяц года, ведь земельные работы не прекращаются даже зимой! Вооруженный знаниями, данными в этой книге, начинающий огородник научится грамотно, а главное – своевременно сеять и жать, рыхлить и поливать, удобрять и укрывать. Как сохранить урожай, как выиграть войну с вредителями и болезнями, не применяя химии... Химикаты, конечно, убивают вредных насекомых и возбудителей болезни, но их использование ведет к снижению качества фруктов и овощей и к отравлению окружающей среды... Поэтому лучше применять описанные в книге агротехнические, физико-механические, биологические методы, а также экологические средства, рецепты которых даны в этой книге.

УДК 635.1/8

ББК 42.34

ISBN 978-5-227-06694-7

© Зорина А., 2016
© Центрполиграф, 2016

Содержание

Календарь	5
Январь	5
Февраль	9
Март	11
Апрель	14
Конец ознакомительного фрагмента.	19

Анна Зорина

Календарь садовода и огородника.

Сезонные работы. Защита от вредителей и болезней. Как сохранить урожай

Календарь

Январь

Обычно январь – самый холодный месяц года. Основная забота садоводов – защитить растения от повреждения морозами и грызунами. Если снега много, то корни плодовых и ягодных культур надежно укрыты. Снег может доставить большие неприятности, если обильно падает во время оттепелей: под его тяжестью ветви могут обломиться. Поэтому надо своевременно стряхивать мокрый снег с ветвей. Следует снять с деревьев и сжечь все зимующие гнезда боярышницы и златогузки, если эта работа не была выполнена осенью. Мумифицированные плоды тоже нельзя оставлять на ветвях.

При опасности наступления сильных морозов ($-35\text{ }^{\circ}\text{C}$) нужно подокучить стволы и основания ветвей молодых деревьев снегом. Последний лучше брать из междурядий, чтобы не оголять почву над корнями. Надо накапливать больше снега на посадках земляники.

По возможности необходимо заготавливать навоз и хранить его в уплотненных штабелях. При укладке штабеля следует добавить суперфосфат (2–2,5 кг на 100 кг навоза). Зимой надо собирать золу, птичий помет и хранить их в крытом помещении. Нужно приобретать минеральные удобрения, известь и пестициды, разрешенные для применения на приусадебном участке (хранить их в помещениях, запертых на замок).



Необходимо позаботиться о птицах: устроить в садах кормушки для насекомоядных птиц и систематически подкармливать их, особенно при сильных снегопадах и гололедице. Регулярно проверять состояние черенков, если они хранятся в подвале или погребе для весенних прививок и черенкования. Хранилище следует периодически проветривать.

Зима не помеха для прививки плодовых деревьев. Для этого нужно с осени запастись и сохранить в подвале (погребе) сеянцы или вегетативно размножаемый подвой плодовых и черенки желаемых сортов. Зимнюю прививку надо проводить в теплом помещении способом улучшенной копулировки. Место прививки обвязать пленкой. Прививки положить в ящики, пересыпать опилками и выдерживать (стратифицировать) в теплом помещении две-три недели. Хранить при температуре от 0 до -2°C в подвале или в снегу (до посадки).

Следует отремонтировать лестницы, ящики, садовый инвентарь и инструменты, закупить недостающие, сделать подпоры для установки под обильно плодоносящие деревья, старые подпоры и тару – продезинфицировать.

Необходимо провести в саду снегозадержание с помощью валкования, расстановки щитов и т. д. Провести и поправить обвязку вокруг стволов (против мышей и зайцев). Подвести итоги прошедшего года и составить план на новый год. Январь – хорошее время для агроучебы: можно посещать кружки, лекции, читать специальную литературу.

Самое время приобрести удобрения для выращивания рассады и для участка.

Для 6 соток достаточно минеральных: нитрофоска – 2 кг, суперфосфат или нитроаммофоска – 2 кг, сульфат калия – 1 кг, мочевины или кристаллин – 1 кг, кальциевая селитра –

0,5 кг, сернокислый магний – 0,5 кг. Помимо минеральных: медный купорос – 0,5 кг, железный купорос – 0,5 кг, марганцовокислый калий (марганцовка) – 5—10 г, древесная зола – до 10 кг, горчица – 1 кг, перец молотый черный или красный – 200 г.

Защитные средства от вредителей и болезней: 5 %-ный «Кинмикс и Фьюри» – от колорадского жука, плодожорки, листовертки, гусеницы и других вредителей; «Энтовир» – от колорадского жука; «Ронилан» – от грибковых заболеваний овощных культур, от серой и белой гнили на огурцах, томатах, моркови, подсолнечнике и землянике; «Топаз» (фунгицид) – для борьбы с мучнистой росой и другими болезнями на огурцах, томатах, розах, флоксах, землянике, крыжовнике, смородине и яблонях; «Скор» (фунгицид) – для борьбы с паршой яблони.

«Неорон» (акарицид) – от паутинного клеща, земляничного и других клещей на огурцах и других культурах. Препарат экологически безопасен, не токсичен, его применение не вредит ни пчелам, ни птицам. Паутинный клещ, как правило, зимует на сорняках и особенно на плантациях хмеля, поэтому ранней весной в первую очередь опрыскивают эти растения. «Раундап» – один из самых безопасных гербицидов, любую культуру можно высевать через неделю после внесения этого препарата.

Он уничтожает все сорняки – многолетние и однолетние, как наземную часть, так и подземную (корни). «Оксихом» (фунгицид) применяют для борьбы с фитофторой на томатах и картофеле.

Готовят почву для выращивания рассады. Хороша торфяная почвенная смесь в брикетах «Фиалка» или «Микропарник», живая земля, сапрпель и др. Всю приобретенную почву необходимо смочить горячей водой, разрыхлить, тщательно перемешать, насыпать на противень слоем 5 см и поставить в духовку на 25–30 минут при высокой температуре (почва должна быть хорошо увлажнена). После этого почву складывают в тканевый мешочек и выносят на балкон (на 6—10 дней) для промораживания. Это хорошая дезинфекция.

«Терра-Коттем» – оздоровитель земли. Для 6 соток достаточно этой смеси 0,8–1 кг. «Терра-Коттем» повышает урожаи, эта смесь состоит из водопоглощающих полимеров, минеральных и органических удобрений и стимуляторов роста. Посеянные семена или высаженная рассада с «Терра-Коттем» могут расти без дополнительного полива в течение месяца и не требуют дополнительных подкормок в течение лета. Этот препарат абсолютно безопасен и не токсичен.

Для выращивания рассады на ведро почвенной смеси достаточно полной столовой ложки «Терра-Коттем». Почвенную смесь хорошо размешать, засыпать в ящики или стаканчики, полить горячей водой (70–80 °С) и через 20–30 минут посеять семена или рассадить сеянцы для выращивания рассады. Рассада, выращенная с «Терра-Коттем», отличается быстрым ростом и хорошим развитием.

При выращивании рассады нельзя использовать почву с грядок или компост, иначе растения могут погибнуть!

Подготавливают тару для посева семян на рассаду (для дальнейшей пикировки). Лучше семена сеять в жестяные баночки из-под консервов. Баночки должны быть высотой 6–7 см, деревянные ящички высотой не более 8 см. Под пикировку (пересадку растений) требуются стаканчики, коробочки, горшочки высотой 10–12 см. Вся тара для рассады должна быть абсолютно чистой, а на дне обязательно необходимы отверстия, чтобы вода не застаивалась, иначе рассада может заболеть черной ножкой и погибнуть.

Необходимо иметь ручной опрыскиватель.

В январе огородники должны провести ревизию залежавшихся семян, рассортировать, проверить на всхожесть и прорастание. Позаботиться о приобретении свежих семян.

С 20–30 января сеют огурцы для выращивания их на подоконнике. Используют семена самоопыляемых гибридов Стелла, ТСХА-422, Апрельский, ТСХА-805, Клавдия, Маринда, Дарина, лучших гибридов короткоплодных огурцов селекционера Л.В. Сучковой: Изумруд,

Королек, Золотой петушок. Вначале рассаду выращивают в стаканчиках высотой до 10 см. Через 25–30 дней высаживают рассаду в ящик высотой 15–20 см, шириной не менее 30 см, длиной до 100 см. В такой ящик высаживают 2–3 растения. Январь, февраль, март – холодные месяцы, если рассада стоит на подоконнике, надо заклеить тонкой пленкой все щели на оконной раме.

Февраль

В этом месяце самая низкая температура почвы на глубине корней. Для накопления снега в саду следует продолжать начатые, но не законченные работы: устраивать в середине междурядий снежные валы, устанавливать щиты из хвороста или разбрасывать ветви. В дни оттепелей оттапывать снег вокруг молодых яблонь, если они не обвязаны лапником и другим материалом для предохранения коры от мышей. В конце месяца в дни оттепелей побелить или возобновить побелку стволов и основания ветвей молодых деревьев или притенить стволы, чтобы предохранить их от солнечных ожогов.

Если снега много, надо обязательно стряхнуть его с ветвей плодовых деревьев и ягодных кустарников. Проверять состояние прикопанных саженцев, обращая особое внимание на защиту их от грызунов и морозов.

Чтобы определить состояние плодовых почек после перезимовки, необходимо выборочно срезать ветви и поставить их в сосуд с водой на отращивание.

Нужно заготавливать навоз и ремонтировать старую тару для сбора, хранения, консервирования плодов и ягод, приобретать семена овощных и декоративных культур, полиэтиленовую пленку, сборные парники и теплицы.

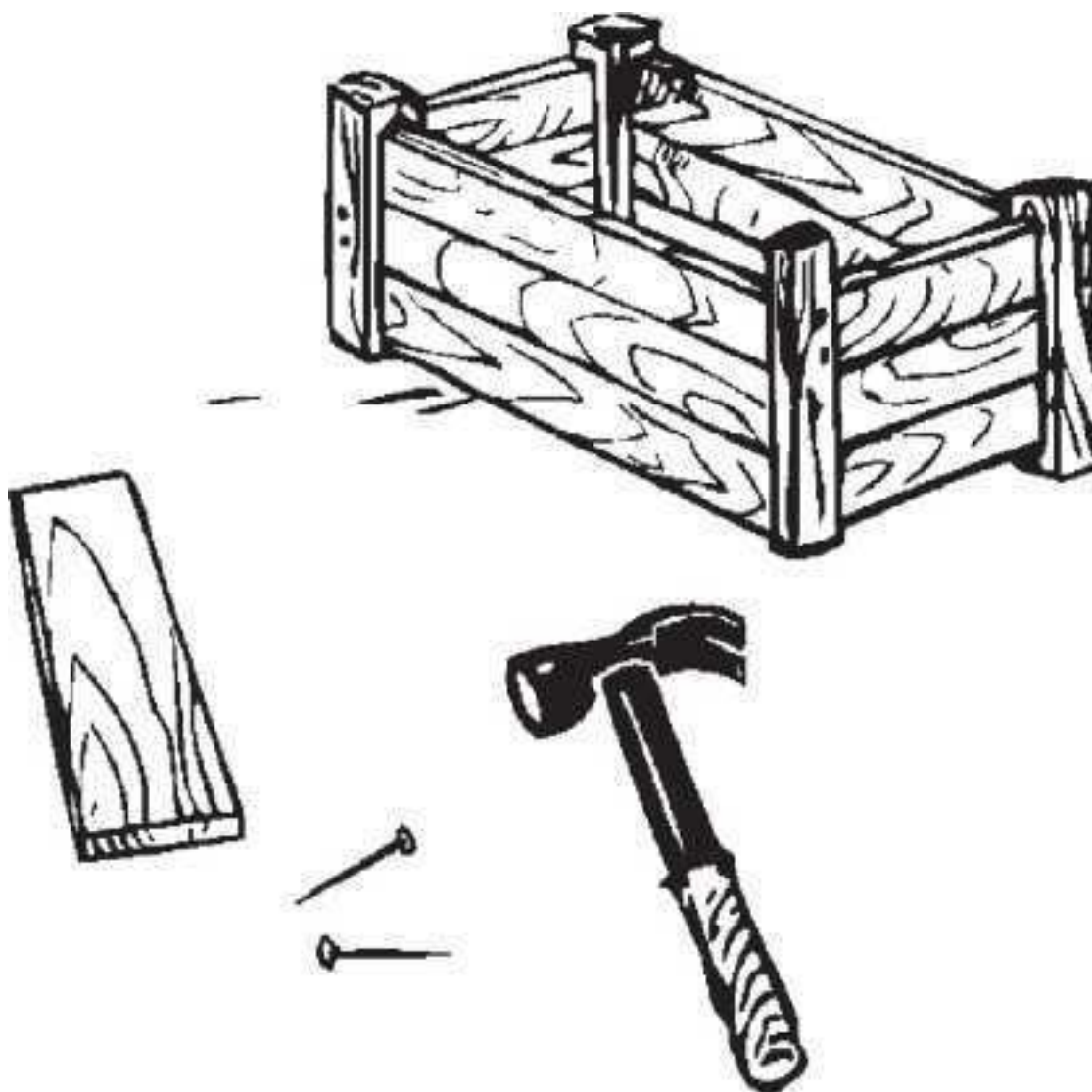

С 1 по 20 февраля сеют на рассаду на глубину 0,5 см семена корневого сельдерея. Сорты: Юдинка, Корневой грибовский, Яблочный. Через 35 дней после всходов пикируют (рассаживают) в стаканчики размером 8x8 см. Рассаду выращивают при температуре 16–17 °С.

С 10 по 25 февраля – посев семян перца и баклажанов на рассаду. Высокорослые гибриды перца и баклажанов сеют раньше – с 1 по 15 февраля. Сорты перца: ТСХА-25, ТСХА-78, Здоровье, Медаль, Винни-Пух, Калифорнийское чудо, Фунтик, Подарок Молдовы и др. Сорты баклажанов: Болгарский, Карликовый ранний, Деликатес, Длинный фиолетовый, Алмаз и Викар.

Семена замачивают на 3–4 дня во влажной ткани. Перед посевом почву поливают горячим раствором (60 °С) марганцовокислого калия красного цвета. Расстояние между бороздками 5–6 см, глубина 1 см, расстояние между семенами 1,5–2 см. После посева баночки ставят в теплое место, где температура не ниже 20 °С. Каждые 3–4 дня до всходов посевы опрыскивают теплой водой. Всходы появляются через 10–15 дней. Через 35 дней растения пикируют в стаканчики размером 10x10 см и продолжают уход за рассадой до посадки на постоянное место в теплицу или грядку в открытом грунте.

С 10 по 25 февраля также сеют томаты высокорослые и среднерослые (120–180 см) на рассаду для пленочных и остекленных теплиц. Гибриды: Благовест, Кострома, Верлиока, Красная стрела, Анастасия, Дружок, Русич, Стриж, Ярило, Мудрец и др. Семена перед посевом замачивают в стимуляторе роста (гумат натрия или Агро-Л) на 24 часа. Сеют в ящички высотой 6 см. Перед посевом почву поливают горячим раствором марганцовокислого калия. Расстояния между бороздками 5 см, сеют на глубину 1 см. Через каждые 3–4 дня посевы поливают теплой водой так же, как и перцы, баклажаны. Через 40 дней после всхода растения пикируют в горшочки размером 10x10 см. Все 40 дней рассада должна находиться на самом светлом и прохладном подоконнике, где температура ночью 13–14 °С, днем 15–17 °С.

Чтобы растения были ровные, их обязательно надо поворачивать.

Если всходы крепкие, лучше как можно реже поливать их, чтобы растения не вытягивались.

За 6 дней до пикировки рассаду подкармливают раствором кальциевой селитры (1 ст. ложка на 10 л воды) и поливают, стараясь не замочить молодые листочки.

С 1 по 28 февраля продолжают сеять огурцы для домашнего огорода, высаживать лук-репку на перо в ящички.

С 20 февраля на подоконнике начинают сеять на зелень петрушку, сельдерей, базилик, мангольд.

Март

Март – очень опасный месяц для плодовых деревьев: яркий солнечный свет может вызывать ожоги коры у молодых деревьев. Нередко кора на стволах яблонь в теплые солнечные дни сильно нагревается и камбий выходит из состояния покоя, а ночные морозы повреждают его.

Общие работы

В начале месяца надо повторить некоторые работы, проводимые в феврале: стряхнуть с ветвей налипший мокрый снег, все нижние ветви молодых яблонь, груш, вишен, смородины освободить от снега, который, оседая при таянии, может поломать их. На участках, расположенных в низинах, следует очистить от снега водоотводные канавки. Если садовый участок имеет сильный уклон, поперек склона необходимо сделать снежные валы для задержания талых вод. В тех местах, где хранятся черенки, зимние прививки под снегом, снег нужно укрыть опилками, торфом, чтобы задержать таяние.

Молодой сад

В начале месяца побелить или возобновить побелку стволов и основания ветвей, если они зимовали без обвязки. Побелку лучше выполнять побелочными материалами «Защита» или водоэмульсионной краской ВС-511.

В конце месяца в пасмурную погоду надо снять повязки против грызунов со стволов и оснований сучьев. В третьей декаде (в теплую погоду) можно приступить к обрезке и формированию кроны яблонь, груш, древесных пород, зеленых изгородей.

Плодоносящий сад

В конце марта, если по прогнозу не ожидаются длительные морозы ниже -15°C , желательно обрезать яблони, груши. Обрезку лучше начинать с деревьев более старшего возраста, так как плодовые почки у них распускаются раньше, чем листовые. При этом необходимо удалить сухие, надломленные и больные ветви.

Раны обязательно замазать садовым варом (петролатумом) или масляной краской на натуральной олифе. Срезанные ветви собрать, унести и сжечь.

Необходимо тщательно осмотреть все растения в саду: не повреждены ли плодовые деревья и прикопанные саженцы грызунами. Проверить, как они перезимовали (побуревшая окраска древесины на срезе веток – признак повреждения морозами). Выборочный осмотр ветвей, особенно с лупой, даст возможность установить количество зимовавших вредителей и их яиц. На кустарниковых ягодниках в конце марта, когда освободятся кусты от снега, можно вырезать старые и поломанные ветви, если данная работа не была выполнена осенью.



С 1 по 10 марта начинают сеять на рассаду семена лука-пороя и семена лука-чернушки для получения за одно лето лука-репки. Сорта лука-пороя: Болгарский, Карantanский. Сорта лука-чернушки: Одинцовец, Золотничок и др. Семена замачивают на сутки в воде, затем 3–4 суток во влажной ткани до полного набухания. Сеют в ящички высотой 8—10 см. Расстояние между бороздками 7 см, сеют на глубину 1–1,5 см с расстоянием между семенами 1 см. Поливают умеренно. После появления всходов ящик ставят на подоконник, где температура ночью 10–12 °С, днем 15–17 °С. Так лук закаливается и легче приживается при пересадке в открытый грунт, а его листья-перышки будут крепкими и зелеными. При высадке рассады лука следует обрезать половину корешков и половину перышек. Высадка в открытый грунт – в конце апреля – начале мая.

С 1 по 20 марта сеют томаты низкорослые (50–70 см высотой) на рассаду для открытого грунта. Сорты: Белый налив, Скороспелый сибирский, Дубок, Ритм, Лавина, Отрадный. Гибрид: Малышок. Посев низкорослых томатов производится так же, как и высокорослых (см. Февраль).

С 20 марта – посев семян на рассаду ранних сортов белокочанной капусты, а также брюссельской капусты. Сорты белокочанной капусты: Гибрид трансфер, Июньская, Ранняя грибовская, Скороспелка.

Семена прогревают в горячей воде (температура 45–50 °С) 10 минут. Почвенную смесь из торфа и дерновой земли насыпают в ящик слоем не более 5 см. Расстояние между бороздками 3 см, глубина 1 см. Перед посевом поливают землю. Семена сеют на расстоянии 1–1,5 см друг от друга. Через 3–4 дня после появления всходов ящик ставят в самое холодное и светлое место, где температура ночью 7–8 °С, днем 10–12 °С. Через 12 дней после появления всходов растения пикируют в горшочки размером 8х8 см, углубляя в землю до семядольных листочков. Через 2 суток после пикировки рассаду закаляют вновь. Очень полезно выносить рассаду на открытый воздух, если температура днем +5 °С и выше.

С 25 марта и до середины апреля сеют среднепоздние сорта белокочанной капусты, а также цветной, савойской, кольраби, краснокочанной капусты и брокколи на рассаду. Сорты белокочанной капусты: Белорусская, Слава, Амагер, Московская поздняя. Сорты цветной капусты: Мовир, Отечественная, Гарантия и др.

В течение марта по необходимости подкармливают рассаду перцев, томатов, баклажанов, высаженную в феврале. Состав подкормки: на 3 л воды – 1 ст. ложка суперфосфата, 1 чайная ложка нитрофоски. Поливают каждую коробочку ½ стакана раствора.

Апрель

Апрель – первый месяц весеннего тепла и безморозных ночей. Быстро тает снег, поэтому очень важно задержать талые воды, чтобы напоить почву влагой.

Общие работы

Следует осмотреть плодовые и ягодные культуры. Как только почва оттает и сильно насытится влагой, необходимо на время прекратить ходить по участку. По мере подсыхания верхнего слоя почвы, прорыхлить его граблями. Перекопать сильно уплотненную, а также не перекопанную с осени почву. Перед перекопкой по проекции кроны (лучше в кольцевые канавы или ямы) внести органические удобрения, фосфор и калий (если их не заделали осенью), азот – поверхностно.

Приготовить материал для дымовых куч (прошлогодние листья, хвою, срезанные ветви плодовых деревьев и ягодных кустарников), чтобы защитить рано цветущие сорта от заморозков. Провести ранневесенний влагозарядковый полив сада, если запас влаги в почве недостаточен.

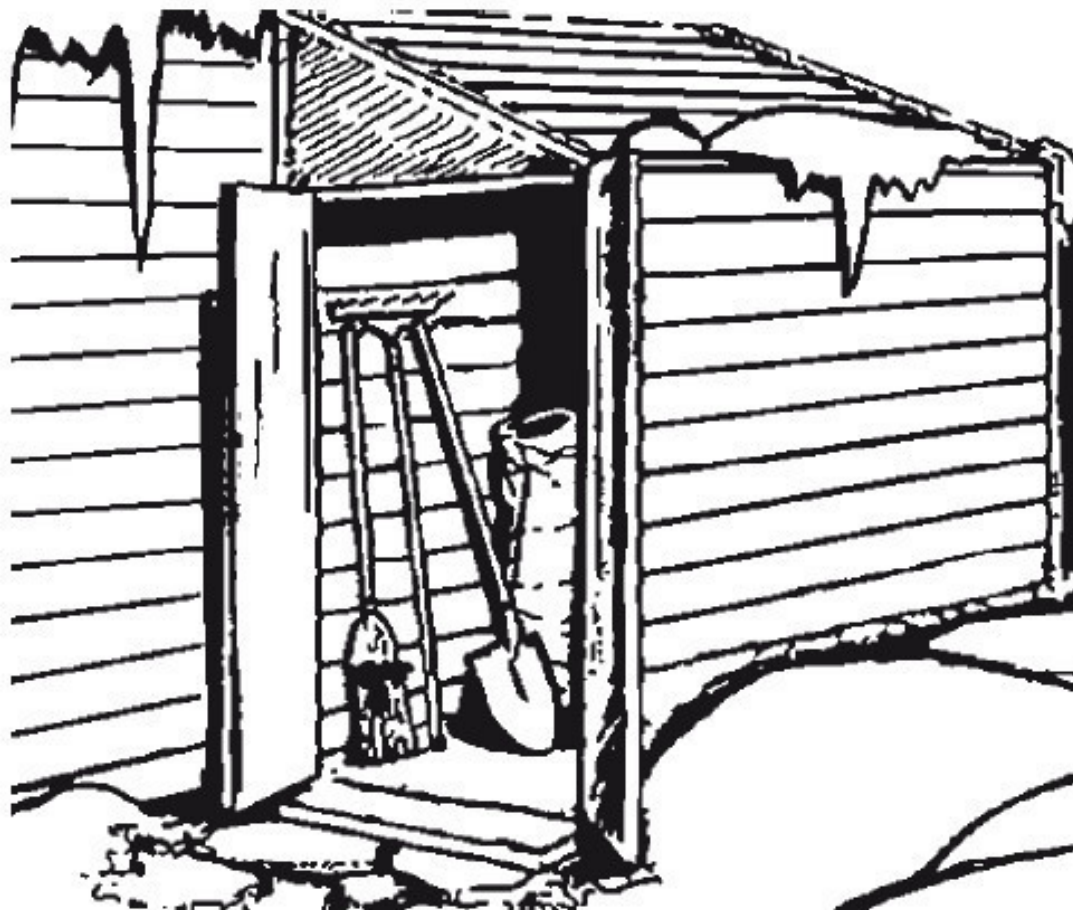

До набухания почек обязательно вырезать сухие и отмершие ветви. Расчистить, продезинфицировать и замазать садовым варом (петролатумом) все раны, дупла и погрызы. Срезать

и удалить веточки с яйцекладками кольчатого шелкопряда. В начале месяца развесить новые и очистить старые синичники, скворечники.

Молодой сад

В конце апреля (до распускания почек) высадить саженцы яблони, груши, если это не сделано осенью. Одновременно высадить вишню, сливу и саженцы яблони на слаборослых подвоях. У молодых деревьев надо начинать формировать крону. На место выпавших деревьев следует посадить новые. Деревья пяти—восьмилетнего возраста при необходимости можно пересаживать с комом земли.

Если у плодовых деревьев кора вокруг штамба повреждена грызунами, то во время весеннего сокодвижения нужно сделать прививку мостиком. Продолжать обрезать и формировать яблони, груши, приступать к обрезке вишни, сливы и ягодных культур.

Между рядами плодовых деревьев можно высевать семена овощных культур (холодостойкие – укроп, редис, петрушку), высаживать землянику, цветы. Приствольные круги нужно содержать под черным паром. Для деревьев на слаборослых подвоях следует установить опоры.

Плодоносящий сад

До набухания почек необходимо обрезать плодовые деревья. Малоценные сорта надо перепривить более ценными. Последнее можно делать с момента набухания почек на подвое до начала его цветения (примерно с середины апреля до середины – конца мая). У косточковых культур эту операцию надо закончить до распускания почек перепрививаемого дерева.

Чтобы избавиться от тяжелого труда на перекопке и рыхлении почвы, внесении навоза и компоста, весной во влажную почву на каждые 10 м² площади следует посеять смесь белого клевера (2–3 г), овсяницы луговой (5–6 г) и мятлика лугового (2 г), после чего почву необходимо прикатать. Зеленую массу трав нужно скашивать газонной косилкой через каждые десять дней (в течение лета), измельченную массу – оставлять на месте.

Земляника

Снять зимнее укрытие (листья, лапник, торф) на молодых посадках, если укрывали их на зиму. Оголившиеся корни присыпать почвой. Как только позволит состояние почвы, провести ранневесеннее рыхление, чтобы сохранить влагу. В конце апреля высадить рассаду. Со своего участка или у соседей рассаду брать не рекомендуется: она может быть заражена болезнями и вредителями. Чистую рассаду лучше покупать в плодопитомниках.

На плодоносящих плантациях рано весной, после того как установится устойчивая теплая погода, нужно сгрести и сжечь сухие и отмершие листья (зеленые листья не трогать). Если растения покрыты плесенью, ее следует разрушить (граблями или рыхлителями) в первую очередь. Для ускорения созревания ягод растения после схода снега нужно укрыть полиэтиленовой пленкой.

Черная смородина и крыжовник

В третьей декаде апреля на участках, отведенных и подготовленных к осени под посадку черной смородины и крыжовника, надо высадить саженцы, полить их, почву вокруг кустов замульчировать.

Посаженные осенью или весной растения следует сильно обрезать, оставив у каждого побега над поверхностью почвы две-четыре хорошо развитые почки. Под молодые и плодоносящие кусты в третьей декаде месяца внести азотные удобрения, а почву вокруг них прорыхлить для закрытия влаги и заделки удобрений. До распускания почек обязательно удалить сухие, поломанные и ослабленные ветви и концы побегов крыжовника и смородины, пораженные мучнистой росой.

Малина

На подготовленных с осени и хорошо удобренных участках рано весной в бороздки по шнуру следует посадить чистосортные и не поврежденные вредителями и болезнями саженцы, заглубляя почву у основания стебля на 2–3 см. Почву вокруг растений полить и замульчировать торфом или растительными остатками. Затем подрезать кусты на высоте 40 см. Пригнутые на зиму побеги малины развязать и подрезать до первой неподмерзшей почки. Поломанные, с признаками поражения болезнями, слаборазвитые и лишние побеги удалить. Оставленные – подвязать к проволоке (или кольям), пока не пробудились почки. Перед обработкой почвы внести удобрения.

С 1 по 15 апреля сеют теплолюбивые зеленные культуры на рассаду: лимонную мясунку, базилик, эстрагон, иссоп, чабер, майоран и другие. Каждую культуру сеют в отдельную коробочку и выращивают без пикировки до высаживания в открытый грунт.

С первых чисел апреля начинают готовить картофель для посадки. Отбирают здоровые клубни и выкладывают их в один слой на полу или на подоконнике, где температура до 16 °С. До посадки в открытый грунт картофель опрыскивают в три этапа (раз в неделю) растворами: на 3 л воды — 1 ч. ложку медного купороса (от фитофторы); на 3 л воды – 1 ст. ложку нитрофоски; на 3 л воды – 3 г борной кислоты.

С 10 по 15 апреля сеют на рассаду для теплиц семена огурцов. Гибриды: Фермер, Лорд, ТСХА-805, ТСХА-442, Вирента, Апрельский, Зозуля, Эстафета (они урожайные, устойчивые к болезням, а также хороши для засолки).

Семена замачивают на сутки. Перед посевом почву поливают горячим раствором марганцовокислого калия красного цвета. Сеют в горшочки размером 10х10 см по одному семени на глубину 2 см и ставят в теплое место, где температура до 25 °С. Как только появятся всходы, температуру снижают днем до 18–20 °С, ночью до 15–16 °С.

С 10 по 20 апреля также сеют на рассаду несколько семян кабачков, тыквы и патиссонов. Подготовка семян и почвенной смеси производится так же, как и для огурцов.

С 15 до 20 апреля высевает на рассаду семена огурцов для открытого грунта. Гибриды: Фермер, ЛОРД, ТСХА-805. Сорта: Электрон, Водолей. Рассада растет на подоконнике не более 25–27 дней.

С 15 по 20 апреля – первый посев редиса. Высевает на открытых солнечных местах. На 1 м² грядки добавляют ведро перегноя или компоста. Расстояние между бороздками 15 см. Сеют на глубину 1,5–2 см. Когда появятся всходы, растения прореживают. Если редис растет медленно, его можно подкормить (на 10 л воды — 1 ч. ложка мочевины, стакан коровяка) – 5 л на 1 м².



С 20 по 25 апреля сеют листовую кудрявую, корневую петрушку, листовую сельдерей, укроп, кориандр (кинза), щавель.

С 20 по 25 апреля сеют морковь для раннего употребления. Сорта: Нантская-4, Витаминная-6, Лосиноостровская-13. Перед посевом семена замачивают во влажной ткани на 2–3 суток, затем немного подсушивают (10–15 минут). Расстояние между бороздками 20 см. Перед посевом бороздки поливают горячим раствором марганцовокислого калия красного цвета. Сеют не густо и после всходов прореживают.

С 20 по 25 апреля в солнечном и безветренном месте огорода делают теплую грядку (под огурцы) из растительных отходов: листьев, хвойных и еловых иголок, мха, опилок, стружки, резаной соломы и др. Размеры грядки: ширина 70–80 см, высота 50–60 см. Грядку поливают горячим (90 °С) раствором (на 10 л воды – 1 ст. ложка медного купороса и 1 ст. ложка карбофоса). Сверху слоем 12–15 см насыпают почвенную смесь из торфа, дерновой земли, навозного перегноя и старых древесных опилок. Добавляют минеральные удобрения (на 1 м² – 2 ст. ложки суперфосфата, стакан золы).

С 25 апреля для получения раннего урожая сеют редьку и репу. Редьку высевают на расстоянии 35х35 см, на глубину 1 см, по 3–4 семечка в лунку с последующим прореживанием.

Поливают умеренно. Репу сеют на расстоянии 10x15 см, на глубину 1 см, так же, как и редьку, по 3–4 семечка в каждую лунку.

Нельзя допускать подсушивания почвы, чтобы растения не пошли в стрелку. Почву надо рыхлить и растения окучивать.

С 25 апреля сеют горох, бобы. Перед посевом семена замачивают на 3–4 дня. Грядку поливают раствором (на 10 л воды – пол-литра жидкого коровяка) по 3–4 л на 1 м². Делают бороздки на расстоянии 40–45 см, сеют на глубину 4–5 см. Наклюнувшиеся семена равномерно раскладывают в бороздку, с расстоянием между ними 10–15 см. Когда растения достигнут 15–20 см высоты, под них делают опоры (колышки или сетку).

С 25 апреля готовят почву под яровой чеснок. На 1 м² вносят ведро перегноя или компоста; из минеральных удобрений: 2 ст. ложки двойного суперфосфата, 1 ст. ложку сульфата калия, 2 стакана древесной золы. Перекапывают участок на глубину 20–25 см, боронуют, поливают и оставляют до посадки чеснока в начале мая.

Конец ознакомительного фрагмента.

Текст предоставлен ООО «ЛитРес».

Прочитайте эту книгу целиком, [купив полную легальную версию](#) на ЛитРес.

Безопасно оплатить книгу можно банковской картой Visa, MasterCard, Maestro, со счета мобильного телефона, с платежного терминала, в салоне МТС или Связной, через PayPal, WebMoney, Яндекс.Деньги, QIWI Кошелек, бонусными картами или другим удобным Вам способом.